

Орієнтація на викладений вище підхід до визначення внутрішнього аудиту, його організації, з одного боку, приведе до відмови від тотального контролю окремих операцій, аналізу достовірності показників бухгалтерської звітності виключно на основі інформації, сформованою бухгалтерською службою організації, а з іншої – спричинить необхідність отримання розумних гарантій того що:

- процеси, які здійснюються в організації, ефективні,
- ризик обмежений прийнятним рівнем за допомогою оцінки адекватності, ефективності і якості системи управління ризиками,
- система внутрішнього контролю ефективна і дозволяє запобігти можливим помилкам і недобросовісним діям посадових осіб,
- принципи і механізм управління є орієнтованими на кінцевий результат.

Гнучкість і швидкість реакції на зміни внутрішнього середовища компанії і велика ефективність є основними перевагами внутрішнього аудиту в порівнянні з ідеєю тотального контролю.

Висновки. Вибір найбільш ефективних методів і технологій внутрішнього аудиту визначається цілями і видами діяльності підприємства, навколишнім середовищем і відповідним набором властивих ризиків. Внутрішній аудит повинен охоплювати всі бізнес-процеси компанії. При цьому основну відповідальність за правильне функціонування системи внутрішнього аудиту несе вище керівництво компанії, а акціонери компанії зацікавлені в її ефективності, оскільки це сприяє зниженню ризикованості їх вкладень.

Хотілося б відзначити, що внутрішній аудит є найбільш дієвим інструментом виявлення можливостей підвищення ефективності діяльності підприємства, оскільки формується суб'єктом самостійно, усередині суб'єкта і дозволяє отримати інформацію, необхідну для досягнення цілей і вирішення завдань, що стоять перед суб'єктом, найбільш ефективним способом.

Джерела та література:

1. Кодекс етики внутрішніх аудиторів, підготовлений Міжнародним інститутом внутрішніх аудиторів : [Електронний ресурс]. – Режим доступу : http://www.iaa-ru.ru/vnutr_audit/codex.

Артюхова И.В., Сейдаметова З.Ю.

УДК 330.332

ПРОБЛЕМА ПРИВЛЕЧЕНИЯ ЭФФЕКТИВНЫХ ИНОСТРАННЫХ ИНВЕСТИЦИЙ В ОТЕЧЕСТВЕННУЮ ЭКОНОМИКУ

Актуальность проблемы. Изучение проблемы инвестирования и влияния инвестиций на экономику, их взаимосвязь с отдельными её показателями, всегда находилась в центре внимания ученых. Это обусловлено тем, что инвестиции очень тесно связаны с хозяйственной деятельностью и определяют процесс экономического роста в целом. К сожалению, Украина, как и многие государства в мире находится в кризисном состоянии и на данном этапе выхода из кризиса она нуждается в эффективных прямых инвестициях.

Привлечение иностранных инвестиций является важной составной частью современной стратегии экономического развития Украины. В связи с этим необходимо изучать теорию и исследовать практику привлечения иностранных инвестиций в национальную экономику, определить пути повышения эффективности их использования.

Анализ исследований и публикаций. Проблема эффективности иностранных инвестиций для экономики Украины исследовалась в научных работах Чухно А.А., Гейца В.М., Филиппенко А.С., Пахомова Ю.Н., Андрийчука В.Г., Бланка А.И. и др. Обобщая их научные публикации и мировой опыт, можно сделать вывод о том, что предпосылкой успешных трансформаций всегда является четкость приоритетов и политических инструментов их достижения, в т.ч. привлечение иностранного капитала.

Вопрос об эффективности прямых иностранных инвестиций для национальной экономики остаётся дискуссионным. Несмотря на многочисленные дискуссии, остаются не разрешёнными вопросы, например, такие как: определение приоритетных зон инвестирования в Украине, права и обязанности иностранных инвесторов, роль иностранного капитала, его эффективность.

Целью статьи является определение эффективности ПИИ в развитие экономики Украины.

Основные результаты исследования. В целях исследования проблемы обратимся к определению понятия «инвестиции», которое приведено в Законе Украины «Об инвестиционной деятельности»: «Инвестициями являются все виды имущественных и интеллектуальных ценностей, которые вкладываются в объекты предпринимательской деятельности и другие виды деятельности, в результате которой создаётся прибыль (доход) или достигается социальный эффект» [1].

Таковыми ценностями могут быть:

- средства, целевые банковские вклады, паи, акции и другие ценные бумаги;
- движимое и недвижимое имущество;
- имущественные права интеллектуальной собственности;
- совокупность технических, технологических, коммерческих и других знаний, оформленных в виде технической документации, навыков и производственного опыта, необходимых для организации того или иного вида производства, но не запатентованных («ноу-хау»);

- права пользования землёй, водой, ресурсами, домами, сооружениями, оборудованием, а так же другие имущественные права;
- другие ценности.

Инвестиции в воспроизводство основных фондов и на прирост материально-производственных запасов осуществляются в форме капитальных вложений.

Одним из видов инвестиций выступают прямые инвестиции.

Прямые инвестиции – это вложения в зарубежные предприятия, которые обеспечивают контроль инвестора или его участие в управлении предприятием. Прямыми инвестициями являются первичные вложения реинвестиций, все внутренне корпоративные переводы капитала в форме кредитов и займов между прямым инвестором и филиями, дочерними и ассоциированными компаниями. По определениям МВФ, инвестиции считаются прямыми при наличии у иностранного инвестора не менее 25 % акций предприятия [2].

Прямые инвестиции можно классифицировать по таким формам: неконтрольные пакеты акций в фирмах стран-реципиентов; лицензионные соглашения с фирмами стран-реципиентов; общие предприятия; создание собственных дочерних предприятий; контрольные пакеты акций в фирмах стран-получателей. В Украине нашли своё место практически все формы инвестиций.

Анализ международных инвестиционных рейтингов показывает невысокие инвестиционные позиции Украины и принадлежность её к группе стран с уровнем развития значительно ниже от среднего. Поэтому проблема повышения позиций инвестиционной привлекательности Украины как с помощью внутренних, так и внешних инвестиционных источников является крайне актуальной.

Иностранное инвестирование в Украину значительной степенью происходит по модели слаборазвитых стран. «Украина представляет собой арену борьбы за сбыт, а не место вложения капитала с целью улучшения производства или с целью эффективного производственного включения в мировое распределение труда» [3].

Рассмотрим, какие страны осуществляют самые крупные инвестиции в экономику Украины (Таблица 1).

Таблица 1. Структура ПИИ в экономику Украины, млн.дол. США

Год	2002	2003	2004	2005	2006	2007	2008	2009
Кипр	602,6	779,2	1035,6	1562	3011,7	5941,8	7682,9	8201,7
Германия	312,1	441,4	631,6	5505,5	5620,7	5917,9	5917,9	6393,8
Нидерланды	398,8	463,9	548,3	721,8	1493	2511,2	3180,8	3814,2
Австрия	210,9	252,1	345,6	1423,6	1600,8	2075,2	2445,6	2564,8
Соединённое королевство	510,5	686,1	895,9	1155,3	1557,2	1968,8	2273,5	2348,5
Россия	322,6	377,6	457,5	799,7	980,8	1462,2	1851,6	2061,5
США	898	1074,8	1153,7	1374,1	1418	1436,8	1471,5	1381,5
Британские острова	337	381	543,8	688,7	808,3	1045,7	1316,1	1340,5
Швейцария						106,6	1263	1256,4
Франция					836,8	1046,2	1226,1	1589,6
Всего	3592,5	4456,1	5612	13230,7	17327,3	24412,4	29104,9	31139,5

Источник: по данным Госкомстата Украины [4]

По данным таблицы 1, мы можем наблюдать, что больший объём инвестиций поступил из стран СНГ и ЕС, также определено, что структура стран-инвесторов осталась практически не изменой. Распределение стран инвесторов в первом полугодии 2009 года представлено на рис .1.



Рис. 1. Распределение ПИИ по странам-инвесторам за первое полугодие 2009 года, млн. дол. США. [4]

На приведённой диаграмме видно, что ведущее место на рынке инвестиций занимают страны ЕС, причем в основном это страны с облегченным налоговым режимом и оффшорные зоны. Как считают в таких зонах действия, соблюдение правомерных законов плавно переходит на второй план, что негативно сказывается на эффективности и «чистоте» инвестиций.

Одним из самых главных предпосылок создания благоприятного климата на Украине являются стабильное правовое поле, которое должно соблюдаться всеми участниками инвестирования.

Основой игнорирования норм законов является коррупция. Так как на данном этапе развития Украины, коррупция имеет высокий процент развития, конкурировать на рынке «честно» становится сложнее. Следовательно, любой иностранный инвестор, желающий эффективно реализовывать инвестиционный проект на Украине должен закладывать в бизнес-план расходы на коррупционную составляющую. А так как проявление коррупции находится за рамками законодательных актов и оценить их иностранному субъекту становится сложно, как следствие увеличивается риск, возникает вопрос о необходимости идти на такой риск, и стоит ли делать вложения? Поэтому возникает закономерный экономический вопрос: на самом ли деле инвестиции из перечисленных стран являются эффективными для развития национальной экономики?

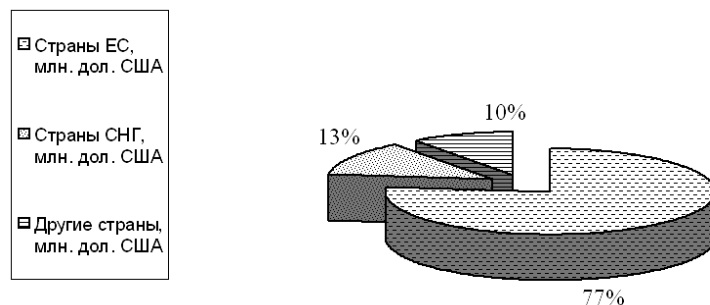
Отметим, что приобретение прав участия или контроля над зарубежной компанией зачастую используется крупными транснациональными корпорациями не для развития бизнеса на территории страны, а для того чтобы избавиться от конкурента на национальном рынке. В истории отечественной экономики существует немало примеров, как стратегический инвестор фактически блокировал работу предприятия, приводя его к банкротству.

На данном этапе инвестиционный процесс в Украине имеет ряд особенностей. Первой особенностью прямых иностранных инвестиций в экономику Украины является то что происхождение значительной их части, связано с ранее вывезенным из нашей страны капиталами. По данным, общий объем прямых иностранных инвестиций, учитывая заимствованный капитал, на 1 января 2009 года составил 40957,4 млн. дол. США [5]. Наиболее привлекательными для иностранных инвесторов всё ещё является перерабатывающая промышленность и финансовый сектор (таблица 2).

Таблица 2. Прямые иностранные инвестиции в Украину по видам экономической деятельности [5].

Отрасль Экономики	Начисления, млрд. дол. США (на 01.01.09)	Структура начислений
Всего	35,7	100 %
Промышленность	8,1	23%
В том числе	6,9	19%
Добывающая	1,0	3%
Финансовый сектор	7,2	20%
Торговля, ремонт автомобилей и др.	3,7	10%
Операции с недвижимым имуществом	3,6	10%
Производство пищевых продуктов, напитков	1,7	5%
Металлургическое производство готовых металлических изделий	1,4	4%
Машиностроение	1,1	3%
Химическая и нефтехимическая промышленность	0,9	3%
Производство другой неметаллической минеральной продукции	0,7	2%

По данным таблицы 2 видно, что в основном прямые иностранные инвестиции концентрируются преимущественно в отраслях с высокой оборачиваемостью капитала и в незначительном масштабе представлены в других отраслях экономики.

Какая же ситуация происходит на данный момент?

В первом полугодии 2010 г. в экономику Украины иностранными инвесторами вложено \$1782,8 млн. прямых инвестиций, что составляет 66% от поступлений аналогичного периода предыдущего года. Об этом сообщает Государственный комитет статистики Украины [4].

По данным Госкомстата, из стран ЕС поступило \$1179,0 млн. (66,1% общего объема), из стран СНГ - \$418,7 млн. (23,5%), из других стран мира - \$185,1 млн. (10,4%). В то же время капитал нерезидентов уменьшился на \$534,0 млн.

Прирост совокупного объема иностранного капитала в экономике страны, с учетом его переоценки, потерь, курсовой разницы и т.п., за отчетный период составлял \$495,8 млн., что составляет 21% от уровня соответствующего периода 2009 года.

В частности, выросли объемы капитала из РФ - на \$323,4 млн., Кипра - на \$150,7 млн., Люксембурга - на \$101,6 млн., Казахстана - на \$97,4 млн. и Франции - на \$78,2 млн. За счет продажи капитала нерезидентам других стран и изъятия инвестиций уменьшились объемы капитала инвесторов с США на \$89,6 млн., Греции - на \$45,5 млн., и на \$77,8 млн. за счет курсовой разницы и изъятия капитала - инвесторов с Соединенного Королевства.

Прирост иностранного капитала наблюдался на предприятиях, осуществляющих финансовую деятельность, - в сумме \$591,6 млн., торговлю, ремонт автомобилей, бытовых изделий и предметов личного употребления - \$84,5 млн. и операции с недвижимым имуществом, аренды, инжиниринг и предоставление услуг предпринимателям - \$55,0 млн. В то же время капитал прямых иностранных инвесторов на предприятиях промышленности уменьшился на сумму \$226,5 млн. (за счет курсовой разницы и изъятия капитала).

Общий объем прямых иностранных инвестиций, внесенных в Украину, на 1 июля 2010 г. составил \$40402,1 млн., что на 1,2% больше объемов инвестиций на начало 2010 г., и в расчете на одного человека составляло \$880,7.

Инвестиции поступили с 126 стран мира. В десятку основных стран-инвесторов, на которые приходится свыше 81% общего объема прямых инвестиций, входят: Кипр - \$9079,2 млн., Германия - \$6618,6 млн., Нидерланды - \$3929,0 млн., РФ - \$2877,2 млн., Австрия - \$2591,1 млн., Соединенное Королевство - \$2228,1 млн., Франция - \$1708,9 млн., Виргинские Острова, Британские - \$1333,9 млн., Швеция - \$1298,6 млн. и США - \$1214,6 млн. [4].

Как мы видим и в настоящее время ситуация особо не поменяла свой характер. На фоне всех инвестиционных вложений, мы можем наблюдать тот факт, что очень мало внимания уделяется перспективе привлечения средств на реализацию общественно значимых проектов – обновление транспортной инфраструктуры и коммунального хозяйства.

В целом позитивная тенденция притока прямых иностранных инвестиций в ряде случаев обернулась для Украины не импортом реального капитала и обновлением устаревших фондов, а изнашиванием национальных ресурсов и производственного потенциала.

Из всего вышесказанного можно сделать вывод, что инвесторов интересуют, прежде всего, в Украине сырьё, металл, уголь, продукты химической промышленности и т.д. Другими словами внимание иностранцев привлекает возможность упрощённого, дешевого доступа к украинским сырьевым рынкам, научно-технологической базы и квалифицированной рабочей силе.

В целом, позитивная тенденция притока прямых иностранных инвестиций в ряде случаев обернулась для Украины не импортом реального капитала и обновлением устаревших фондов, а изнашиванием национальных ресурсов и производственного потенциала.

Выводы и дальнейшие исследования в данном направлении. Как и раньше, главными препятствиями для вложения денег в украинскую экономику иностранцы называют высокий уровень коррупции, косвенное субсидирование, а также слабую законодательную защищенность прав собственности. Поэтому совершенствование системы и принципов правового регулирования иностранного инвестирования является решающим фактором оживления привлечения капитала нерезидентов.

Привлечение инвестиций – это всё же привлечение иностранного капитала в развитие тех или иных сфер экономики. Для того, что бы происходило развитие инвестиционной политики Украины необходимо применить три важных направления: прозрачность, что предусматривает собой уничтожение коррупции, открытость и доступность информации; простота – лёгкость регистрации, открытия и ведения бизнеса; прогнозируемость – лёгкость в расчете риска и получение ожидаемых доходов инвестиционного проекта.

Источники и литература:

1. Пересада А. А. Инвестування / А. А. Пересада. – К. : КНЕУ, 2004. – 250 с.
2. Дегтярьова О. В. Вплив прямих іноземних інвестицій на експорт в Україні / О. В. Дегтярьова // ЕПФ. – 2010. – № 2. – С. 17-21.
3. Закон України про інвестиційну діяльність : від 18.09.1991 № 1560-ХІІ за станом на 12 жовт. 2010 р. / Верховна Рада України. – Документ 1560-12
4. Державний комітет статистики України : [Електронний ресурс]. – Режим доступу : <http://www.ukrstat.gov.ua>
5. Инвестиции в Украину сократились на треть : [Электронный ресурс] / Информационное агентство – новость-2010. – Режим доступа : <http://news.liga.net/news/N1023248.html>

Березіна Л.М.

УДК 338.43:631.15:631.6.02

РОЗВИТОК ВЗАЄМОВІДНОСИН ПІДПРИЄМСТВ АПК ТА АГРАРНІ ПРОБЛЕМИ

Постановка проблеми у загальному вигляді та її зв'язок з важливими науковими та практичними завданнями. Нині в Україні спостерігається різке зменшення результативності функціонування агропромислового комплексу.

Умови існування та стан взаємовідносин підприємств АПК сприяють загостренню проблем ощадливого використання природних ресурсів. Це призводить до погіршення якості довкілля, зниження ефективності відтворювального і відновлюваного потенціалу підприємств АПК, постійно збільшуються обсяги викидів забруднюючих та шкідливих речовин, відходів господарської діяльності.

Гальмується розвиток ефективних взаємовідносин підприємств АПК і через відсутність державних пріоритетів щодо розвитку галузей, які входять до його складу. Розв'язання проблеми опрацювання механізмів розвитку взаємовідносин підприємств усіх сфер АПК потребує фундаментальних наукових досліджень.

Аналіз останніх досліджень і публікацій. Проблеми трансформації аграрного сектору України, усіх структурних елементів АПК досліджували багато науковців, серед яких Амбросов В.Я., Березін О.В., Богачов В.І., Гайдуцький П.І., Гончаров В.М., Дорофієнко В.В., Дацій О.І., Ткаченко В.Г., Федоров М.М., Ходаківський Є.І. та ін.

Виділення не вирішених раніше частин загальної проблеми. Незважаючи на існування чисельних публікацій з зазначених проблем, залишаються недостатньо висвітленими та малодослідженими такі аспекти функціонування АПК, як формування його ефективної інфраструктури, розвиток господарських