

ПРОБЛЕМИ ІНТЕРПРЕТАЦІЇ ОДНІЄЇ КАМ'ЯНОЇ АРХІТЕКТУРНОЇ ДЕТАЛІ З КИЇВСЬКИХ ЗНАХІДОК (нотатки на берегах монографії Є. Архипової)

Юрій Дыба

У 2005 р. вийшла друком монографія Єлизавети Архипової, присвячена дослідженню київського різьбленого каменя кінця X – першої половини XIII ст.¹ Особливий інтерес у нас викликала невелика частина тексту згаданої праці (с. 19–20), де мовиться про знахідки на місці чи не найстарішого мурованого об'єкта (X ст.), який дослідники зазвичай ототожнюють з палацом княгині Ольги “в граді”. Такий інтерес викликаний насамперед науковим зацікавленням пам'ятками ротондового типу, до якого, за останніми дослідженнями В. Харламова 1981–1982 років, належить і будівля “в граді”². Цій архітектурній пам'ятці мною присвячено окрему статтю, що побачила світ 1998 р. на сторінках Записок Наукового товариства імені Шевченка³. Покликаючись на зазначену публікацію, Є. Архипова в своїй роботі зробила лаконічне і водночас доволі категоричне застереження, яким заперечує мою атрибуцію шиферної ступінчатої деталі, виявленої в розкопці означеної споруди, а заразом і всю об'ємно-просторову реконструкцію та історико-культурну інтерпретацію цього архітектурного об'єкта. Зацитуємо цей критичний фрагмент тексту, включно з описом самої деталі: *“Половина шиферной капители имеет простой ступенчатый профиль [№ 9; рис. 3*]. Ее размеры 57 x 34 x 17,5 см. Отверстие для штыря крепления на ее площадке смещено к профилированному краю. Судя по его расположению, капитель оформляла небольшой выступ, скорее всего пилястр. Довольно грубая обработка и простой профиль, а также условия находки детали [Толочко, 1976: 28] не исключают вероятности ее применения как базы. Ю. Дыба, неверно определил размер детали по фотографии, интерпретирует ее как базу под деревянную колонну [Дыба, 1998: 530; рис. 6], однако*

реальные размеры и пропорции детали опровергают построения автора”⁴.

Маючи можливість дослідити деталь в натурі, Є. Архипова наводить її фактичні розміри й уточнює, що форма отвору для шипа є овальною. Критичні зауваження дослідниці щодо наведених у згаданій статті числових значень, є слушними. Дійсно, не будучи певним у достовірності вимірів, отриманих за світлинами “Звіту” В. Харламова⁵, я вказав їх приблизно. Можливо, аби убезпечитися від критичних закидів, на цьому необхідно було наголосити в тексті. Проте максимально точну інформацію щодо розмірів деталі прискіпливий читач у разі потреби може отримати з детальних проприсів (іл. 1), виконаних мною за фотографіями В. Харламова. Цьому сприяє й масштабна лінійка (з поділком в 1 см), розміщена під зображенням деталі в плані.

До речі, принагідно варто відзначити, що рисунок цієї ж деталі, вміщений у монографії самої дослідниці (іл. 2), є доволі схематичним і містить певні натяжки. Так, внутрішні лінії, які позначають верхні уступи деталі, доведено впритул до обманого краю, без позначення лінії сколу, яка насправді доходить до отвору від шипа (цю межу сколу добре видно на фото зі “Звіту” археологічних досліджень 1981–1982 рр. (іл. 3: а, б)). Натомість зображення Є. Архипової слугує візуальним підтвердженням тези дослідниці, що отвір для кріплення шипа зміщено до профільованого краю. Такий спосіб зображення ненав'язливо підштовхує читача до думки, що профільованою була лише одна з довгих сторін. І на цій підставі далі робиться висновок, що шиферна деталь, дотуляючись необробленим краєм до стіни, завершувала виступ пілястри. Зрештою, якщо навіть відкинути ці зауваження, то існування

пілястри в інтер'єрі зовсім не заперечує наявності колон, а радше – навпаки.

Думка щодо можливого використання шиферної деталі як бази вперше фігурує саме в моїй статті, критикованій Є. Архиповою. Однак у тексті її монографії аналогічне зауваження не цілком коректно передує поклику на працю свого опонента. Принаймні в роботі П. Толочка, на яку при цьому покликається дослідниця, немає логічного аргументу, який би доводив використання цієї деталі як бази. У фрагменті названого тексту дослідника, присвяченому аналізованій знахідці, читаємо: *“В последнем раскопе показался фундамент большой капители X в. из красноватого шифера. Рядом с ним находился развал камней, тонкой плинфы, известкового раствора с примесью мелкотолченой цемьянки, черепицы”*⁶. Згаданий тут *“фундамент большой капители”* [підкреслення наше. – Ю. Д.] є, очевидно, поліграфічним курйозом, обійденим увагою редактора. В інших публікаціях П. Толочка ця згадка відсутня. В оригіналі, найімовірніше, мало би бути *“фрагмент большой капители”*.

Заразом на тій самій сторінці в цитованому тексті П. Толочка є доволі багато свідчень щодо значної ролі дерев'яних елементів у конструктивній схемі споруди. Доказом цього є *“толстый слой пожарища”*, в якому було виявлено *“длинные железные костыли, обугленные балки, доски, керамику”* тощо⁷. Це й закономірно, адже значний діаметр будівлі неодмінно вимагав проміжних конструктивних опор, звідси й наше логічне припущення щодо кільця дерев'яних опор в її середині, які спиралися на кам'яні бази. Між іншим, штир кріплення необхідний саме у відірваній від стіни конструкції опори, що складалася з фрагментів, виконаних із різного матеріалу. Якби шиферний елемент мав слугувати базою пристінної мурованої пілястри, то потреби в такому шипі не було б жодної, адже статичність цегляної кладки невеликого виступу пілястри забезпечувалася розчином та конструктивною перев'язкою з кладкою стіни. Отже, не було необхідності додатково фіксувати шипом невеликий блок бази, роль якого в основі пілястри була б у такому випадку виключно декоративною.

Викладене вище підважує фактичну базу критичних зауважень Є. Архипової. Однак прикінцевий висновок дослідниці просто дивує своєю безапеляційністю. Твердження, що *“реальные размеры и пропорции детали опровергают построения автора”* вимагає додаткового логічного обґрунтування. Позаяк опонентка не обтяжила себе поясненнями, про які саме *“построения”* мовиться, спробую дошукатися причин такої категоричної негації на мою адресу в змісті своєї-таки статті.

Реконструкція споруди, що опублікована в Записках НТШ, спирається на планувально-композиційний аналіз. Пропоновану методику можна було б назвати й *“графічними побудовами”*. Важко віритись в те, що саме їх Є. Архипова вважала згаданими *“построениями автора”*, адже жодний зі вказаних у статті промірів шиферної деталі не слугував (sic!) для розбудови планувальної схеми споруди. Ця схема спиралася лише на проміри збережених (нерухомих!) фундаментних залишків та визначення логіки їх розташування і спрямування. Тому реальні розміри, а пропорції й поготів (?), триступінчастого шиферного фрагмента аж ніяк не можуть *“опровергать построения автора”*, бо вони просто не бралися до уваги в графічних побудовах. Наш виклад прийомів архітектурно-композиційного аналізу київської споруди є доволі розлогим, у статті йому відведено чимало місця. Переконалий, що від нього не можна просто відмахнутися, тим паче з продемонстрованою легковажністю.

Зрештою, до критикованих *“построений”* можна було б віднести й історико-архітектурну складову з моєї статті. Проте між логікою саме такого викладу та промірами шиферної деталі немає будь-якого, навіть примарного зв'язку. Утім, історико-архітектурна атрибуція пам'ятки стала, гадається, пошукуванням *“каменем спотикання”*. На це припущення навертає замовчування головної думки моєї публікації, згідно з якою виявлена споруда могла бути храмом-ротондою. Очевидно, Є. Архиповій ближче традиційне, звичне ототожнення споруди з палацом княгині Ольги *“в граді”*, відоме за першими публікаціями. У цьому зв'язку досить дивним виглядає покликання авторки

на думку Ю. Асєєва, який вважав, що визнання означеної споруди ротондою “аж ніяк не дає підстави вважати її за терем”⁸. Однак зауважимо, що Є. Архипова дещо пом’якшує категоричний характер цитованого висновку, перекладаючи слова “аж ніяк не дає” як “еще не дает”. Ця дрібна неточність тим часом достатньо увиразнює цілковите неприйняття дослідницею іншої думки (так і не озвученої відверто в монографії), що виявлена споруда могла також бути храмом. Нагадаю тут хоча б позицію М. Богданова, згідно з якою появу ротондового храму Х ст. в Києві слід пов’язувати з post-великоморавськими впливами⁹.

Отже, аргументи, викладені в публікації про храм-ротонду Х ст. в Києві, зіштовхнулися, гадаю, не з їх невідповідністю реальним розмірам і пропорціям аналізованої шиферної деталі, а з певною упередженістю шанованого критика. Дозволю собі тезово повторити основні “построения”, з якими не змогла погодитися Є. Архипова.

Наш планувально-композиційний аналіз споруди базувався на виконаній В. Харламовим інструментальній зйомці плану фундаментних залишків (іл. 4: а). Саме ця фіксація виконаної за результатами повторного дослідження пам’ятки дала можливість простежити логіку планувального укладу пам’ятки:

- насамперед було відзначено, що т. зв. “контрфорси” спрямовувалися не на композиційний центр ротонди “01”, а на позначку “02”, що розміщена на половині її зовнішнього радіуса (іл. 4: б);

- відстань від позначки “02” до внутрішнього та зовнішнього краю виступу, розміщеного на фундаментному фрагменті “Д”, збігається з внутрішнім та зовнішнім радіусами основного масиву ротонди, окреслюючи ще одне, зовнішнє (південно-західне), півколо ротонди (іл. 4: в);

- фундаментні фрагменти “Г” та “Д” (помилково названі контрфорсами) є залишками переділок, які з’єднували основний округлий мур ротонди з півкруглою зовнішньою стіною ротонди;

- стінки-переділки ззовні обводу стіни завершувалися виступами-пілястрами;

- кам’яні фрагменти, розташовані поза

обводом споруди з північно-східного боку, вписуються в трапецієподібну нішу, середні осі бічних стінок якої спрямовуються на “02” через позначки, що фіксують 1/10 частину периметра кола ротонди;

- позаяк значний радіус ротонди не дозволяв перекрити об’єм споруди без проміжних опор і зважаючи на значний масив вугілля та залишків дерев’яних конструкцій, десять опор з дерева було розташовано на кам’яних базах, по колу, радіус якого дорівнював половині зовнішнього радіуса ротонди (іл. 4: г);

- планувальна структура споруди будується на основі модуля, величина якого відповідає товщині стіни ротонди.

Архітектурна інтерпретація пам’ятки базується на визначенні будівельної міри та дослідженні аналогів її відтвореного планувального укладу:

- найвідповіднішою для ротонди мірою є стопа (фут), що дорівнює 34 см, розмір якої впливає з промірів товщини стіни (5 стіп = 170 см) та зовнішнього радіуса ротонди (50 стіп = 17 м) (іл. 5: а);

- вирахована величина будівельної міри відповідає каролінзькій стопі (34 см) – мірній одиниці західного походження;

- відтворений планувальний уклад ротонди (іл. 5: б) сумірний зі зразками ранньосередньовічної сакральної архітектури ротондового типу;

- найближчими планувальними відповідниками до київської ротонди є західні пам’ятки post-каролінзького типу (оттонської доби), наприклад – ротонда св. Петра в Старому Расі поблизу Нового Пазара в сербській області Рашка (іл. 6), взоровані на палацову ротонду Карла Великого в Аахені (кінець VIII – початок IX ст.) (іл. 7: а-є);

- близькі планувальні типи храмів-ротонд з внутрішнім кільцем опор відомі й на території України-Русі: Олешків Снятинського р-ну Івано-Франківської обл., Михайлівська ротонда у Володимирі, Миколаївська ротонда в Перемишлі;

- трапецієподібні апсиди відомі в ротонді в Черняхівцях під Збаражем та дерев’яному храмі з Буківної на Дністрі.

Архітектурна інтерпретація київської ротондової будівлі, датованої Х ст., узгоджу-

ється з подіями, пов'язаними з періодом княгині Ольги:

– німецькі джерела повідомляють, що в 961–962 р. у Києві на запрошення княгині Ольги перебував присланий Оттоном I і висвячений для Русі єпископ Адальберт;

– місія Адальберта завершилася невдало і його втечу пояснюють язичницькою реакцією, що спалахнула на Русі за князя Святослава;

– ці події відобразилися у відповіді князя Володимира “німцям від Риму” з літописного епізоду “вибору віри”;

– київську ротонду X ст. збудовано із застосуванням каролінзької стопи та взоруючись на Аахенський палацовий храм (чи його імітації оттонівської доби), вірогідно, саме в час перебування Адальберта;

– збудований Адальбертом храм логічно було присвятити, як і Аахенський прототип, Пресвятій Богородиці, й, очевидно, про цей богородичний храм, якому княгиня Ольга перед смертю передала село Будятине, згадується в Ніконовському та Архангелогородському літописах;

– допускаємо, що згадана дарча засвідчує піклування княгині про майбутнє місце свого останнього спочинку;

– наголос митрополита Іларіона (у “Слові про Закон і Благодать”) на тому факті, що храм Богородиці Десятинної зведено на “правовірній основі”, може опосередковано свідчити про зведення його попередника – богородичного храму-ротонди – на іншій, наприклад “напіввірній” основі, адже до напіввірних народів (на відміну від православних) зараховували, зокрема, німців;

– об'ємна композиція київської ротонди (іл. 8), що графічно відтворена за аахенським прототипом, дуже близька до храму Миколаївського Єрданського монастиря, зображеного на плані Ушакова 1695 р. (іл. 9).

Насамкінець відзначу таке. Не погоджуючись з голосливим ігноруванням моїх “побудов” Є. Архиповою, я все-таки вдячний їй за те, що вона підштовхнула мене до поновного перегляду змісту власної праці.

Головною мотивацією теперішньої публікації було не стільки намагання відповісти опонентці, яка, врешті-решт, не є спеціалістом у галузі архітектури, як бажання розширити фахову читацьку аудиторію, яку не ознайомили зі змістом критикованих положень моєї роботи. Перекоаний, що аргументована, відкрита й професійна дискусія принесе значно більше користі. Не маю якихось інших причин для відповіді Є. Архиповій, тим паче, що її історико-мистецтвознавча праця, яка додала мені натхнення, є вагомим вкладом у вивчення української мистецької спадщини княжої доби (незалежно від конфесійної приналежності її творців!), а згадані попереду неточності графічного відтворення аналізованої архітектурної деталі не применшують присутності її наукової вартості.

¹ Архипова Е. Резной камень в архитектуре древнего Киева (конец X – первая половина XIII вв.). – К., 2005.

² Харламов В. Исследования дворцовой постройки на Старокиевской горе // Археологические открытия 1981 года. – М., 1983. – С. 327–328; Його ж. Исследования каменной монументальной архитектуры Киева X–XIII вв. // Археологические исследования Киева 1978–1983 гг. – К., 1985. – С. 106–110.

³ Дйба Ю. Ротонда 961–962 років у межах найдавнішого городища на Старокиївській горі // Записки Наукового товариства імені Шевченка. – Л., 1998. – Т. ССХХХV: Праці археологічної Комісії. – С. 524–558.

* Зазначені позиції вказують нумерацію деталей та рисунків у монографії Є. Архипової.

⁴ Архипова Е. Зазнач. праця. – С. 19.

⁵ Харламов В. Исследования каменной монументальной постройки X в. // Отчет начальника архитектурно-археологического отряда Киевской археологической экспедиции Харламова Виктора Александровича о проведенных в 1981–1982 гг. раскопках т. н. “Дворца княгини Ольги”. – Науковий архів ІА НАН України. – 1981–1982/34”в”, – од. зб. 21013, 21014. – С. 1–7.

⁶ Толочко П. Древний Киев. – К., 1976. – С. 28.

⁷ Там само.

⁸ Асеев Ю. До питання про стильову періодизацію архітектури Київської Русі // Старожитності Русі-України. – К., 1994. – С. 90–91.

⁹ Богданов М. До питання ідентифікації найдавнішої кам'яної пам'ятки на Старокиївській горі // Патріярхат. – Нью-Йорк; Філадельфія, 1993. – № 1. – С. 11–14; № 2. – С. 25–29.

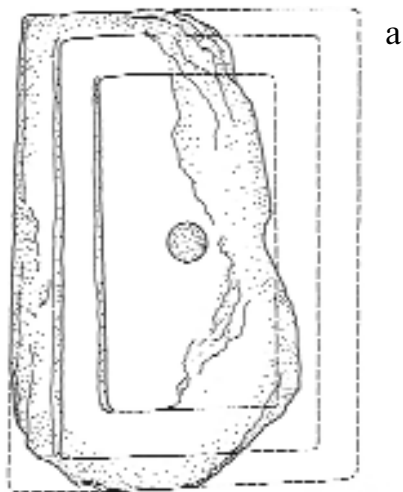

0 5 10cm

1

б

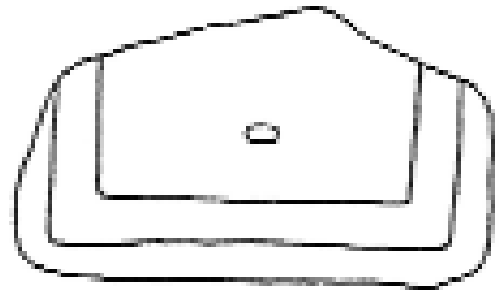

0 10cm

2

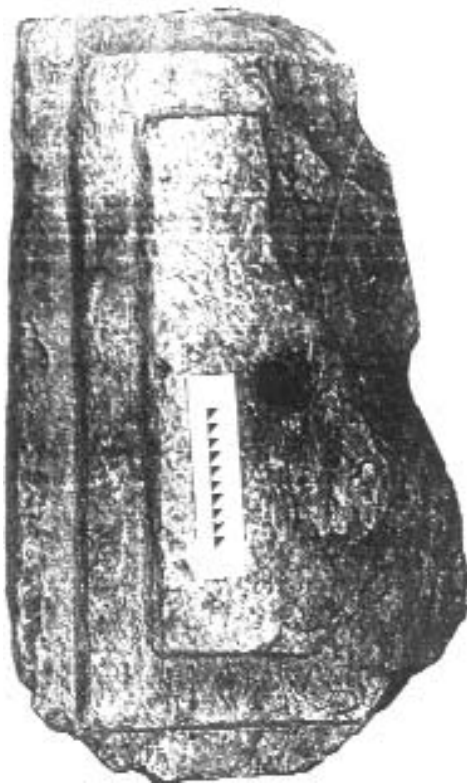

3а

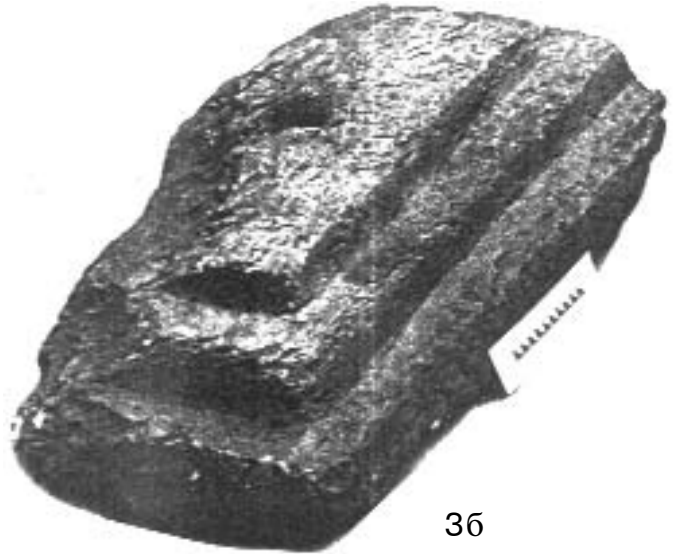

3б

Іл. 1: а, б. Шиферна деталь з ротонди X ст. "в градї".
(прорис автора за світлинами зі "Звіту" В. Харламова)

Іл. 2. Шиферна деталь із ротонди X ст. "в градї". (за Є. Архиповою)

Іл. 3: а, б. Шиферна деталь із ротонди X ст. "в градї". Світлини зі "Звіту" В. Харламова

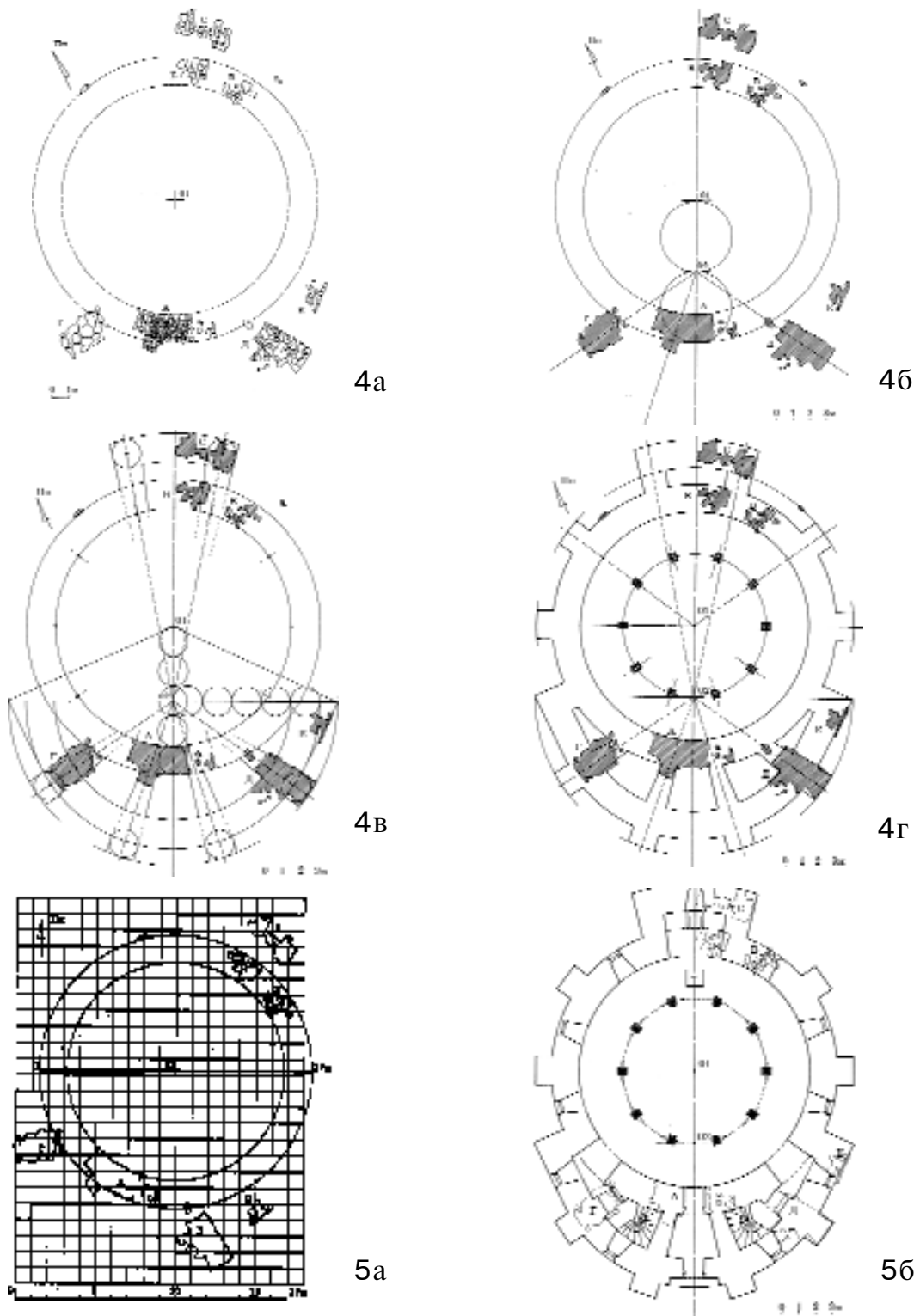

Іл. 4. Київська ротонда X ст. “в граді”: а) план фундаментних залишків ротонди (за В. Харламовим); б) визначення точки спрямування серединних осей “контрфорсів” ротонди; в) визначення контуру півкола зовнішньої стіни та трапецієподібної ніші з протилежного боку; г) графічна реконструкція плану фундаментів ротонди з внутрішнім кільцем дерев’яних опор на шиферних триступінчастих базах

Іл. 5. Київська ротонда X ст. “в граді”: а) визначення діаметру ротонди за допомогою модульної сітки з розміром клітини (1 x 1) м; б) реконструкція плану храму-ротонди

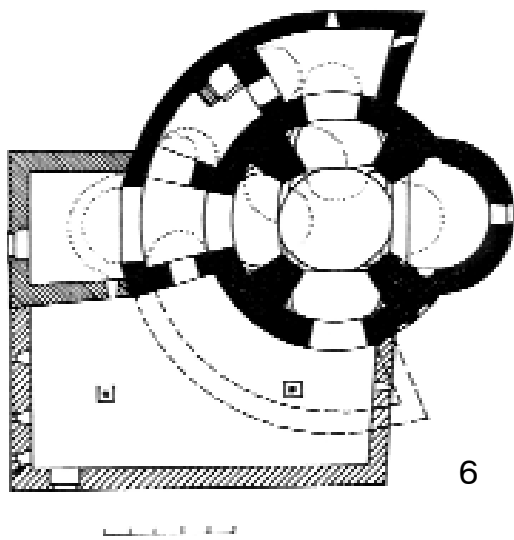

6

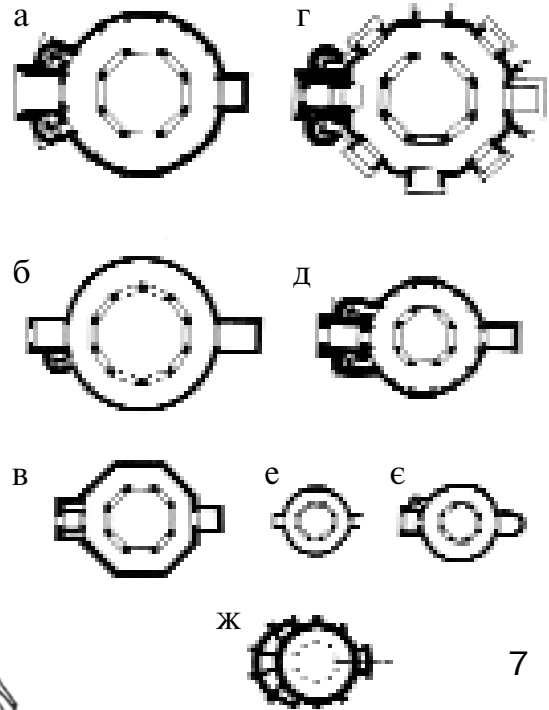

7



9

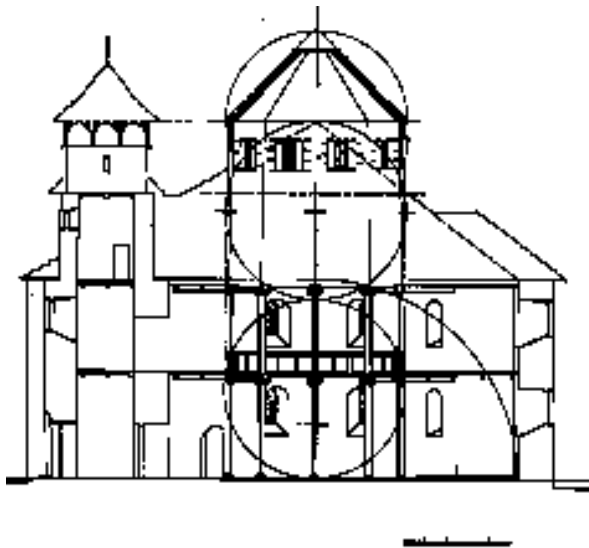

8а

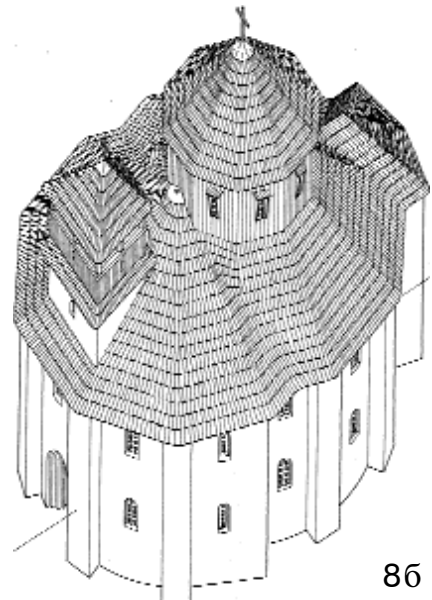

8б

Іл. 6. План ротонди в Старому Расі, Сербія (за В. Моле)

Іл. 7. Палацова ротонда в Аахені та її архітектурні імітації: а) Аахен; б) Гронінген; в) Оттмаршейм; г) Льеж; д) Брюгге; е) Німвеген; є) Мюізен (за В. Герверс-Мольнар); ж) Київ

Іл. 8. Графічна реконструкія загального вигляду київського храму-ротонди X ст. за аахенським прототипом: а) повздовжній перетин; б) загальний вигляд

Іл. 9. Зображення Миколаївського Єрданського монастиря на плані Ушакова 1695 р. (за Г. Алфьоровою та В. Харламовим)

SUMMARY

The author analyses critic notes in the Archkipova's monograph dealing with his interpretation of Kyiv building which dates the 10th century. He gives arguments and proves the identity of this monument with a round temple erected in Kyiv during the staying in Rus with a missionary aim of the Latin bishop Adalbert and suggests once more that it follows the architectural structure of the palace church of Charles the Great in Aachen.

The architectural interpretation of the monument is based on the constructing measure's definition and on the study of the analogical foundations: 1) the most suitable measure for rotunda is foot that corresponds to 34 sm, its measure comes from the measure of wall's thickness (5 feet = 170 sm) found from the exterior radius of rotunda (50 feet = 17 m); 2) the found building measure corresponds to Caroline foot (34 sm), a measure unit which came from West; 3) the reconstructed rotunda project corresponds to the patterns of the early medieval sacral architecture in form of rotunda; 4) the most close in project to the Kyiv rotunda are the western monuments of the post Caroline period. As an example we can notice St Peter rotunda in Stary Rasa in Serbia (end of the 8 century); 5) some of similar temple-rotunda are known in Ukraine

as well: in Oleshkiv (Ivano-Frankivska region), in Volodymyr, in Peremyshl, Chernyhivtsy near Zbaraj and wooden temple in Bukivna.

The architectural interpretation of Kyiv rotunda structure of 10th century corresponds to the events linked with princess Olga time: 1) as it is known from the German sources in 961–962 the bishop Adalbert was in Kyiv invited by Olga; 2) his mission failed, the main reason a pagan reaction during the time of Cviatoslav; 3) these events are reflected in prince Volodymyr answer "to Germans from Rome" from the chronic; 4) Kyiv rotunda was constructed with using of the Caroline foot during Adalbert stay in Kyiv; 5) it logical to suppose that this temple was dedicated to the Holy Mary, as the temple in Aachen end it is mentioned in Nikon Chronicle as the temple to which Olga gave the village Budiytyno; 6) we suggest that Olga was meaning at the time her burial place; 7) The fact that Metropolitan Illarion in his "Verb about Law and Grace" accented the on the fact that the Holy Lady temple Dessiatynna) was erected on the "Orthodox base" can testify that the precedent church was erected on the "half-Orthodox" base; 8) the whole composition of Kyiv rotunda restored after Aachen prototype is similar with Nikolaivsky monastery that can be seen on the Ushakov's plan.