

## СКАНДИНАВСЬКІ ДЕРЕВ'ЯНІ ХРАМИ XVII–XVIII СТОЛІТТЯ <sup>1</sup>

Гражина Руццик

Скандинавські дерев'яні святині досі мало знані в Польщі, попри те, що зацікавлення країнами цього регіону зростає <sup>2</sup>, а контакти з ними поживляються. Виняток становить група середньовічних храмів, званих *stavkirker*, з яких двадцять дев'ять розташовані на території Норвегії, одна у Швеції та одна в Польщі (перенесена в першій половині XIX ст. до Карпача з місцевості Ванг). Вони належать до найдавніших у Європі збережених пам'яток із дерева (датуються 1250–1350 роками <sup>3</sup>), мають унікальну конструкцію, яка не зустрічається в дерев'яних будівлях пізнішого періоду. Найважливішим елементом такої споруди є масивні стовпи, розміщені по кутах і поєднані горизонтальними балками: нижня йде підвалиною, а верхня – очіпом. Утворену в такий спосіб раму, що тримає кроквяний дах, заповнюють широкі, вертикально поставлені дошки. Гідними подиву видаються укріплення структури будівлі та точність обробки будівельного матеріалу, що проявляється у канавках, по яких відводять воду з жолобів у підвалинах, у які вставлено дошки стін. Декоративне завершення отворів цих водовідводів, не кажучи вже про різьблення архітектурних деталей, засвідчує високу майстерність будівничих. Тому не дивно, що про давні костьоли *stav* побутують легенди, за якими їх буцімто побудували не люди, а тролі – герої скандинавських казок – використавши свою магичну силу. Про них існує також багато наукової літератури різними мовами <sup>4</sup>. У Польщі святині *stav* згадує Люціян Семенський (1881) <sup>5</sup>, а трохи згодом – Маріян Соколовський (1896) <sup>6</sup> у статті, написаній під впливом ґрунтового дослідження давніх храмів Лоренца Дітріхсона <sup>7</sup> 1892 року.

Менше зацікавлення викликали середньовічні зрубні костьоли. По-перше, вони, без сумніву, поступаються красою давнішим святиням, по-друге, їх збереглося лише тринадцять, та й то перебудованих і майже повністю позбавлених первісного

вигляду. Зрубні костьоли майже не будувалися в середньовічній Норвегії <sup>8</sup>, натомість вони стали невід'ємною складовою краєвиду тогочасної Фінляндії та Швеції, хоча збереглися лише на теренах останньої. Відносно мало змін зазнали костьоли у Гранхульті (Granhult) й Тонгеросі (Tångeråsa) та найвеличніший храм у Седра Роді (Södra Råda). Він має тридільне склепіння всередині, поліхромію на стінах та склепінні пресбітерію (1323) і нави (1494) <sup>9</sup>.

Утім, розвиток дерев'яної сакральної архітектури на Півночі був раптово перерваний у середині XIV ст., якщо точніше – 1349 року. Тоді на скандинавські країни насунулася «чорна смерть», забравши майже половину населення. Будівництво зупинилося на кілька десятиліть, а будівлі, зведені пізніше, значно поступаються за якістю й майстерністю колишнім шедеврам. Особливо це помітно в перебудованих згодом середньовічних святинях *stav*. У нових фрагментах важко знайти довершеність і майстерність такого рівня, як у старих. З часом давні конструкції *stav* було забуто. Останніми храмами цього типу є: костюл у Гедареді (Швеція), побудований на початку XVI ст., а також будівлі XVII ст., зведені норвезьким теслярем Вернером Ольсеном – храм у Вого (Vågå) (1627), пресбітерій і трансепт у Рінгебі (Ringebu) (1631) та трансепт костюлу в Ломі (Lom) (1663). Ці конструкції значно простіші – замість масивних колон, округлих у розрізі, застосували менші, отесані прямокутно. В. Ольсен у своїх будівлях додатково використав поперечний ригель, уподібнивши таким чином конструкцію *stav* до поширеної в Західній Європі каркасної.

На пізнішу історію країн вплинула страшна епідемія. Обезлюднені й ослаблені, Норвегія та Швеція (Фінляндія до 1812 року була шведською провінцією) уклали 1397 року союз із Данією (т. зв. Кламарський), щоб протистояти торгівельному диктатові Ганзи та німецькій територіальній

експансії. Країни, керовані одним королем, провадили спільну зовнішню політику, натомість внутрішня політика кожної – залишалася самостійною. В союзі панівну позицію займала Данія, що викликало спротив як з боку Норвегії, так і з боку Швеції, але ці країни були тоді надто слабкими для перерозподілу сил. Лише 1523 року шведська опозиція зміцнилася настільки, що розірвала союз і посадила на шведському троні династію Вазів. Натомість доля Норвегії склалася інакше – вона була повністю інкорпорована Данією, втративши свою самостійність і титул королівства. Такі зміни відбулися в час реформації, здійснюваної у шведській і датській державах передусім з економічних причин, зокрема, з огляду на можливість отримати церковні десятини й майно. Лютеранство у Швеції та Фінляндії було запроваджено 1529 року, а в Норвегії, де мало допомогти ослабленню антиданської опозиції, зосередженої довкола католицьких єпископів, – 1536 року.

Отже, скандинавські дерев'яні святині XVII–XVIII ст. були лютеранськими храмами<sup>10</sup>. Лютеранство, як відомо, базувалося на двох головних тезах, визначених Мартіном Лютером. Відповідно до першої, будувати храми було необов'язково, оскільки всюди, за словами Христа («де двоє чи троє зберуться в ім'я моє, там і я між ними перебуваю» [від Матвія, 18–20]), – можна слухати Євагеліє та молитися. Тому храми сприймалися не як дім Господній, а лише як місце, де збираються віряни, щоб слухати Боже слово і віддаватися спільній молитві. Друга теза стосується духовних осіб, які у лютеранстві не вважаються незамінними посередниками між віряними й Богом, відтак не мають привілейованого становища<sup>11</sup>. Наслідком застосування цих принципів у архітектурі стало скромне опорядження костюлу, а також знесення межі між пресбітерієм і навою та утворення спільного простору для духовних і світських осіб. Такі однопросторові храми найчастіше зводилися на плані грецького хреста або багатокутника. Всередині церков, оздоблення яких мало камерний характер, з'явилися емпори. Балкони, по-перше, оптично підкреслювали головну вісь із вівта-

рем та амвоном, по-друге – збільшували корисну площу храмів, додаючи місця для сидіння, що сприяло зосередженню вірян під час проповідей.

Про формування типової протестантської архітектури можна говорити після періоду тридцятилітньої війни (1618–1648), оскільки до цього євангелісти використовували переважно давні католицькі костюли, пристосовуючи їх до своїх потреб. Цей процес відбувався по всій Європі, але в скандинавських країнах він проходив повільніше, оскільки протестантизм насаджувався згори і сприймався населенням з опором. Бажаючи запобігти заворушенням і релігійним бунтам, світська й духовна влада наважилися на низку поступок, які стосувалися літургії та вимог художнього оздоблення. Досить тривалий час у багатьох святинях давнє католицьке убрання зі скульптурами й образами святих співіснувало з новими. З плином часу та зі зміцненням нового віровизнання старі символи замінювалися, адже вони ставали незрозумілими, утім, навіть сьогодні в деяких храмах містяться ікони св. Олафа, покровителя Норвегії, та фігури св. Христофора, що тримає на своїх плечах амвон (алюзія на те, що він ніс малюнку Ісуса). Це засвідчує не лише силу традиції, а й консерватизм сільських спільнот.

Скандинавські храми XVII–XVIII ст., на відміну від середньовічних, не стали темою легенд, адже вони позбавлені аури таємничості давно забутого минулого, але, це не означає, що такі храми не варті уваги. Ці святині дуже різноманітні. Поряд із простими й скромними є будівлі зі складною архітектурою та пишним оздобленням усередині. Така різниця найчастіше спричинялася фінансовими можливостями спільнот. Окрім цього, можна помітити й відмінності у способі обробки деревини, переважання тієї чи іншої форми, що пояснюється історичними особливостями країн та окремих регіонів, різними природними умовами, а також часом та видом поселення.

Нині в кожній країні – Норвегії, Швеції та Фінляндії – нараховується приблизно по 130 дерев'яних храмів, отже, загалом близько 390. Переважна більшість була побудована у XVIII ст., до XVII ст. належать

нечисленні пам'ятки. Це величезний матеріал і навіть побіжний його аналіз значно вийшов би за межі цієї розвідки, присвяченої сакральній дерев'яній архітектурі скандинавських країн. Тому представляємо тут лише найхарактерніші, найцікавіші риси церков XVII–XVIII ст.

Усі вони мають зрубну конструкцію. У середньовічній норвезькій сакральній архітектурі переважає конструкція *stav*, у шведській – обидві (і *stav*, і зрубна), у фінській, цілком можливо, лише зрубна. Стіни храмів будували з колод, отесаних округло, овально, прямокутно або восьмикутно (прямокутно з фасованими ребрами). Округлий і овальний розрізи колод характерні для Норвегії, а прямокутний – для Швеції і Фінляндії. Наріжні колоди поєднували різним способом, часто залишаючи виступи. Вони посилювали термічну якість будівлі й продовжували тривалість використання матеріалу <sup>12</sup>.

Унікальним конструктивним рішенням є зрубні стовпи, характерні для низки церков XVII ст. (провінція Пох'янмаа (Pohjanmaa) на східному узбережжі Ботнічної затоки, Фінляндія) <sup>13</sup>. У скандинавській архітектурі вони мають локальний характер і зовсім не зустрічаються в дерев'яному будівництві інших європейських країн. Зрубні стовпи збереглися, зокрема, у Вейрі (Vöyri) (1626–1627), Торніо (Tornio) (1686, будівничий Матті Херме (Matti Härmä)), у Терволі (Tervola) (1687–1689) і Кемпеле (Kempele) (1688–1691), а також у деяких храмах, зведених на північ від Ботнічної затоки – у Лапландії, територія якої нині належить Фінляндії та Швеції, наприклад, Соданкильо (Sodankylä) (1689) і Юккасарві (Jukkasjärvi) (1607–1726). Зрубні стовпи характерні для церков, поставлених на планах видовженого прямокутника, дають можливість подовжити надто короткі колоди до потрібних розмірів. Балки тут з'єднуються впритул, на місці поєднання робляться зрубні елементи, які ховають його всередину стовпа. Кількість стовпів залежала від довжини будівлі, загалом, у кожній з бічних стін ставили по два (рідше – по три) стовпи. Така система зміцнювала увесь зруб, а також додатково закріплювала конструкцію даху завдяки поздовжнім і поперечним стягненням, які

поєднували верхівки стовпів. Уважається, що ця конструкція сформувалася ще в середньовіччі, а приклади XVII ст. належать до останнього етапу розвитку вироблених давніше прийомів.

Збережені конструкції дахів дуже різноманітні. Поряд з кроквяними поєднаннями, досить часто застосовуються кроквяно-яткові з перехрещеннями, подібні до відомих конструкцій норвезьких і шведських середньовічних пам'яток, як у храмах *stav*, так і у зрубних храмах. Досі не встановлено, чи були вони продовженням середньовічної традиції, чи пізнішим запозиченням із Західної Європи, адже в XVII ст. звідти у великій кількості прибували на Північ ремісники. Утім, у сакральній скандинавській архітектурі використовували не лише кроквяні дахи. До кінця XVII ст. встановлювалися також слегові дахи, більш архаїчні. Ними перекривали не лише малі рибальські каплички, а й великі храми складної планово-просторової композиції. Слегава конструкція дахів збереглася, зокрема, в норвезьких храмах в Інсеті (Inset) (1642) і Аурдалі (Aurdal) (1735), які мають хрещаті плани, а також у храмі з прямокутним планом у шведській місцевості Водерскор (Väderskär) (1600) та у фінській Соданкильо (Sodankylä) (1689).

Дахи найчастіше покривали ґонтом. Цим матеріалом також захищали стіни від атмосферних опадів і вологості. Пізніше, найімовірно, в XVII ст., з'явилися шалювання з дошок. Убезпечення зрубів ґонтом мало давню середньовічну традицію, яка у Швеції та Фінляндії збереглася довше, ніж у Норвегії. Шведський і фінський ґонт був найрізноманітнішого викрою: зубчастого, листоподібного, трикутного, прямокутного, трапецієвидного, часом, форми чвертькола. Вкладаючи його, використовували одну форму або поєднували декілька, утворюючи різні геометричні фігури, як на дахах, так і на стінах. Небагато збереглося оригінальних шалювань. Вони відомі з іконографічних джерел та з фрагментів, залишених під пізнішими шарами обшивок. До найдавніших належать обшиття дошками норвезьких церков у Квікне (Kvikne), Інсеті (Inset) й Ватносі (Vatnås). Вони всі зроблені

з широких, поставлених вертикально дошок, однак різняться способом поєднання. У Квікне та Інсеті кожна дошка шалівки з одного боку безпосередньо прилягає до зрубу, а з другого – заходить на дошку, що поруч, обидві прикріплюються дерев'яними кілками. Натомість у Ватносі простір між двома сусідніми дошками, які прилягають до стіни, накриває третя, що прибивається кутими цвяхами. Вважається, що обшита, яке використовували у Квікне й Інсеті, давніше, воно застосовувалося до XVIII ст., тоді як тип, використаний у Ватносі, належить до новіших, застосовуваних з XVIII ст. Шалювання покрите товстим шаром смоли й фарб (згідно з правилом, встановленим ще за середньовіччя, до повинностей парафіян належало смолення церков щотри роки). Потім звичай смоління був замінений обов'язком фарбувати стіни, найчастіше коричневою фарбою. Так було прийнято в Норвегії, але подібні правила існували й на теренах Швеції та Фінляндії, де храми з часів Середньовіччя покривали спеціальною захисною червоно-брунатною фарбою. І лише класицизм приніс моду робити храми білими, хоча й цей стиль повністю не витіснив традиційних кольорів.

Храмове будівництво у скандинавських країнах розвивалося під контролем центральних інституцій. Спочатку нагляд здійснювався єпископатами, згодом було створено відповідні служби: у Норвегії – Королівська інспекція будівництва храмів, що діяла від 1662 року, у Швеції – Комісія публічних робіт і будинків, яка була заснована 1759 року. До їхніх завдань належали розгляд і затвердження всіх проектів церков, які будувалися на громадські кошти<sup>14</sup>. Скандинавські дослідники підкреслюють, що ці інституції справили значний вплив на церковну архітектуру. Він передусім позначився на планово-просторових аспектах. Питання конструкції тривалий час залишалися виключно в компетенції теслярів. Від їхнього знання ремесла залежав тип використовуваної конструкції, а від уміння – якість виконання<sup>15</sup>. Цим якоюсь мірою можна пояснити життєвість слегової конструкції в сакральному будівництві певних регіонів Півночі.

Централізація служб, які контролювали проекти, спричинилася до поширення певних проектів, а у XVIII ст. – до впровадження зразкових моделей для невеликих парафіяльних храмів. У XVII ст. переважали однодільні (однопросторові) уклади, пропаговані протестантською церквою, вони в розрізі мали прямокутник. Також будувалися дводільні (двопросторові) храми, що було продовженням католицької традиції. Останні склалися з двох прямокутників: меншого – пресбітерії та більшого – нави. В обох випадках простір, де містився вівтар, завершувався рівно. Тридільне завершення трапляється зрідка, у Швеції та Фінляндії – частіше, ніж у Норвегії. Поряд із простими планами спостерігаємо й більш складні, але не повсюдно. Хрещатий план у деяких норвезьких храмах застосовувався вже на початку XVII ст., а у шведських і фінських він з'явився лише з другої половини століття. Існували дві схеми: грецький хрест та хрест, утворений ширшою навою і двома, симетрично розташованими вузкими каплицями. У другій половині XVII ст. були зведені також поодинокі восьмикутні святині. Обидві конструкції поширилися у XVIII ст. У цей час різні варіанти хрещатих планів також стали популярними, а в деяких регіонах вони використовувалися частіше за видовжені прямокутні, одно- чи дводільні (просторові) уклади. Відомо багато їхніх різновидів. Окрім основного, грецького хреста, рамена якого завершувалися рівно або тридільно, все частіше будівничі вдавалися до нових конфігурацій, у яких хрест накладався на квадрат або на восьмикутник. Восьмикутні схеми, звичайні чи видовжені, або восьмикутники з прямокутними додатками, із фронтального й тильного боку, в порівнянні з минулим століттям набули поширення, хоча за кількістю поступалися будівлям із хрещатим планом. Названі схеми використовувалися на теренах усіх країн. Натомість норвезькою специфікою є нечисленна група храмів, збудованих на плані літери «Y». Ця форма плану усталася в другій половині XVII ст., і з цього періоду походить більшість відомих реалізацій, сконцентрованих передусім на терені єпископату Нідарос-Трондхейм (напр., храм



у Реннебі (Rennebu), 1669), деякі об'єкти були створені також в інших регіонах країни, наприклад, у Холместранді (Holmestrad) (1674) провінції Вестфольд (Vestfold).

Найпростіші силуети мають храми з прямокутним планом під двосхилими дахами. Більш мальовничими є хрещаті храми з дво- і трисхилими покрівлями (у храмах, рамена яких долучаються рівно) або багатосхили (у храмах з трибічним приєднанням рамен). Серед них переважають будівлі з гребенями на одній висоті, як наприклад, у храмах в Інсеті (Inset) (1642), Петесвесі (Petäjävesi) (1763–1765, будівничий Яакко Клементіноіка Леппенен (Jaakko Klementinoika Lappänen), Фінляндія) чи Аурдалі (Aurdal) (1735, Норвегія). Натомість нижчі дахи над бічними раменами трапляються рідше. Поодинокі приклади можна знайти на теренах усіх країн, але у Фінляндії вони мають локальне поширення – концентруються у південно-західній частині країни. З цього регіону походять храми в Каруні (Karunie) (1685–1686), які нині стоять у скансені Гельсінкі, і в Кеуруу (Keuruu) (1756–1759, будівничий Антті Гакола (Antti Nakola)), з двосхилою покрівлею над навою і трисхилою над нижчими прибудовами. До найбільш мальовничих належать храми з хрещатими планами, що вписуються у квадрат. Їхню центральну частину завершує високий, наметовий дах, що згори східчато переходить у дзвіницю, домінуючи над нижчими дво- чи трисхилими покрівлями нав. Спорадично у Швеції і Фінляндії, можна побачити мансардні дахи над дерев'яними святинями. Усім дахам додає привабливості гонтове покриття, яке може утворювати візерунки, а також вертикалі – шпилі або невеличкі вежі, розміщені на гребенях.

Вежі вважаються одними з найефектніших прикрас будівлі. Але в XVII ст. їх ставили рідко і лише в деяких районах. На західному узбережжі Норвегії вежі прикрашали фронтальну частину каркасних конструкцій, шальованих дошками й увінчаних наметовими завершеннями. Часто нижні яруси таких веж включалися до корпусу будівель, як, наприклад, у Гаупне (Gaupne) (1647) чи Флемі (Fläm) (1667). У Фінляндії вежі споруджували також на західньому

узбережжі – над Ботнічною затокою – у згадуваній уже групі церков, що означаються назвою стовпові (стіни яких зміцнені зрубними колонами-стовпами). Фінські вежі, хоча й розміщені на фасаді будинку, принципово відрізняються від норвезьких конструкцією і формою. Високі, поставлені на зруб, мають рівні стіни. Вони справляють враження дуже стрімких, що додатково підкреслюється шпильястими верхами. Такі вежі збереглися, зокрема, у Вейрі (Vöyri) (1626–1627), Торніо (Tornio) (1686, будівничий Матті Херме (Matti Härmä)), Кемпеле (Kempele) (1688–1691).

Архітектура центральних регіонів Норвегії вирізняється вежами, що височіють над центральними частинами церков із хрещатим планом. Усередині їх тримають чотири колони, які виведені над дахами нав, становлячи каркас чотири- або восьмибічних конструкцій, увінчаних пірамідальними, гострими або шпильястими шоломами. Вони застосовані, зокрема, в храмах в Інсеті (Inset) (1642) і Квікне (Kvikne) (1654, будівничий Кнут Мортенсон (Knut Mortenson)), а також у Ватносі (Vatnås) (1665), хоча останні мають нетипове покриття – двосхилий дашок з конічним шпилем, що, мабуть, є ремінісценцією середньовічних дахів церков stav. Центральні вежі відомі також на терені Фінляндії, прикладом чого є вежа храму в Хііттінені (Hiittinen) (1685–1686).

Вежі почали будувати у XVIII ст., але мода на них запанувала лише у XIX ст. Як правило, їх зводили в передній частині будинку. Переважали вежі з рівними стінами, накріті наметовими шоломами. Часом їм надавали інших форм, скажімо, подібних до верхівок дзвіниць, характерних для цього регіону, наприклад, у Палтанемі (Paltaniemi) (1726, будівничий Йоган Кнубб (Johan Knubb), Фінляндія), Сеглорі (Seglora) (1729–1730, Швеція), Квікне (Kvikne) (1768, Норвегія), Піглаявесі (Pihlajavesi) (1780, Фінляндія).

Усередині скандинавські святині зазвичай аскетичні. Найчастіше над ними зводили пласкі перекриття (напр., у Гаупне (Gaupne), 1647, Норвегія). Однак у XVII ст. з'являються лучкові склепіння, які подекуди глибоко входили у простір піддашшя. Традиція дерев'яних лучкових склепінь

у Скандинавії сягає часів середньовіччя. Вони робилися в мурованих і дерев'яних святинях, зокрема, в кількох норвезьких костюлах *stav*, де поширювалися на пресбітерію (напр., в Ол (Ål) <sup>16</sup>) або на лекторій (Торпо (Torpo) <sup>17</sup>), а також у згаданому раніше шведському храмові Седра Рода (Södra Råda), де накривають наву і пресбітерію та мають трилисний викрій. У пам'ятках XVII–XVIII ст. конструкції з'єднань і склепінь зміцнювали поперечними стяжками (напр., Кемпеле (Kempelen), 1688–1691, Фінляндія; Сеглора (Seglora) 1729–1730, Швеція), у храмах із хрещатим планом їх розміщували біля основи рамен (напр., Палтанемі (Paltaniemi), 1726, Фінляндія; Кеуруу (Keuruu), 1756–1759, Фінляндія; Кіімінкі (Kiiminki), 1760, Фінляндія). Склепіння підвішували не лише до кроквяних з'єднань, а й до слегових. У храмі 1689 року у місцевості Соданкільо (Sodankylä) (Фінляндія) через одинадцять років після завершення будівлі було закладено дерев'яне лучкове склепіння, прикріплене до слегів.

Наведені приклади не вичерпують усіх можливостей оформлення інтер'єрів сакральних дерев'яних споруд. Будівничий Матті Херме (Matti Härmä) в храмовій будові м. Торніо (Tornio) (1686, Фінляндія) застосував інше вирішення. Велику прямокутну наву він накрив чотирма однакової висоти зрубними верхами, які нагадують наметові церковні куполи, збережені в пам'ятках Польщі та України. Верхи з Торніо мають форму пірамід, які біля основи квадратні, а верхівку мають стяту. Зовні їх накриває спільний двосхилий дах. Судячи зі способу врубок, фінські дослідники припускають, що планували лучкові склепіння, але в процесі будівництва, відмовилися від цієї конструкції. Змінити концепцію вирішили, мабуть, фундатори, які обіцяли профінансувати пишні розписи, що потребували значної поверхні, але їх не могло забезпечити лучкове склепіння. Поліхромію було закінчено через два роки після зведення храму <sup>18</sup>.

Зрубні верхи Торніо є унікальними скандинавськими зразками на відміну від восьмигранних, що застосовувалися відносно часто, особливо у святинях XVIII ст. Їх виконували – подібно до склепінь –

із дошок, що кріпилися до контрфорсів. Однією з найкрасивіших є баня в Петесвесі, авторство якої належить будівничому Яакко Клементінпоіка Леппенену (Jaakko Klemetinpoika Leppänen) (1763–1765, Фінляндія). Баня височіє над перехрещенням нав храму, накритих склепіннями. Баню і склепіння прикрашають дерев'яні, розписні смуги, які імітують ребра, глибоко входячи у простір піддашся, що завершується високими трисхилими дахами.

У нечисленних пам'ятках дуже цікавими елементами інтер'єру, які суперечать протестантській тенденції до уніфікації, є перегородки, що відокремлюють пресвітерію від нави. Їхня генеза сягає часів Середньовіччя. У європейській сакральній архітектурі вони з'явилися в IX ст., а поширилися протягом XIII ст. У збережених святинях *stav* спостерігаються їхні сліди, але автентична залишилася лише одна – в храмовій споруді в Гопперстаді (Hopperstad) (Норвегія). Римський католицизм постановами Тридентського собору (1545–1562) ліквідував перегородки в своїх храмах, залишаючи лише низькі балюстради, натомість їхня традиція парадоксальним чином збереглася в протестантських храмах, зокрема, англійських та скандинавських <sup>19</sup>. Вони притаманні передусім інтер'єрам XVII ст., хоча трапляються також у святинях XVIII ст., але в дещо редукованій формі. Частина перегородок, конструктивно пов'язаних зі зрубом будівель, утворюють зрубні стіни, поставлені між пресбітерією і навою. Вони містять прямокутний перехід з двома поздовжніми широкими отворами по боках, заповненими струнками точеними або вирізаними з дошок баясинами. Такого типу перегородки бачимо, зокрема, в норвезьких храмах Гаупне (Gaupne) (1647) і Ватнесі (Vatnäs) (1665), а також у фінському храмі в Пихемма (Puhämma) (1647–1652). Серед збережених вирізняється поліхромна перегородка у Ватнесі зі струнками гермами, почергово – чоловічими й жіночими, розміщеними в отворах. У храмах зводили також конструктивно непов'язані з будівлею переборки різної висоти (у висоту нав або нижчі, до кількох десятків сантиметрів) і з різною кількістю ярусів. У нижній частині – масив-

ні, виконані з дошок, у горішній – мережані, зроблені з балясин і планок, часто їх завершували розп'яття, картуші з королівськими монограмами або композиції з волют, завитків і листків аканта (напр., у Квікне (Kvikne) й Інсеті (Inset), друга половина XVII ст., Норвегія). У низьких перегородках перехід акцентувався колонами чи обелісками, наприклад, в Еверторні (Övertornea) (1737, Швеція), Палтанемі (Paltaniemi) (1759–1760, тесляр Захріс Бонге (Zachris Bonge) з Оулу (Oulu), Фінляндія), Торніо (Tornio) (XVIII, тесляр Нільс Якобсон Флуур (Nil Jacobsson Fluur), Фінляндія).

Емпори, такі характерні для євангелістської сакральної архітектури, у скандинавських будівлях XVII–XVIII ст. не були популярними. Храми територіально великих, але малонаселених парафій не потребували значних площ. Балкони не завжди проектували разом із будівлею святині, добудовували їх пізніше, по мірі розвитку громади. Вони поширилися лише в XIX ст. У святинях з прямокутними планами найчастіше їх споруджували біля верхньої частини стін, у будівлях на хрещатих планах – в одному або в трьох раменах. Емпори мали відносно багатий декор: стовпи з різними звуженнями і розширеннями, врізками, поясками або валиками, натомість парапети – пілястри, балясини, що виокремлювали площини, заповнені обрамленими полотнами чи розписами. Відомі також ажурні балюстради, вирізані з дошок. Лави ставили на балконах за схемою амфітеатру, тоді як у партері вони були розташовані на одній висоті. Оригінальних збереглося небагато. Лави партеру норвезьких церков у Вого (Vågå), Гаупне (Gaupne), Квікне (Kvikne) походять з XVII ст.; у фінських храмах з Каруни (Karuna) (нині у скансені в Гельсінкі) і в Торніо (Tornio) – з XVIII ст. Усі вони зроблені дуже старанно, оснащені дорого оздобленими дверцятами, які часом прикрашені різьбою, що зображує апостолів.

Порівняно з оздобленням емпор, інші архітектурні деталі скандинавських церков вражають своїм аскетизмом. Щоправда, більшість наявних нині обрамлень вікон і дверей походять з пізнішого періоду, з будов XIX і XX ст., коли старі будівлі зазна-

вали принципових перетворень. Тоді отвори значно збільшували, а також змінювали їхнє первісне розташування. Втім, судячи зі збережених реліктів та іконографічних джерел, оригінальні деталі мали дуже скромне оздоблення. Менші отвори вирізали безпосередньо у зрубі, залишаючи без будь-яких обрамлень, більші – оздоблювали стовпами з боків отвору. Збережений декор концентрується передусім на консолях балок і зрідка – на самих балках. Основними мотивами, що прикрашають кронштейни, є увігнуто-вигнуті профілі, валики та завитки, вигравірувані спіралі та лінії (напр., у Терволі (Tervola), 1687–1689, Фінляндія; Палтанемі (Paltaniemi), 1726, Фінляндія; Петеевеси (Petäjävesi), 1763–1765, Фінляндія); а на балках є фаски й перлини. Надзвичайно багато й неповторно оздоблений храм у Крістіанкаупункі (Kristinankaupunki) (1700, Фінляндія), у якій консолі й нижні балки стягнень оздоблені низкою валиків і зубців поперемінно.

Таку суворість архітектури компенсували розписи. Нині їх збереглося порівняно небагато. Як засвідчують архівні матеріали шести шведських провінцій, протягом XVIII ст. понад 500 церков були заново розписані<sup>20</sup>. Отже, можна уявити, якими пишнобарвними були стіни скандинавських святинь усередині. Серед тих, що залишилися, значну групу становлять поліхромії XVII–XVIII ст. з рослинними мотивами, найчастіше, з виноградною лозою та вписаними в неї постатями зі Старого й Нового Заповіту. Натомість у XVIII ст. з'явилися розписи тієї самої тематики та зображення ангелів, але на нейтральному білому тлі ґрунтованих стін.

Описуючи скандинавські храми, не можна оминати два найважливіші елементи інтер'єру: віттарі й амвони. У деяких парафіях вони були надзвичайно прості, виконані з дошок і позбавлені будь-якого оздоблення, натомість у заможних – становили найкрасивіший декоративний елемент інтер'єру. Усі вони типово барокові, мають архітектурно підкреслені поля або рослинне чи орнаментальне обрамлення, до якого уведено живописні чи різьблені сцени Розп'яття, Воскресіння, Останньої Вечері,

постаті євангелістів та апостолів. Характерною особливістю фігур, розміщених у вітварях, на амвонах, парапетах емпор та поліхромії стін, є властива народному мистецтву щирість і наївність, що надає церковному убранству неповторної краси.

Часто поряд із храмами розташовані дзвіниці, які істотно різняться між собою. Найпростішими є норвезькі, зведені на плані квадрата чи прямокутника. Ці споруди зазвичай невисокі, мають два яруси, нижній – ширший, зрубний; верхній – відокремлений дашком, вужчий, каркасної конструкції, накритий двосхилим дахом, наприклад, у Слідре і Ломені.

Набагато складнішими й більш мальовничими є силуети фінських дзвіниць, також двох'ярусних, але вищих і значно стрункіших. Їх будували на плані квадрата чи восьмикутника, нижній ярус був ширший, зрубний, підкреслений дзвоноподібним, цибулястим або зрідка багатосхилим дашком. Натомість верхній ярус був вужчий, також квадратний або восьмикутний у плані, увінчаний гострим або цибулястим шоломом із восьмигранним ліхтарем. Типові фінські дзвіниці, збережені в деяких регіонах, будувалися шляхом контрастного зіставлення окремих ярусів. Поєднання квадратів в обох ярусах характерне для північно-західних теренів (напр., Каустінен (Kaustinen, 1778), Петеєвеси (Petäjävesi, 1821), квадрата й восьмикутника – для південно-західних (Тоттйорві, XVIII ст.), двох восьмикутників – для східних (напр., Руоколахті (Ruokolahti, 1752), Антре (Antrea, 1796). Дещо іншу дзвіницю збудовано в Торніо (Tornio) (1686–1688). Вона має план видовженого восьмикутника, високий, багатосхилий дах, майже вдвічі вищий за стіни нижнього ярусу й прямокутний ярус для дзвонів, увінчаний двома стрілочастими двосхилими дашками, що утворюють прямий кут.

Натомість у Швеції переважають стовпові дзвіниці, що походять з середньовічної традиції, однак, трапляються й подібні до фінських. Такого типу структури спорадично з'являлися також і в інших країнах, але у Швеції вони набули найскладніших і найрозвинутіших форм. Їх збереглося близько

450, більшість з яких походить з XVIII ст. Такі будівлі сконструйовані зі стовпів, заглиблених у підвалини квадратної або багатокутної форми. Головні стовпи-щогли часто зміцнювали підкосами, що утворювали складний каркас. Такі дзвіниці накривалися складними наметовими або дзвоноподібними банями чи двосхилими дашками, що перетинаються під прямим кутом. Розміри деяких будівель дозволяли влаштувати у підвалі приміщення для складу. Своєю мальовничістю шведські дзвіниці завдячують не лише формі, а й гонтовій покрівлі даху та окремим конструктивним елементам. Найвищими є дзвіниця в Боргс'є (Borgsjö) (1782) та в Галлестаді (Hellestad) (1732–1733), перенесена до скансену в Стокгольмі, висота яких сягає 33 м і 40,5 м.

Храми, хоч і будувалися у відлюднених місцях, мали огорожі. Нині переважають невисокі мури з каменю, а раніше навколо багатьох прицерковних цвинтарів ставили дерев'яні паркани, зрубної конструкції або плетені, накриті двосхилими чи односхилими дашками. Своєї нинішньої форми цвинтарі набули в останнє двадцятиліття XVIII ст. Тоді луки навколо святинь почали перетворюватися на місця поховань і заповнилися могилами. Бідніші люди ставили на них пам'ятники з дерева, багатші – з каменю й заліза. Дерев'яні – знищив час, а залізні й кам'яні залишилися.

На закінчення варто підкреслити, що опікуються описаними архітектурними пам'ятками не лише відповідні служби, а передовсім парафіяни, які з великою повагою і турботою ставляться до своїх дерев'яних святинь.

<sup>1</sup> Стаття опублікована в ювілейній збірнику: *Ocali6 dla Przyszłości. Studia ofiarowane Profesorowi Ryszardowi Brykowskiemu.* – Warszawa, 2003. – S. 149–168.

<sup>2</sup> Термін «скандинавські країни» охоплює: Швецію, Норвегію, Данію з Овечими островами, Фінляндію та Ісландію, – але ця стаття присвячена дерев'яній сакральній архітектурі Швеції, Норвегії та Фінляндії, оскільки в цих країнах збереглося найбільше церков із обговорюваного періоду.

<sup>3</sup> Щоправда, шведська святиня, розташована в місцевості Гедаред (Hedared), датується початком XVI ст. (згідно з дендрохронологічними дослідженнями) раніше вважалося, що вона збудована у XIII ст.

<sup>4</sup> Детальна бібліографія у: *Brykowski R. Drewniana*



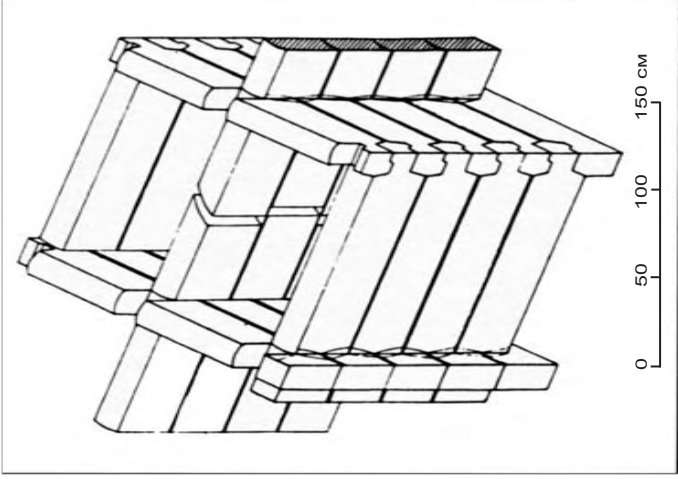

Конструкція зрубного стовпа храму в Вепрі (Vöyri)  
(рис. Ларса і Ееро Петтерсонів; за: Suomalainen..., dz. сyt. s. 39)

Зрубний стовп [храму в Соданкиле (Sodankylä), 1689. Фінляндія  
(фото П. Велін, за: Suomalainen ruukikko..., dz. сyt. s. 39)

Храм у Реннебу (Rennebu), 1669. Норвегія (фото автора, 1990)



Храм у Інсеті (Inset), 1642. Норвегія  
(фото автора, 1990)





Храм в Петеевеси (Petäjävesi), 1763–1765, будівничий Якко Клеметінпоїка Леппенен;  
дзвіниця 1821, Фінляндія (фото автора, 1993)



Храм в Кеуруу (Keuruu), 1756–1759, будівничий Антті Гакола.  
Фінляндія (фото автора, 1993)



Храм в Кемпеле (Кетрепеле), 1688–1691.  
Фінляндія (фото автора, 1993)



Храм в Сеглорі (Seglora), нині у скансені  
м. Стокгольм, 1729–1730. Швеція  
(фото автора, 1994)





Интер'єр храму в Гаупне (Gaupne), 1647. Норвегія (фото з приватної колекції)



Интер'єр храму в Сеглорі (Seglora), нині в скансені м. Стокгольм, 1729–1730. Швеція (фото автора, 1994)



Склепіння бані храму в Петеевеси (Petäjävesi), 1763–1765,  
будівничий Якко Клеметінпоіка Леппенен. Фінляндія (фото автора, 1993)



Інтер'єр храму в Кеуруу (Keuruu), 1756–1759. Фінляндія  
(фото автора, 1993)





Наріжні балки й консолі нави і трансепта храму в Палтанемі (Paltaniemi), 1726, будівничий Йоган Кнубб. Фінляндія (фото автора, 1993)

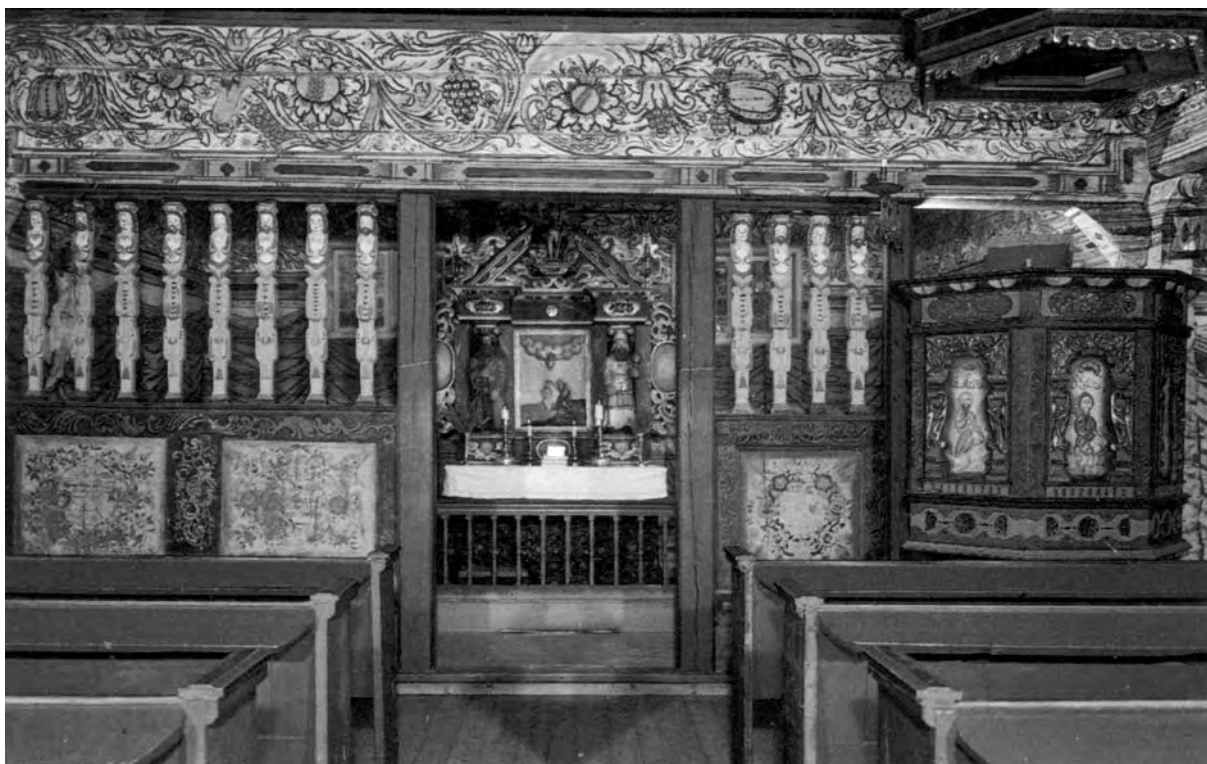

Переддівтарна перегородка в інтер'єрі храму Вантоса (Vantås), 1665. Норвегія (фото з приватної колекції)



Інтер'єр храму в Квікне (Квікпе), 1654, оздоблення XVII–XVIII ст.  
Норвегія (фото автора, 1990)



Дзвіниця з Галлестаду (Hallestad), нині в скансені м. Стокгольм,  
1732–1733. Швеція (фото автора, 1994)



architektura kościelna w Małopolsce XV w. – Wrocław – Warszawa – Kraków, 1981. – S. 41–44; *Ruszczyc G.* Średniowieczne kościoły drewniane w Norwegii // *Кwartalnik Historii Kultury Materialnej.* – 1981. – Nr 1. – S. 119–138.

<sup>5</sup> *Siemieński L.* O architekturze chrześcijańskiej // *Wieczornice.* – 1881. – VII. – S. 177–185.

<sup>6</sup> *Sokołowski M.* O budownictwie kościołów drewnianych z powodu książki Dietrichsona // *Sprawozdania Komisji do Badań Historii Sztuki.* – 1896. – V. – S. XCV–XCIX.

<sup>7</sup> *Dietrichson L.* De norske Stavkirker. 1892.

<sup>8</sup> Відомі лише дві середньовічні будівлі зрубної конструкції. Одна з них – святиня, збудована 1280 року в місцевості Флоан (Fløan), друга – рибачка каплиця, зведена 1459 року в місцевості Фоберг (Fåberg), нині вона перенесена до скансену в Ліллехаммер (Lillehammer).

<sup>9</sup> Фундаментальна праця, присвячена середньовічним шведським храмам: *Lagelef E., Ullen M.* Medeltida trokyrkor. – Stockholm, 1983–1985. – Т. 1–2 (*Sveriges Kyrkor Konsthistoriskt Inventarium*).

<sup>10</sup> Про скандинавські храми означеного періоду написано небагато літератури. Найважливішими публікаціями є інвентарі храмів: *Sveriges Kyrkor, Norges Kirker* і *Suomen Kirkorot* (*Finlands Kyrkor*). Шведські й фінські монографії подають описи найдавніших і найцінніших пам'яток архітектури, норвезькі містять топографічні схеми й охоплюють усі храми, збудовані до середини ХХ ст. Однак, праць, присвячених питанням дерев'яної сакральної архітектури, було небагато. Відносно багату літературу мають фінські храми, зокрема: *Suomalainen puukirkko. Finnish wooden churches.* –

*Red. Pettersson L* [Helsinki, 1992], там само див. літературу.

<sup>11</sup> *Matuszczak J.* Architektura drewnianych kościołów ewangelickich w powiecie kluczborskim // *Rocznik Muzeum Górnosląskiego w Bytomiu: Sztuka.* – 1968. – S. 11, 12.

<sup>12</sup> *Kopkowicz F.* Ciesielstwo polskie. – Warszawa, 1958. – S. 163.

<sup>13</sup> Найґрунтовніше обговорення цієї групи костолів: *Pettersson L.* Templum Saloence. Pohjalaisen tukipilarikirkon arvoitus. An early Ostrobothnian block-pillar church and its background. – Helsinki, 1987 (*Suomen Muinaismuistoyhdistyksen Aikakauskirja*, 90); пор. також: *Suomalainen puukirkko...* – S. 38–67.

<sup>14</sup> *Kyrkobyggnader 1760–1860. Sveriges Kyrkor.* – Del. 3. – S. 228, 229.

<sup>15</sup> *Ibid.* – S. 223.

<sup>16</sup> Храм було знищено 1880 року, поліхромне склепіння зберігається у фондах Університету Ольдскампінг в Осло.

<sup>17</sup> Один із найдавніших збережених храмів *stav* збудована, напевно, у середині ХІІ ст., лекторій і склепіння над ним були зведені, очевидно, в другій половині ХІІІ ст.; після реформації лекторій розібрали, залишивши поліхромне склепіння.

<sup>18</sup> *Suomalainen puukirkko...* – S. 53.

<sup>19</sup> *Kozaczewska-Golasz H.* Zagadnienie przegród w polskich kościołach parafialnych // *Кwartalnik Architektury i Urbanistyki.* – 1980. – XXV. – Z. 3, 4. – S. 191–200; *Krasowski W.* Dzieje budownictwa i architektury na ziemiach Polski. – Warszawa, 1990. – Т. 2. – S. 101, 102; *Thomas J.* Screen // *The Dictionary of Art.* – 1996. – Т. 28 (*Macmillan Grove*). – S. 293–296.

<sup>20</sup> *Cultural Heritage and Preservation. National Atlas Sweden.* – Stockholm, 1994. – S. 80.

## SUMMARY

The article focuses on Protestant architecture in Norway, Sweden, and Finland (Lutheran since the 1<sup>st</sup> half of the 16<sup>th</sup> c.) shown against historical background and pointing to all regional differences

Scandinavian churches were of log-construction with elongated layouts or with a cross layout, growing in popularity from the 17<sup>th</sup> century. Single examples of octagonal churches or Y-shaped layouts, the latter typical of Norway, are known. Towers were built in some regions only. If raised, they were added at the front, or built over the central fragment in the cross layout.

The interiors were covered with ceilings, tunnel vaulting and domes set over the intersection of the arms of the cross. Architectural detail featured very modest ornamentation in

the form of incised lines, profiles, or indents. The churches owed their Baroque character first of all to paintings and the furnishings: altars, pulpits, pews, occasionally to a gallery (not too frequent), and a partition separating the chancel from the nave. Those partitions, continuing the mediaeval tradition, have been preserved in some dozen monuments.

Belfries are much more varied than the churches. They have been given various forms characteristic of particular regions. The most sumptuous are the Swedish ones of konstrukcja słupowa reaching in some cases the height of 40 m.

Today the monuments are protected not only by the conservation services, but first of all by the faithful who treat wooden churches with great respect and care.