

*О.М. Губар*

Макіївський економіко-гуманітарний інститут, Україна

## РОЗУМІННЯ СПРАВЕДЛИВОСТІ СУЧАСНОЮ МОЛОДДЮ: ДОСВІД КОНКРЕТНО-СОЦІОЛОГІЧНОГО ДОСЛІДЖЕННЯ

У статті зроблена спроба, використовуючи позитивістську методологію, вивчити стан і прогностичні тенденції правосвідомості сучасної молоді. Наведені результати пілотного конкретно-соціологічного дослідження розуміння справедливості сучасною молоддю. У правосвідомості молоді панують два суперечливих концепти справедливості. З одного боку, переважає моральне трактування цього складного явища, і в той же час моральність розуміється в суб'єктивістській індивідуалістичній методологічній традиції. Це свідчить про зростання гуманістичних засад в розвитку особистості й соціуму.

Сучасний дискурс базових категорій морально-правової філософії актуалізується у зв'язку з процесами демократизації суспільства та тенденцією гуманізації права. Становлення державності, конституційні процеси у сучасній Україні стимулюють аналіз морально-правової свідомості. Розуміння справедливості, зокрема, закріплює свободу народу і кожної людини від свавілля державної влади і є серцевиною конституційного ладу. Буття права у свідомості особистості існує, зокрема, у когнітивному полі, яке обмежується такими антиноміями, як: свобода – необхідність, справедливість – несправедливість, толерантність – інтолерантність. Об'єктом дослідження ми оберемо антиномію «справедливість – несправедливість». Чому саме справедливість? Тому що у європейській культурі з часів античної класики право трактується як «мистецтво справедливості» (*iustitia* – «справедливість», «правосуддя»). Не випадково Арістотель ототожнює справедливість і правосудність, стверджуючи, що правосудність є повна чеснота, тому їй дивуються більше, ніж «світлу вечірньої і ранкової зірки» [1, с. 147].

Предметом дослідження є особливості існування цієї дихотомії у правосвідомості сучасної молоді. Спробуємо залучити позитивістську методологію для вивчення цього соціального феномену, тому що суто абстрактні судження про справедливість мають вже деякі обмеження.

Наукова новизна та практична значущість даної статті полягає в розробці інструментарію конкретно-соціологічного дослідження одного з елементів морально-правової свідомості сучасної молоді та отриманих результатів дослідження, які можуть бути використані в розробці сучасного просвітницького проекту.

Для створення теоретично-методологічної бази конкретно-соціологічного дослідження дамо операціональну дефініцію поняття «справедливість», а також сформулюємо декілька робочих гіпотез, які спробуємо перевірити у конкретно-соціологічному дослідженні.

Справедливість у філософії визначається як поняття про належне, відповідне певним уявленням про суть людини і її невід'ємні права. Поняття справедливості містить у собі вимогу відповідності між правами й обов'язками, між діянням і подякою, працею і винагородою, злочином і покаранням, заслугами людей і їх суспільним визнанням [2, с. 650].

Поняття справедливості рівною мірою належить до соціуму й до особистості. Справедливість є критерієм ставлення людей один до одного з погляду їх прав і обов'язків. На ранніх стадіях людської історії справедливим вважалося майже повне погли-

нання особи соціальною тотальністю (родом, патріархальною сім'єю, сільською громадою); беззаперечне виконання соціальних норм. Панує такий історичний тип справедливості, вчинення справедливості, в основу якого покладено архаїчний принцип таліона: «Життя за життя, око за око, руку за руку, збиток за збиток...». В епоху цивілізації зі зростанням індивідуалізації суспільних відносин до свободи особи в соціальній практиці застосовується позитивне розуміння справедливості, пов'язане з наділянням людей соціальними благами. До Арістотеля сягає класифікація видів справедливості за характером і принципом розподілу соціальних благ на дорівнювальний і розподільний. Для егалітарних відносин між соціальними суб'єктами характерна дорівнювальна справедливість – соціальні блага поділяються між усіма членами спільноти порівну, до всіх висуваються однакові вимоги й норми. Арістотель вважав дорівнювальну (направлену) справедливість матір'ю всіх чеснот, оскільки саме вона служить універсальним критерієм, мірою, серединою між крайнощами: надлишком і нестатком. Так, мужність як чеснота – це середина між боязкістю і безрозсудністю, помірність – середнє між розбещеністю і байдужістю, скромність – добродійна, оскільки відводить людину як від безсоромливості, нахабства, так і від сором'язливості, боязкості. У цій нестандартній діалектиці категоріальних трійць Арістотель бачить умову рівноваги, гомеостазів соціальної системи. Звідси випливає один з головних принципів права: застосування рівного масштабу до нерівних осіб.

«Что же касается правосудия при обмене, то оно хотя (и означает) известное справедливое равенство (а неправосудие – несправедливое неравенство), но соответствует не этой пропорции, а арифметической. Ведь безразлично, кто у кого украл – добрый у дурного или дурной у доброго – и кто сотворил блуд – добрый или дурной; но если один поступает неправосудно, а другой терпит правосудие и один причинил вред, а другому он причинен, то закон учитывает разницу только с точки зрения вреда, с людьми же он обращается как с равными» [1, с. 152-153].

Розподільна справедливість ураховує в розподілі соціальних благ індивідуальний внесок кожного суб'єкта в досягнення загального блага; розподіл пропорційний гідності або внеску. Це набагато складніший і неоднозначний принцип, методологічною основою якого є релятивізм і суб'єктивізм. Розподільну справедливість можна назвати адвокатом індивідуальності; вона служить умовою, чинником і критерієм реалізації значення історії: всебічне вдосконалення сутнісних сил людини.

Вирівнювальна і розподільна справедливість – це не два різні історичні типи організації суспільних відносин. Це один і той же принцип, вживаний в різних відносинах.

У сучасному дискурсі справедливості зрівнювальна і розподільна справедливість об'єднані в концепції Джона Ролза. З одного боку, Ролз визначає суспільство як більш-менш самодостатню сукупність людей, які в своїх взаємостосунках усвідомлюють певні правила поведінки, що зобов'язують, і які здебільшого діють згідно з цими правилами [3, с. 20].

З іншого боку, мислитель підкреслює, що рівна цінність людей не є необхідною для рівної свободи. «Критерій досконалості, – підкреслює Дж. Ролз, – наполягає на тому, щоб права в базисній структурі давалися так, щоб максимізувати загальну сукупність внутрішньої цінності. Конфігурація має сенс і можливості, якими користуються індивіди, впливає на міру, якою вони реалізують свої приховані можливості й досконалість. Але звідси не випливає, що рівний розподіл основних свобод буде кращим рішенням» [3, с. 289]. І далі Джон Ролз формулює два основні принципи справедливості.

*Перший принцип:* кожна людина повинна мати рівні права у відношенні найбільш обширної схеми рівних основних свобод, які сумісні з подібними схемами свобод для інших.

*Другий принцип:* соціальні та економічні нерівності повинні бути побудовані так, щоб: а) від них можна було розумно очікувати переваг для усіх і б) доступ до положень (positions) і посад був би відкритий усім.

Тут істотно відзначити, що «основные свободы задаются перечнем таких свобод. В нем важное место занимают: политическая свобода (право голосовать на выборах и занимать официальную должность), свобода слова и собраний; свобода совести и свобода мысли; свобода личности, включающая свободу от психологического подавления, физической угрозы и расчленения (целостность человека); право иметь личную собственность и свободу от произвольного ареста и задержания, как то определено правлением закона. Эти свободы должны быть равными, согласно первому принципу» [3, с. 66].

Справедливість є поняттям, що скріплює моральну, правову і політичну свідомість суспільства в цілому і особистості зокрема. В історії суспільної думки і в сучасному морально-правовому дискурсі концептуальні моделі справедливості розрізняються засобами розв'язання суперечностей: мораль, природне право ↔ позитивне право; об'єктивне ↔ суб'єктивне; релятивізм ↔ догматизм.

Який з різноманітних концептів живе у свідомості сучасної молоді? Спробуємо відповідати на це питання методами конкретно-соціологічного дослідження.

Спочатку сформулюємо декілька припущень, гіпотез, які будуть теоретико-методологічною базою дослідження.

По-перше, справедливість сприймається сучасною молоддю як базова соціальна цінність.

По-друге, моральний концепт справедливості є основним, інваріантним, визначальним щодо всіх інших в правосвідомості особи. Володимир Соловйов у відомій роботі «Спор о справедливости» ототожнює справедливість із золотим правилом моральності: «Справедливость требует, чтобы мы не делали другим то, чего не желаем себе» [4, с. 514]. Це вічне правило людського співжиття робить справедливість переходом від моралі до права і навпаки. В. Соловйов пише, що «...благодать выше закона, нравственность удовлетворительнее права, любовь полнее справедливости. Если бы в мире существовали только эти две сферы, т.е., с одной стороны, область отношений нравственных и духовных, а с другой – область отношений юридических, тогда, конечно, эти последние упразднились бы за ненадобностью, как они, например, сами собой упраздняются между любящими друг друга членами хорошей семьи» [4, с. 529-530].

Соловйова підтримує сучасний мислитель Поль Рікер, стверджуючи, що «...моральний сенс справедливості, який спирається на Золоте правило: “Не роби іншому того, чого собі не бажаєш”, – завжди є вже передбачуваним в обґрунтуванні чисто процедурного принципу справедливості» [5, с. 74].

По-третє, переважає антропоцентристський концепт справедливості.

По-четверте, єдність морального (природно-правового) і позитивістського трактування справедливості – це є сучасна концепція прав людини.

По-п'яте, концепт справедливості у свідомості молоді є достатньо стійким і інваріантним щодо соціально-демографічних характеристик респондентів.

Для перевірки цих гіпотез у листопаді 2009 року було проведено соціологічне дослідження. Дослідження було проведено методом анкетування (face-to-face). Анкета розроблена автором. Обсяг вибіркової сукупності склав 223 респонденти, серед них: студентів – 108, учнів середніх шкіл – 115. Для визначення вибіркової сукупності використовувалася техніка випадкового неповторного відбору в поєднанні з технікою квотної вибірки.

Перше питання, яке ми спробували з'ясувати, було таким: яке місце посідає справедливість в системі базових морально-правових цінностей особистості? Як базові, інваріантні, системотворчі цінності були запропоновані також: власність, гідність, сво-

бода, безпека, справедливість, рівність, любов. З цих, на наш погляд, однопорядкових базових загальнолюдських цінностей молоді люди на перше місце поставили свободу, на останнє – власність.

На думку студентів, вищими за справедливість є тільки свобода і любов. Це підтверджує нашу гіпотезу про те, що справедливість є базовою морально-правовою цінністю. Рейтинг цінностей подано на рис. 1-3.



Рисунок 1 – Рейтинг морально-правових цінностей (усі респонденти)



Рисунок 2 – Рейтинг морально-правових цінностей (учні)

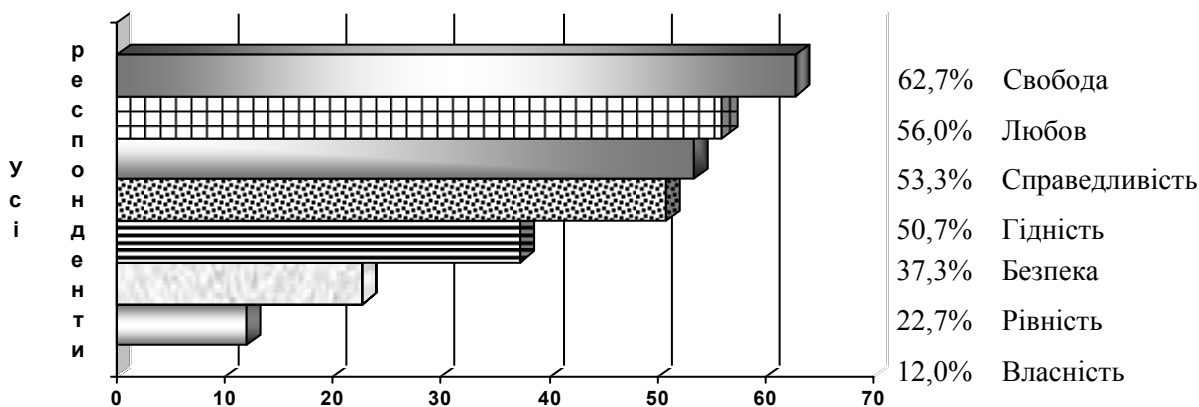

Рисунок 3 – Рейтинг морально-правових цінностей (студенти)

Дещо відрізняється рейтинг цінностей у студентів-юристів. Вони, на відміну від інших, власність поставили не на останнє місце. Це підтверджує гіпотезу про відмінність правосвідомості юристів від правосвідомості інших людей. До складу всіх аналі-

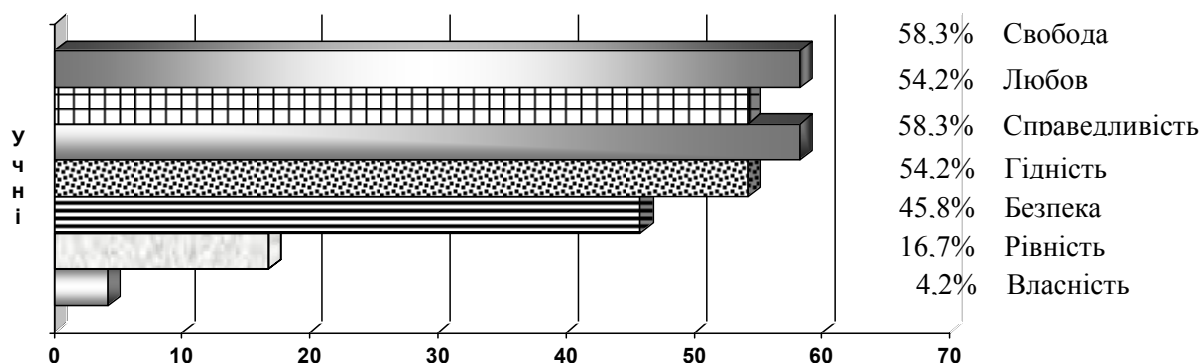
зованих категорій вони додають, крім загальнолюдського, ще і своє, професійне значення. Спробуємо пояснити стан аутсайдерів: власності і рівності. Власність, швидше за все, розуміється у вузькому економічному значенні і розглядається не як мета, а як засіб. Рівність не ототожнюється зі зрівнялівкою, і в ній полягає загроза втрати індивідуальності.

Який же зміст вкладають молоді люди в поняття «справедливість»? Респондентам на вибір було запропоновано шість визначень справедливості, що відображають основні концептуальні підходи в сучасному дискурсі; з шести визначень потрібно було вибрати тільки одне. Результати вибору молоді подано в табл. 1.

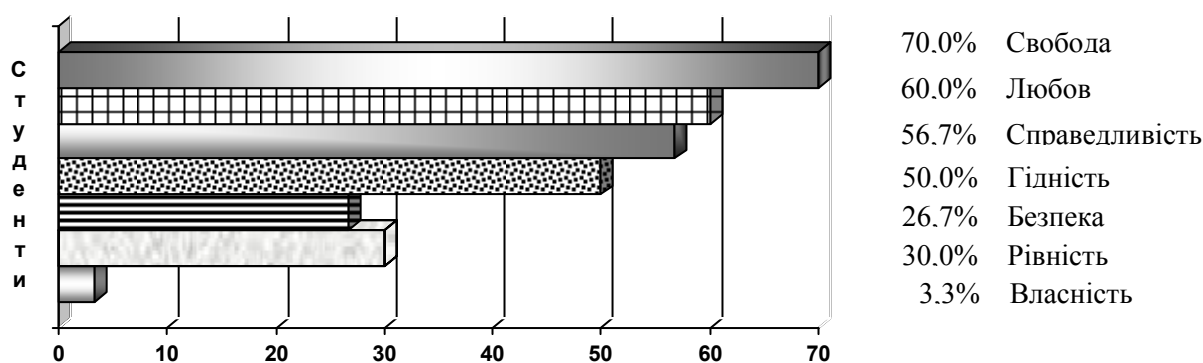
Таблиця 1 – Думка молоді про сутність справедливості

№ з/п	Визначення справедливості	% від усіх респондентів	% учні	% студенти	% студенти-юристи
1	Справедливість – це принцип життя: «Не роби іншим те, чого не бажаєш собі».	42,7	45,8	56,7	19,0
2	Справедливість – це рівність в правах.	22,7	37,5	10,0	23,8
3	Справедливість – це дотримання всіма загальних правил, норм, законів.	16,0	12,5	16,7	19,0
4	Справедливість – це рівна нагорода за рівну працю.	10,7	0,0	6,7	28,6
5	Справедливість – це рівномірний розподіл природних і культурних цінностей.	2,7	0,0	3,3	4,8
6	Справедливість – захист інтересів більшості.	0,0	0,0	0,0	0,0

Найнесподіванішим результатом виявилось те, що жоден респондент не піддався на провокацію і не вибрав визначення справедливості як захисту інтересів більшості. Це свідчить про достатню зрілість морально-правової свідомості молодих людей, про перехід від станового, класового розуміння моралі і права до загальнолюдського. Врешті-решт, справедливість як захист часто перетворюється на жорстоку несправедливість і суперечить принципу гуманізму.

Безумовне лідерство в свідомості молодих людей посідає моральний концепт справедливості: «Справедливість – це принцип життя: не роби іншим те, чого не бажаєш собі». 43% опитаних молодих людей вибрали саме цю відповідь. Тут знову відзначилися юристи – серед них тільки 19% дотримуються цієї думки. У студентів-майбутніх юристів панує утилітаристський підхід, сформульований в договірних теоріях: «Рівна нагорода за рівну працю» (28,6%), а в цілому для них характерний не моральний, а суто правовий підхід до справедливості: рівність в розподілі – 28,6% і рівність в правах – 23,8%.

Найбільш категоричними і радикальними у виборі визначень справедливості виявилися школярі. Вони чітко визначилися, що:

- справедливість – це добро, моральні вчинки – 45,8%;
- справедливість – це рівність прав – 37,5%;
- справедливість – це рівність обов'язків – 12,5%.

В цілому ж справедливість розуміється молоддю як добро, «суд совісті» і як рівність прав.

Це ж підтвердили і відповіді на відкрите питання: «Що для Вас означає справедливість?» Моральний концепт справедливості був виражений в таких конкретних висловах:

- «Справедливість – це чесність».
- «Справедливість – це чесне відношення до себе та інших».
- «Справедливість – це совість+мудрість».
- «Справедливість – це коли на першому місці правда».
- «Справедливість – це правильність, чесність, порядність».
- «Справедливість – це вчинок згідно з совістю».
- «Справедливість – це гідне відношення до людини».
- «Справедливість – це коли торжествує правда, а брехня покарана».
- «Справедливість – це те, за допомогою чого добро перемагає зло».

Справедливість як рівність прав була визначена кожним третім респондентом:

- «Справедливість – це рівність між всіма людьми».
- «Справедливість – це рівність всіх у правах».

Студенти-юристи тут проявили професійну компоненту своєї свідомості в трактуванні справедливості як раціональності соціального життя, як критерію об'єктивності, незалежності, дивності думок і оцінок.

- «Справедливість – це об'єктивна оцінка всього в цілому».
- «Справедливість – це раціональний підхід до кожної конкретної ситуації».
- «Правда у кожного своя, а істина одна».

Серед розбіжності думок про справедливість учнів і студентів не явно, але статистично простежується одна ідея, яку можна вважати паростком реального гуманізму, позитивною, прогнозною тенденцією соціуму. Справедливість трактується як міра соціального і індивідуального, як спосіб дозволу загальносоціологічної суперечності між особистістю і суспільством.

– «Справедливість – це коли людина поступає правильно не тільки для себе, але і для інших».

– «Я повинен жити і поступати згідно із законами на благо і людини, і суспільства в цілому».

– «Справедливо, що кожен має свою точку зору, але краще дотримуватися важливішої і вірнішої по своїй суті».

У індивідуальних, вільних думках учнів і студентів думка про справедливість простежується у вигляді настрою, загального емоційного фону, готовності до особистої відповідальності за співвідношення справедливого і несправедливого в навколишньому світі. Молодь у своїх думках про справедливість робить акцент не на справедливому відношенні оточуючих до себе, а навпаки, ставить приховане питання: «Чи справедливий я до навколишніх людей?» – і по-різному відповідає на нього. Така спрямованість морально-правової свідомості є основою соціальної відповідальності, активності і цивільної позиції особи.

Діалектика соціального життя і доля окремої особистості усвідомлюється, зокрема, у єдності й боротьбі добра і зла, любові й ненависті, справедливості й несправедливості. У чому, згідно з уявленнями молоді, полягають причини несправедливості?

Різноманітність думок молодих людей у відповідях на це питання подано в табл. 2.

Дослідження показало, що молодь виділяє перш за все антропологічні причини існування несправедливості в суспільстві: природа людини, недоліки виховання, освіти. На другому плані – зовнішні чинники. Звідси напрашується висновок про актуальність просвітницького проекту реформування суспільства, про необхідність реалізації довготривалих програм, направлених на формування морально-правової культури.

Таблиця 2 – Думка молоді про причини несправедливості

№ з/п	Причина несправедливості	% від усіх респондентів	% учні	% студенти	% студенти-юристи
1	Природа людини (її егоїзм, не-приборкані потреби)	57,3	58,3	56,7	57,1
2	Зовнішні соціальні умови	21,3	20,8	13,3	33,3
3	Брак виховання, освіти	28,0	41,7	23,3	19,0
4	Недосконалість законів	6,7	12,5	3,3	5,0
5	Неефективне керівництво	16,0	20,8	10,0	19,0

Антропоцентристське трактування справедливості висвітлює і відповідь на наступне питання: «Що є гарантом справедливості?» (табл. 3). Як несправедливість, так і справедливість кореняться перш за все в самій людині. Гарантом справедливості молоді люди вважають близьких людей, самих себе. Це можна розцінювати як потенційну готовність активно відстоювати свої права. Невисокий рівень довіри до держави, низький – до правоохоронних органів є суб'єктивними причинами існування і зростання анархізму в правосвідомості молоді. Суспільні організації і політичні партії не оцінюються молоддю як борці за справедливість. Це свідчить про низькі рівні розвитку громадянського суспільства, а також про те, що сучасна конституційна реформа в Україні не інтеріоризована у свідомості молоді.

Таблиця 3 – Думка молоді про гарантів справедливості у суспільстві

№ з/п	Суспільна установа, суб'єкт соціальної дії	% від усіх респондентів	% учні	% студенти	% студенти-юристи
1	Держава	24,0	20,8	23,3	28,6
2	Правоохоронні органи	9,3	8,3	10,0	9,5
3	Політичні партії	0,0	0,0	0,0	0,0
4	Громадські організації	1,3	0,0	3,3	0,0
5	Близькі люди	37,3	54,2	36,7	19,0
6	Сама людина (особистість)	25,3	20,8	16,7	42,9

Про достатньо низький рівень правової культури свідчать відповіді на питання анкети про те, наскільки сучасне законодавство України виражає соціальну справедливість. Третина респондентів не змогла оцінити, оскільки вони не знають законів, половина вважає, що сучасні закони швидше закріплюють в суспільстві несправедливість і лише 5% респондентів вважає, що закони виражають справедливість.

Передбаченими виявилися відповіді на питання: «Як часто Ви відчуваєте несправедливість, дискримінацію по відношенню до себе?» і «Як часто Ви поступаєте несправедливо по відношенню до інших людей». Звичайно, в оцінках себе респонденти були більш лояльні, ніж в оцінках інших людей.

Таблиця 4 – Загальні дані відповідей на питання: «Як часто Ви відчуваєте дискримінацію»

№ з/п	Відчуття дискримінації	% від усіх респондентів	% учні	% студенти	% студенти-юристи
1	Часто	9,3	4,2	13,3	9,5
2	Іноді	49,3	54,2	56,7	33,3
3	Рідко	25,3	25,0	20,0	33,3
4	Ніколи	14,7	12,5	10,0	23,8

Таблиця 5 – Загальні дані відповідей на питання: «Як часто Ви поступаєте несправедливо по відношенню до інших людей»

№ з/п	Несправедливе відношення до інших людей	% від усіх респондентів	% учні	% студенти	% студенти-юристи
1	Часто	1,3	0,0	0,0	4,8
2	Іноді	25,3	12,5	33,3	28,6
3	Рідко	28,0	29,2	23,3	33,3
4	Ніколи	37,3	45,8	36,7	28,6

Як видно в табл. 4 і 5, більше половини (59%) з опитаних учнів і студентів досить часто відчують несправедливість, дискримінацію по відношенню до себе, чверть – рідко і 15% – ніколи. В оцінках себе все навпаки: майже 40% респондентів ніколи не поступають несправедливо по відношенню до інших людей, 28% – рідко і чверть – іноді. Реалістичніше оцінюють себе та інших студенти-юристи, у них відповіді на перше і друге питання повністю кореспондують. Це говорить про зрілість свідомості і достатній ступінь об'єктивності пізнання себе в соціумі.

Таким чином, у правосвідомості молоді панують два, на перший погляд, суперечливих концепти справедливості. З одного боку, переважає моральне трактування цього складного явища. І в той же час моральність розуміється в суб'єктивістській індивідуалістичній методологічній традиції. Це, в свою чергу, свідчить про зростання гуманістичних засад у розвитку особистості й соціуму.

#### ЛІТЕРАТУРА

1. Аристотель. Никомахова етика / Аристотель // Сочинения : в 4 т. ; [пер. с древнегреч. под общ. ред. А.И. Доватура]. – М. : Мысль, 1983. – Т. 4. – С. 53-294.
2. Философский энциклопедический словарь. – М. : Советская энциклопедия, 1983. – 650 с.
3. Ролз Дж. Теория справедливости / Ролз Дж. – Новосибирск : Изд-во Новосиб. ун-та, 1995. – 536 с.
4. Соловьев В. Спор о справедливости. Конец спора / В. Соловьев // Сочинения : в 2 т. – М. : Правда, 1989. – Т. 2. – С. 509-548.
5. Рікер П. Право і справедливість / Рікер П. ; [пер. із фр.]. – К. : Дух і літера, 2002. – 216 с.
6. Бачинин В.А. Морально-правовая философия / Бачинин В.А. – Харьков : Консум, 2000. – 208 с.

#### *О.М. Губарь*

##### **Понимание справедливости современной молодежью: опыт конкретно-социологического исследования**

В статье сделана попытка, используя позитивистскую методологию, изучить состояние и прогнозные тенденции правосознания современной молодежи. Приведены результаты пилотного конкретно-социологического исследования понимания справедливости современной молодежью. В правосознании молодежи господствуют два противоположных концепта справедливости. С одной стороны, преобладает моральная трактовка этого сложного явления, и в то же время моральность понимается в субъективной индивидуалистической традиции. Это свидетельствует о возрастании гуманистических начал в развитии личности и общества.

#### *О.М. Gubar*

##### **Understanding of Justice by Contemporary Youth: Experience of Concrete Sociological Research**

In this article, an attempt has been made, applying positivistic methodology to investigate the state and the prognostic tendencies in legal consciousness of contemporary youth. The results of the pilot concrete sociological research of understanding of justice by contemporary youth are presented. Two contradictory concepts of justice dominate in the young people's sense of justice. On the one hand, the moral interpretation of this difficult phenomenon prevails and at the same time morality is understood through the subjective individualist methodological tradition. It testifies to the growth of humanism principles in personality and society's development.

*Стаття надійшла до редакції 09.06.2010.*