

Сергей Белецкий

Лично-родовые знаки князей-Рюриковичей на металлических подвесках XI в.

Важнейшим источником для изучения тамги Рюриковичей являются металлические трапециевидные подвески, на одной или на обеих сторонах которых помещены лично-родовые знаки князей в их парадном оформлении. Эта группа геральдических памятников неоднократно привлекала внимание исследователей. Две медные подвески, происходящие из окрестностей Киева (рис. 1:7) и из Новгорода (рис. 1:8), впервые комментировались еще А. В. Орешниковым¹ и Н. П. Лихачевым². Оба исследователя отмечали сходство знаков, изображенных на последних, со знаком, помещенным на «Ярославле серебре», а самим подвескам придавали «официальный характер»³.

В тексте «Сфрагистического альбома» Н. П. Лихачев повторил наблюдения, изложенные в «Материалах для истории русской и византийской сфрагистики»⁴, подчеркнув отличие подвески из Новгорода от аналогичной из окрестностей Киева: «Любопытная особенность (новгородской — С. Б.) — кресты или крестообразные украшения на вершине знака (т. е. на ножке трезубца — С. Б.)»⁵. Здесь же была воспроизведена еще одна подвеска, идентичная (отлитая в той же литейной форме) новгородской и также медная. Н. П. Лихачев отмечал, что последняя, поступившая в фонды Русского музея (СПб), происходит «также из Новгорода»⁶. В действительности подвеска, находившаяся ранее в коллекции В. Е. Гезе (Киев), происходит из Белгорода⁷.

В статье 1940 г. Б. А. Рыбаков анализировал четыре подвески. В дополнение к рассмотренным в работе Орешникова находками из окрестностей Киева и из

1 Орешников А. В. Классификация древнейших русских монет по родовым знакам // Известия АН СССР. — № 2. — М., 1930. — С. 94, 95.

2 Лихачев Н. П. Материалы для истории русской и византийской сфрагистики. — Л., 1930. — Вып. 2. — С. 171–173.

3 А. В. Орешников ошибочно указывает на происхождение подвески из Белгорода. В комментарии к табл. LIV:4 «Сфрагистического альбома» Н. П. Лихачев отмечает, что подвеска происходит из Новгорода, см.: Лихачев Н. П. Сфрагистический альбом (далее — ЛСА) // Рукописный архив ИИМК РАН (СПб.). — Ф. 35, оп. 2, д. 444, л. 510.

4 ЛСА. — Л. 499, 500, 510, 511.

5 ЛСА. — Л. 510.

6 ЛСА. — Л. 510, рис. 14.

7 Путаницу с местонахождением подвесок, возникшую в литературе после публикации Орешникова и Рыбакова, специально анализировал А. А. Молчанов. См.: Молчанов А. А. Подвески со знаками Рюриковичей и происхождение древнерусской буллы // ВИД. — № VII — 1976. — С. 74, 75.



Рис. 1. Металлические подвески с изображением лично-родовых знаков князей-Рюриковичей
 1, 6 — Новгород, 2 — Рождественский могильник, 3 — ладога, 4 — Даугмальское городище,
 5 — Рюриково городище, 7 — окрестности Киева, 8 — Белгород.

Новгорода учтены также подвеска из Белгорода (включенная Лихачевым в «Сфрагистический альбом») и медная с Рюрикова городища (рис. 1:5). У последней была воспроизведена неточная прорисовка только стороны «а»⁸. Исследователь отметил сходство знаков на подвесках со знаком Ярослава Мудрого и полагал, что последние являлись своего рода верительными знаками, которые «киевские князья давали... своим посадникам, даньщикам, тиунам, вирникам»⁹. В контексте с подвесками Рыбаков поставил ременные бляшки с изображениями растительного крина¹⁰, полагая, что поясные наборы, украшенные подобно рода деталями, могли принадлежать княжеским дружинникам¹¹.

В работе Б. А. Рыбакова рассматривались, кроме металлических, также костяная односторонняя подвеска из с. Прудяники на верхнем Днепре. Публикуя ее, ученый отмечал, что «по форме она очень близка к киевской и белгородской подвескам... Знак вырезан на кости очень небрежно и без всяких орнаментных деталей»¹². На рисунке, воспроизведенном в статье Рыбакова, действительно, зафиксировано достаточно невнятное изображение фигуры, напоминающей трезубец¹³. Однако А. А. Молчанов, осматривавший предмет в фондах ГИМ, отмечал, что подвеска «оказалась случайно поцарапанной с обеих сторон» и причислена к рассматриваемой группе памятников по ошибке¹⁴.

Эта группа пополнилась в результате раскопок в Новгороде. В 1954 г. в слое 25 яруса Неревского раскопа (слой 1006–1025 гг.) была найдена серебряная (?) подвеска (рис. 1:1), публикуя которую В. Л. Янин отметил: «Подвеска несет знак, представляющий детальную аналогию знакам сребренников. Это первая находка княжеского знака «в парадном варианте», сделанная в хорошо датированном слое. Дата этого слоя совпадает со временем правления Владимира Святославича»¹⁵.

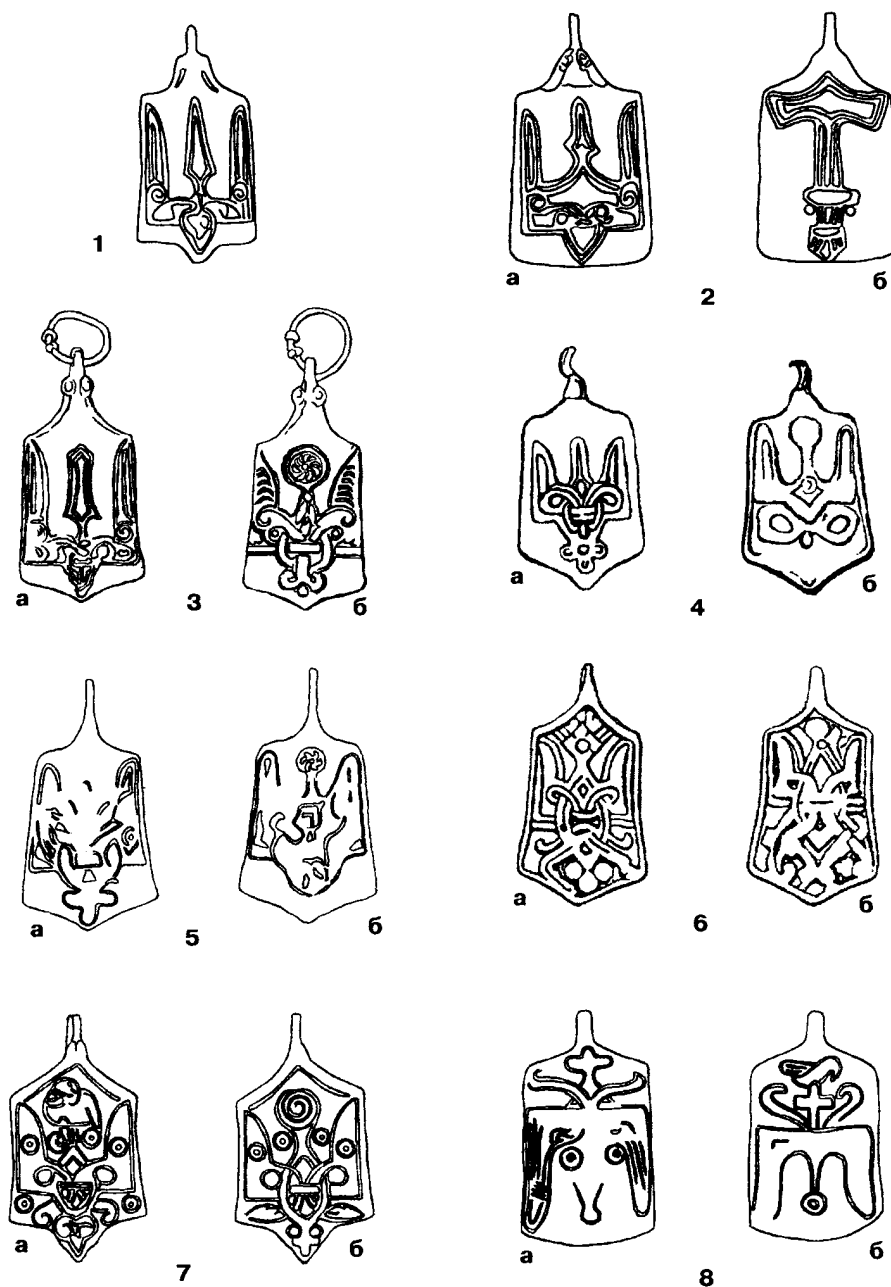
В 1976 г. сводку металлических подвесок со знаками Рюриковичей опубликовал А. А. Молчанов. Исследователь учел уже шесть их: кроме перечисленных выше, в эту публикацию была включена медная подвеска (рис. 1:6), найденная в слое 22 яруса в Неревском раскопе Новгорода (слой 1076–1096 гг.). Одно-

8 Рыбаков Б. А. Знаки собственности в княжеском хозяйстве Киевской Руси // СА. — VI — М.; Л., 1940. — С. 238–240.

9 Там же. — С. 238–239.

10 Там же. — С. 240, рис. 39, 40.

11 Там же. — С. 240. Идея Б. А. Рыбакова об использовании княжеской тамги в оформлении бляшек для поясных наборов княжеских дружинников получила продолжение в работе С. С. Ширинского (Ширинский С. С. Ремесленные бляшки со знаками Рюриковичей из Бирки и Гнездова // Славяне и Русь. — М., 1968. — С. 215–223, рис. 1, 2), однако признать растительные и геометрические орнаменты на бляшках в качестве изображений княжеских знаков мы бы не решились.

12 Рыбаков Б. А. Знаки собственности. — С. 240.

13 Там же. — С. 239, рис. 38.

14 Молчанов А. А. Подвески... — С. 77.

15 Янин В. Л. Вислые печати из новгородских раскопок 1951–1954 гг. // МИА. — № 55. — 1956. — С. 158.

тороннюю подвеску из раскопок в Новгороде в 1954 г. Молчанов соотнес «по нумизматическим аналогиям и данным дендрохронологии» со временем княжения Владимира Святославича¹⁶. Знаки на подвесках из окрестностей Киева, Новгорода и Белгорода он атрибутировал вслед за А. В. Орешниковым, Ярославу Владимировичу¹⁷. Знаки же на подвесках с Рюрикова городища ученный отказался комментировать из-за очень плохой сохранности предмета¹⁸, а знаки на подвеске из раскопок в Новгороде в 1956 г. посчитал декоративными композициями на тему трезубца Рюриковичей, сходными с мотивом растительного крива¹⁹.

За пределами сводки А. А. Молчанова осталась серебрянная (?) подвеска, обнаруженная при раскопках на Даугмальском городище (рис. 1:4) и изданная Э. С. Мугуревичем²⁰. Она упомянута ученым только в примечании в связи с группой поздних (XII в.) подвесок-украшений из литовских могильников²¹, прямого отношения к рассматриваемой группе не имеющих. Исследователь не исключал, что даугмальская подвеска может быть адекватна другим рассмотренным в сводке памятникам, но от комментариев воздержался. Анализируя функциональное значение подвесок, А. А. Молчанов присоединился к мнению об их официальном характере и считал рассматриваемую группу памятников купеческими верительными знаками²².

Вернувшись позднее к проблеме происхождения традиции последних на Руси, ученый соотнес рассматриваемые подвески с известными по скандинавским источникам *jahrtęgnir* — верительными знаками, призванными удостоверить официальный характер миссии, возложенной правителем на их держателей²³.

В 1982 г. к оценке функционального назначения подвесок обратился В. Л. Янин. Комментируя находки деревянных цилиндров, использовавшихся для опечатывания «собранных вирниками ценностей»²⁴, исследователь отметил: «Думаю, что трапециевидные подвески с изображениями княжеских знаков, объявленные А. А. Молчановым верительными знаками купцов, в действительности были верительными знаками вирников»²⁵. От обоснования высказанной оценки Янин воздержался.

16 Молчанов А. А. Подвески... — С. 72.

17 Там же. — С. 75.

18 Там же. — С. 76.

19 Там же. — С. 76.

20 Мугуревич Э. С. Восточная Латвия и соседние земли в X–XIII в. Экономические связи с Русью и другими территориями. Пути сообщения. — Рига, 1965. — С. 87, рис. 34, 1.

21 Молчанов А. А. Подвески... — С. 77, примеч. 10.

22 Там же. — С. 84.

23 Молчанов А. А. Верительные знаки киевских князей и древнескандинавские *jartęgnir* // ТДХСК. — М., 1986. — С. 185.

24 Янин В. Л. Археологический комментарий к Русской правде // Новгородский сборник. 50 лет раскопок Новгорода. — М., 1982. — С. 150.

25 Там же. — С. 154.

После выхода из печати сводки А. А. Молчанова стали известны еще две подвески. Медная (рис. 1:3), найденная в погребении Победищенской сопки близ Ладоги²⁶, имеет по мнению В. П. Петренко, «изображения в форме трезубцев». Рассматривая находки упомянутых подвесок XII в. в ливских женских погребениях, ученый считал затруднительной «интерпретацию данных изделий в качестве княжеского мандата». Опираясь на этнографические материалы Приуралья и Сибири, исследователь не исключал того, что трезубцы, подобные изображенным на подвесках, «использовались в качестве сакральных и даже специальных женских знаков»²⁷.

Серебрянная подвеска (рис. 1:2), обнаруженная в погребении из Рождественского могильника в Прикамье, по определению Н. Б. Крыласовой, имеет на одной стороне трезубец Владимира Святославича, а на другой — «изображение меча, соединенного с молотом бога Тора»²⁸. Комментируя это изображение, Крыласова отмечает: «Знаки в виде мечей, имеющие военно-дружинный характер..., и молоты бога Тора, считающиеся скандинавским этническим индикатором..., встречаются довольно часто. Но изображение, в котором сочетаются меч и молот, на подвеске с Рождественского могильника является пока единственным. Возможно, что данный знак имеет для скандинавского мира значение, аналогичное знаку Рюриковичей для Руси»²⁹. Присоединившись к мнению Молчанова о назначении подвесок удостоверить официальный характер деятельности их держателей, исследовательница напомнила об упомянутом В. А. Татищевым торговом договоре 1006 г., заключенном болгарами с Владимиром Святим: согласно ему, они получили от русского князя печати для беспрепятственной торговли³⁰. Ученая полагает, что погребение, из которого происходит подвеска, «является захоронением болгарского купца, одного из тех, кто в соответствии с договором 1006 г. имел право на получение подобных печатей для ношения»³¹.

Таким образом в настоящее время известно не менее 9 подвесок, несущих на одной или обеих сторонах знаки Рюриковичей в их парадном изображении. Принимая версию о юридическом значении этих памятников, призванных удостоверить официальный характер миссии, возложенной на их держателей, мы хотели бы подчеркнуть одну чрезвычайно существенную особенность подавляющего большинства известных подвесок: на обеих их сторонах помещены разные, хотя чаще всего близкородственные знаки. Кажется, на это

26 Петренко В. П. Раскопки сопки в урочище Победище близ Старой Ладоги // КСИА. — № 150. — 1977; Его же. Погребальный обряд населения Северной Руси VIII–X вв. — СПб., б. г. — С. 82, рис. 43, 7.

27 Петренко В. П. Раскопки... — С. 58, 59.

28 Крыласова Н. Б. Подвеска со знаком Рюриковичей из Рождественского могильника // РА. — № 2. — 1995. — С. 195.

29 Там же. — С. 196.

30 Татищев В. Н. История Российская. Т. II–III. — М., 1995. — С. II/69.

31 Крыласова Н. Б. Подвеска... — С. 196.

обратила внимание только Е. Л. Назарова, отметившая в комментарии к даугмальской подвеске: «единственная подвеска с территории Латвии, которая считается импортом с Руси (городище Даугмале, слой XI в.), хотя и идентична русским по форме, но *содержит изображения сразу двух княжеских знаков* — Владимира и Ярослава, чем отличается как от русских, так и от латвийских находок» (выделено мною — С. Б.). Поскольку ранее никто из исследователей не указывал на эту особенность подвески, Е. Л. Назарова была вынуждена констатировать: «Считать ее атрибутом официального лица начала XI в. без дополнительных подтверждений нет оснований»³².

Между тем присутствие на одной подвеске двух различных знаков — характерная особенность рассматриваемых памятников. На подвеске из Победищенской сопки близ Ладоги (рис. 1:3) помещены знаки Владимира Святославича (сторона «а») и Ярослава Владимировича (сторона «б»)³³. На новгородской подвеске из раскопок 1956 г. (рис. 1:6) изображены знаки Мстислава (сторона «а») и Ярослава (сторона «б») Владимировичей³⁴. При общем сходстве знаков, помещенных на подвеске из окрестностей Киева, со знаком Ярослава Владимировича с последним не совпадает полностью ни один из них (рис. 1:7): на стороне «а» расположен трезубец, близкий трезубцу Ярослава, но имеющий крестообразное завершение треугольной ножки. Разные, хотя и родственные трезубцу Ярослава Владимировича знаки расположены на подвесках из Новгорода и Белгорода (рис. 1:8): на стороне «а» изображен трезубец, отличающийся от знака Ярослава Владимировича усложненной крестообразным завершением ножкой, на стороне «б» размещен близкородственный последнему знак, отличающийся, однако, формой ножки — вместо треугольника острием вниз, усложненного крестом, здесь последняя имеет крестовидную форму, увенчанную изображением птицы, а треугольная часть отсутствует. Даугмальская подвеска (рис. 1:4) имеет на стороне «б» трезубец Ярослава Владимировича; а на стороне «а» у нее помещен знак, чрезвычайно близкий трезубцу Владимира Святославича, но отличающийся от него усложненной крестообразным завершением ножкой. Точно такие же знаки удалось выявить при визуальном осмотре сильно стертой подвески с Рюрикова городища³⁵. Фактически только подвеска из раскопок в Новгороде 1954 г. несет на себе единственный знак — трезубец

32 Назарова Е. Л. Из истории взаимоотношений ливов с Русью (X–XI вв.) // Древнейшие государства на территории СССР. Материалы и исследования, 1985 г. — М., 1986. — С. 180.

33 Белецкий С. В. К проблеме выявления «узловых экспонатов» в историко-археологической экспозиции // Музей в современной культуре. ТД на научной конференции. — СПб., 1995. — С. 36–39.

34 Белецкий С. В. К вопросу о принадлежности новгородской подвески № 22–27–1181 // Восточная Европа в древности и средневековье. Политическая структура древнерусского государства. — М., 1996. — С. 1–7.

35 Пользуюсь случаем поблагодарить сотрудника Русского музея (Санкт-Петербург) С. Новаковскую, любезно предоставившую мне возможность познакомиться с подвесками, хранящимися в фондах музея.

Владимира Святого (рис. 1:1), но эта подвеска односторонняя: на другой стороне ее процарапана не читающаяся надпись (?), выполненная рунообразными знаками.

Отмеченная особенность подвесок представляется принципиально важной как для понимания самих памятников, так и для изучения генезиса тамги Рюриковичей. С одной стороны, присутствие на подвеске двух различных знаков свидетельствует о деятельности их держателей в качестве представителей двух правителей одновременно. С другой стороны, размещение двух различных тамгообразных знаков на одной подвеске предоставляет дополнительные возможности для персонификации тамги и дает основания для уточнения времени их использования в качестве верительных знаков. Так, подвеску из Победищенской сопки можно датировать в пределах узкого хронологического интервала — от вокняжения Ярослава Владимировича в Новгороде и до смерти Владимира Святославича, то есть — 1010–1015 гг.³⁶ Подвеска из раскопок в Новгороде в 1956 г. фиксирует соправление Ярослава и Мстислава Владимировичей и может быть датирована временем от 1026 г. (Городецкий мир, положивший начало дуумвирату Владимировичей) до 1034 г. (кончина Мстислава Владимировича)³⁷.

Персонификация лично-родовых знаков, зафиксированных изображениями на древнейших русских монетах, оружии и фресках Софии Киевской (рис. 2), позволила реконструировать процесс наследования князьями-рюриковичами тамги: знак в форме простого двузубца использовался представителями правящей русской династии со времен правления, по крайней мере, сына Рюрика — Игоря, а, возможно, употреблялся еще самим Рюриком. При этом вплоть до вокняжения Ярополка Святославича происходило прямое наследование родового двузубца. Тамга Рюриковичей начинает претерпевать изменения только с поколения внуков Святослава. Святополк Ярополчич, являясь единственным сыном старшего из сыновей Святослава, имел право на родовой двузубец. Однако он пользовался измененной формой отцовской тамги: сохранив в качестве ее основы двузубец, он изменяет форму левого зубца. Вероятно, это вызвано либо нарушением в результате междуусобицы Святославичей порядка престолонаследия, либо требованиями этикета, согласно которому племянник-вассал не мог иметь тамгу «старшего типа» по сравнению с тамгой «младшего типа», которой располагал дядя-сюзарен. Сыновья Владимира Святого — Изяслав, Ярослав и Мстислав — сохранили форму ножки отцовского трезубца, но на один элемент изменили центральный его зубец, увенчав последний соответственно крестом, кругом и ромбом. Старшие сыновья Изяслава и Мстислава Владимировичей наследовали тамгу отца, но на один элемент изменили ее ножку, дополнив треугольную основу крестовидным завершением.

36 Белецкий С. В. К проблеме выявления... — С. 36–39.

37 Белецкий С. В. К вопросу о принадлежности... — С. 1–7.



Рис. 2. Генеалогия лично-родовых знаков Рюриковичей X–XI вв. (по изображениям на древнейших русских монетах, печатах и граффити)

Исходя из перечисленных наблюдений о значении изменений в изображении тамги, можно попытаться персонифицировать владельцев тех знаков на подвесках, которые по другим геральдическим памятникам не известны. Прежде всего обращают на себя внимание знаки, помещенные на подвесках из Даугмальского и Рюрикова городищ (рис. 1:4, 5). Знак на сторонах «б» у этих памятников достаточно определенно соотносится с трезубцем Ярослава Владимировича, что позволяет определить хронологический интервал использования подвесок в юридической практике: между началом политической деятельности Ярослава и его кончиной, то есть между концом 980-х гг.³⁸ и 1054 г. Знак на стороне «а» у этих памятников представлен трезубцем, чрезвычайно сходным с трезубцем Владимира Святославича (именно его Е. Л. Назарова приняла за знак этого князя³⁹, но отличающимся от него усложненной формой ножки: треугольная основа дополнена крестовидным завершением. Именно такое отличие было отмечено для знаков Мстислава Владимировича и его единственного сына — Евстафия Мстиславича. Аналогичным образом различаются между собой трезубцы Изяслава Владимировича и его старшего сына — Брячислава Изяславича⁴⁰. Если отличие тамги старшего сына от тамги отца действительно заключается в изменении на один элемент ножки трезубца, то знак на сторонах «а» у подвесок из Даугмале и с Рюрикова городища с наибольшим вероятием должен быть атрибутирован старшему сыну Владимира Святославича — Вышеславу Владимировичу, занимавшему с конца 980-х гг. по 1010 г. новгородский княжеский стол. В этом случае верхняя хронологическая граница использования подвески в качестве юридического знака определяется годом смерти Вышеслава Владимировича, то есть — 1010 г. Таким образом, держатели подвесок из Даугмале и с Рюрикова городища выступали в своей деятельности в качестве представителей одновременно ростовского и новгородского князей.

Знаки, размещенные на стороне «б» подвески из окрестностей Киева (рис. 1:7) и на стороне «а» подвесок из Новгорода и Белгорода (рис. 1:8), очень близки трезубцу Ярослава Владимировича. В обоих случаях на памятниках изображен трезубец, центральный знак которого увенчан кружком. Но в отличие от трезубца Ярослава Владимировича он имеет усложненную крестовидным завершением ножку. Такой знак мог принадлежать старшему сыну Ярослава Владимировича — Илье.

Он около 1019 г. был посажен на княжение в Новгород под опеку троюродного деда — Костянтина Добрынича — и в том же году скончался. Теоретически именно ему мог принадлежать рассматриваемый знак. Однако уверенности в такой персонификации у нас нет. Дело в том, что сочетания пар знаков на

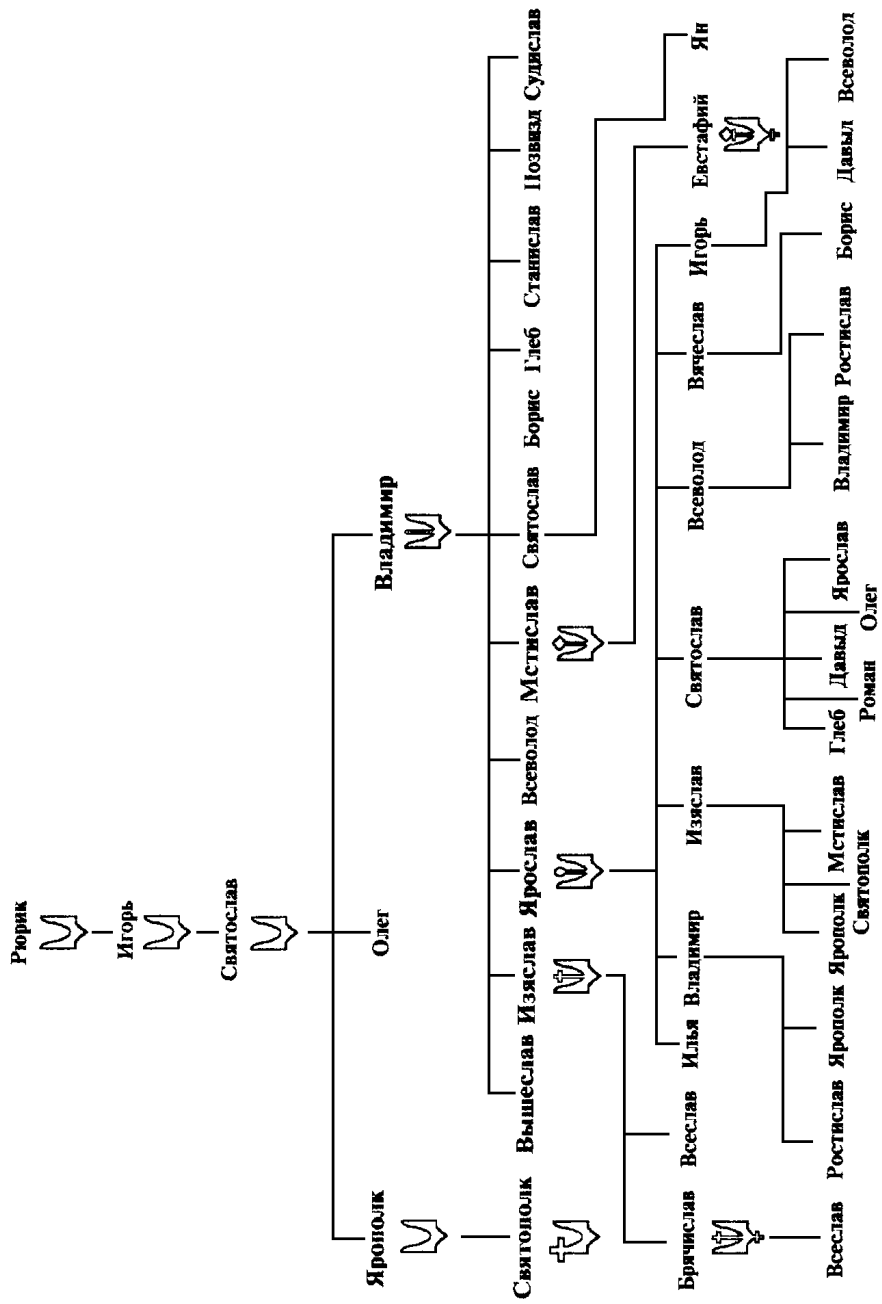
38 Согласно наиболее ранним летописным источникам (Лаврентьевская, Ипатьевская, Новгородская Первая летописи), старшие сыновья Владимира были определены на княжения в 988 г.

39 Назарова Е. Л. Из истории взаимоотношений... — С. 180.

40 Белецкий С. В. К вопросу о времени строительства Софийского собора в Киеве // Церковная археология. — СПб.; Псков, 1995. — Ч. 2. — С. 92–94.

рассматриваемых подвесках различны. На памятнике из окрестностей Киева знак на стороне «а» представлен трезубцем, вершина центрального зубца у которого завершается стилизованным изображением птицы (рис. 1:7). Он отличается на один элемент от трезубца Владимира Святославича. Причем это отличие совершенно адекватно отличию от его знака знаков его сыновей — Изяслава, Ярослава и Мстислава. С большой степенью вероятности можно было бы предположить, что трезубец на стороне «а» у подвески принадлежал сыну Владимира Святого — брату Изяслава, Ярослава и Мстислава Владимировичей.

Реконструированная картина, однако, вступает в противоречие с информативными данными двух идентичных подвесок, происходящих из Новгорода и Белгорода (рис. 1:8). Знак на стороне «б» у них состоит из трезубца, центральный зубец которого завершен кружком, и крестовидной ножки. Этот трезубец чрезвычайно близок знаку Ярослава Владимировича, отличаясь от него на один элемент, и трезубцу, соотнесенному выше со знаком старшего сына Ярослава, от которого он также отличается на один элемент. В обоих случаях отличие заключается в изменении формы ножки. Однако в первом случае ножки трезубцев совершенно различаются между собой (у знака Ярослава ножка треугольная, а у трезубца на стороне «б» подвесок из Новгорода и Белгорода крестовидная), а во втором случае речь может идти об упрощении исходной формы (треугольник, ориентированный острием вниз и завершающийся крестом) путем исключения из нее треугольной части. Полагаем, что непосредственно вывести знак на стороне «б» у подвесок из Новгорода и Белгорода из трезубца Ярослава Владимировича невозможно, поскольку происходит полная замена одного из элементов, составляющих тамгу. Значительно более вероятным представляется рассматривать знак на стороне «б» у подвесок из Новгорода и Белгорода в качестве дальнейшего развития тамги, соотнесенной со старшим сыном Ярослава. Мы вновь оказываемся свидетелями изменения ее ножки на один элемент (на этот раз путем упрощения), но с сохранением особенностей исходной формы тамги. Иными словами, последнюю, изображенную на стороне «б» у памятников из Новгорода и Белгорода, мы считаем возможным атрибутировать старшему сыну владельца тамги, изображенной на стороне «б» у подвески из окрестностей Киева и на стороне «а» подвесок из Новгорода и Белгорода, и, следовательно, относить данный тип тамги уже к поколению внуков Ярослава Владимировича. Однако Илья Ярославич, как известно, сыновей не оставил.

В этой связи вспомним, что подвеска из раскопок в Новгороде в 1956 г. (рис. 1:6) принадлежала лицу, выступавшему в своей деятельности от имени Ярослава и Мстислава Владимировичей. Не исключено, что ее держателем был Костянтин Добрынич, посадничавший в Новгороде в годы соправительства Ярослава и Мстислава и фактически исполнявший обязанности дядьки-воспитателя при юном Илье Ярославиче⁴¹. Решимся в этой связи предположить, что Илья не являлся юридическим представителем великокняжеской власти в

Новгороде и вообще вряд ли имел свою тамгу⁴². Знак на стороне «б» подвески из окрестностей Киева и на стороне «а» у подвесок из Новгорода и Белгорода с большим основанием следует атрибутировать второму сыну Ярослава Мудрого — Владимиру, посаженному отцом на новгородский стол в 1034 г. в возрасте 14 лет. Начало княжения Владимира в этом городе приходится на период после смерти Мстислава тмутараканского и начавшейся опалы Костянтина Добрынича. Таким образом, Владимир Ярославич, безусловно, являлся юридическим представителем великокняжеской власти в Новгороде. Если верно предположение о том, что Илья Ярославич не был юридическим наместником великокняжеской власти в этом городе, то именно Владимир первым из сыновей Ярослава Мудрого приобретает политический статус, то есть юридически является старшим среди Ярославичей. В этом случае присвоение ему лично-родового знака «старшего сына» оказывается в соответствии с реконструируемыми правилами наследования тамги вполне допустимым.

Признавая знак, изображенный на стороне «б» подвески из окрестностей Киева и на стороне «а» подвесок из Новгорода и Белгорода, лично-родовой тамгой Владимира Ярославича, вновь обратимся к трезубцу, помещенному на стороне «а» киевской подвески (рис. 1:7). В период пребывания Владимира на новгородском столе на политической сцене Руси, кроме Ярослава и Мстислава Владимировичей, оставался как будто бы лишь один их брат — Судислав Псковский, — и знак на стороне «а» подвески из окрестностей Киева может быть атрибутирован именно ему. В таком случае держатель киевской подвески выступал представителем одновременно новгородского и псковского князей. Если знак действительно принадлежал Судиславу Владимировичу псковскому, то время употребления в юридической практике подвески, несущей тамги новгородского и псковского князей, следует ограничить коротким интервалом — временем между вокняжением Владимира Ярославича в Новгороде и арестом Судислава⁴³. Между этими событиями прошли считанные недели 1034 г.: «В лето 6542. Мъстиславъ изыде на ловы, и разболелся, и умре... По семь же прия власть его Ярослав, и бысть единовластечь Русской земли. Иде Ярослав к Новугороду, посади сына своего Володимера... В то же лето всади Ярослав Судислава въ порубь, брата своего Плескове, оклеветан к нему» (Ипат.: 138–139). В пользу предлагаемой атрибуции свидетельствует тот факт, что подвеска

41 Белецкий С. В. К вопросу о принадлежности... — С. 5, 6. В качестве альтернативной (хотя и менее вероятной) версии можно предположить, что держателем данной подвески был Илья Ярославич, однако и в этом случае нет оснований утверждать факт использования им лично-родового знака.

42 О противостоянии Судислава Владимировича брату Ярославу свидетельствует не только арест Судислава, произведенный по приказу Ярослава в 1034 г., но и вероятная ситуация этого ареста, см.: Белецкий С. В. Начало Пскова. — СПб., 1996. — С. 78–86.

43 После ареста Судислав Владимирович четверть века находился в заключении. Из поруба его выпустили в 1059 г. племянники Изяслав, Святослав и Всеволод Ярославичи, причем Судислав сразу же после освобождения был пострижен в монахи.

практически не стерта, то есть употреблялась достаточно короткое время⁴⁴. Возвращаясь к двум идентичным подвескам из Новгорода и Белгорода (рис. 1:8), подчеркнем, что они несут изображения тамги Владимира Ярославича и его старшего сына Ростислава. Владимир княжил в Новгороде до самой смерти (1052 г.), так что сочетание знаков его и Ярослава на подвесках позволяет определить хронологический интервал, в пределах которого могли использоваться данные верительные знаки: после 1038 г. (год, когда, по сведениям В. Н. Татищева⁴⁵, родился Ростислав Владимирович), но до 1052 г.

Держатели подвесок выступали в своей деятельности представителями одновременно Владимира Ярославича и Ростислава Владимировича. Однако следует учитывать, что первый скончался новгородским князем еще при жизни отца, занимавшего великий киевский стол, так что верховным правителем Руси он никогда не был. Очевидно, что в этом случае вопрос о правовом статусе Ростислава требует специального комментария.

Было бы заманчиво предположить, что при жизни отца Ростислав Владимирович занимал ростовский стол: тогда подвески из Новгорода и Белгорода оказались бы адекватны подвескам из Дагмале и с Рюрикова городища, поскольку последние также фиксируют представительство их держателей от лица одновременно новгородского и ростовского князей. Однако, по сведениям В. Н. Татищева⁴⁶, ростовское княжение Ростислав получил только после смерти Владимира Ярославича. Кроме того, О. М. Рапов, специально исследовавший политическую судьбу Ростислава Владимировича и его перемещения по княжеским столам⁴⁷, отмечал сомнительность сведений Татищева о его ростовском княжении. Вопрос о том, каким статусом обладал Ростислав при жизни отца, в литературе, кажется, специально не поднимался.

Не претендуя на решение вопроса, хотели бы отметить любопытную особенность знака, размещенного на стороне «б» подвесок из Новгорода и Белгорода: на ножке перевернутого зубцами вниз трезубца помещено изображение птицы. Считать это изображение элементом, усложняющим форму ножки, не приходится, поскольку оно не мотивировано геральдически: размещение трезубца как зубцами вниз, так и зубцами вверх предполагает определенную схематизацию элементов, составлявших тамгу. Эти элементы должны одинаково восприниматься как при одном, так и при другом положении трезубца. При размещении же его зубцами вверх изображение птицы оказывается перевернутым, так

44 В какой мере претензии Судислава на полномочия племянника, материализовавшиеся подвеской из окрестностей Киева, являются свидетельством претензий последнего из оставшихся на политической сцене Владимировичей на верховную власть в государстве и в какой мере эти претензии стали толчком для последовавшего в том же году ареста и заточения псковского князя, еще предстоит выяснить.

45 Татищев В. Н. История Российская. — С. II/78.

46 Там же. — С. II/83.

47 Рапов О. М. Княжеские владения на Руси в X — первой половине XI в. — М., 1977. — С. 68–69.

сказать, «вверх ногами». В то же время последнее, увенчивающее ножку трезубца Ростислава Владимировича, нельзя считать случайным. Напрашивается сопоставление его с изображением птицы на вершине центрального зубца у трезубца Судислава псковского. Не означает ли это, что Ростислав в годы пребывания Владимира на новгородском столе юридически занимал псковский стол и внегеральдическое включение в оформление тамги изображения птицы было призвано засвидетельствовать преемственность власти, перешедшей к Ростиславу после ареста Судислава? В таком случае подвески из Новгорода и Белгорода оказываются в юридическом отношении синонимичны подвеске из окрестностей Киева: их держатели представляли в правовом отношении одновременно власть новгородского и псковского князей. Заметим, что подвески из Новгорода и Белгорода сильно стертые, то есть находились в употреблении, по крайней мере, несколько лет.

Безусловно, совершенно другое положение среди других подвесок занимает экземпляр, происходящий из Рождественского могильника. На одной из сторон его размещен трезубец Владимира Святого, на другой — изображение меча, переходящего в «молот Тора» (рис. 1:2). Б. Крыласова, на наш взгляд, права, рассматривая изображение меча-молота в качестве парадного варианта тамги, принадлежавшей этническому скандинаву. Учитывая, что изображение меча-молота помещено на одной подвеске вместе со знаком Владимира, можно считать, что владелец этого последнего, во-первых, являлся современником данного князя, во-вторых, принадлежал к числу выходцев из Скандинавии и, в третьих, обладал на Руси обширными полномочиями и статусом, равным, по крайней мере, статусу сыновей Владимира Святого. Не решаясь персонифицировать владельца знака, отметим, что этот человек так же, как и сыновья Владимира, почти наверняка занимал один из княжеских столов в пределах владений великого киевского князя⁴⁸.

В этой связи нельзя не учитывать известие о военных действиях ярла Эйрика Хаконарсона в землях Владимира Святославича: «А весной собрал он свое войско и пошел вскоре по Аустрвегу. И когда пришел он в государство Вальдмара, стал он воевать, убивал людей и жег постройки там, где он проходил, и опустошил землю. Он подошел к Альдерйгьюборгу и осаждал его, пока не взял города, убил там много народа и разрушил и сжег всю крепость, воевал он затем во многих местах в Гардарики... Ярл Эйрик провел в этом походе всего пять лет»⁴⁹. Ладога в этом рассказе отчетливо воспринимается как составная часть владений великого киевского князя. Достоверность сведений о походе Эйрика подтверждается археологическими материалами⁵⁰.

48 Белецкий С. В. Подвеска с родовыми знаками из Рождественского могильника. В печати.

49 Джексон Т. Н. Исландские королевские саги о Восточной Европе (с древнейших времен до 1000 г.). Тексты, переводы, комментарий. — М., 1993. — С. 184.

50 Там же. — С. 214–215.

Особое положение Ладоги в пределах владений киевского великого князя сохранялось на протяжении всего XI в. Ладога и принадлежавшее к ней ярлство, были переданы Ярославом Владимировичем в качестве свадебного дара Ингерды. Здесь осуществлял управление ее родственник Рёгнвальд, а после его смерти — сын последнего Эйлив. Следовательно, скандинавское управление в Ладоге оказывается для Киева традиционным. Заметное присутствие там скандинавов на рубеже X–XI вв. зафиксировано и археологическим материалом. Решимся предположить, что именно ладожский наместник Владимира Святославича являлся владельцем знака в виде меча-молота, помещенного на подвеске из Рождественского могильника⁵¹.

В этой связи на память приходит уникальная для Руси ситуация, зафиксированная в «Саге об Олаве Трюггвасоне» монаха Одда: Сигурд Эйрикссон «имел такой большой почет от конунга по всем областям; а его повеления должны были иметь силу во всем государстве конунга»⁵². Комментируя этот текст, Т. Н. Джаксон отмечает: «Похоже, что объем власти, который имел Сигурд на Руси, преувеличен сагой. Место Сигурда при дворе русского князя и отношение к нему конунга изображены Оддом в соответствии со стереотипом, выявленным в сагах при описании знатных норвежцев (конунгов, ярлов, хёвдингов) за пределами Скандинавии: как правило, в этих случаях повествование подчинено задаче возвеличения скандинавского вождя»⁵³. Возможно, в отношении Сигурда Эйрикссона исследовательница права, однако подвеска из Рождественского могильника позволяет предполагать, что по крайней мере один из скандинавов — современников Владимира Святого — мог обладать перечисленными полномочиями: держатель подвески выступал в своей деятельности от имени одновременно и этого лица, и Киевского великого князя. Причем у нас нет оснований полагать, что полномочия последнего в той области права, которая материализовалась данной подвеской, были существенно иными, нежели у его скандинавского партнера.

Следует, однако, подчеркнуть, что знак «меч-молот» вряд ли мог принадлежать ярлу Сигурду: статус соправителя Владимира Святого скорее приличествовал бы конунгу. Поэтому у нас нет оснований связывать этот памятник с Сигурдом Эйрикссоном. С большей вероятностью мог бы быть держателем подобного рода подвески последний, нежели лицом, знак которого был на ней помещен. Кроме того, атрибуция Сигурду знака на подвеске из Рождественского

51 Политическая история Ладоги и в частности имена тех, кто управлял здесь на рубеже X–XI вв. от лица Владимира Святого, не отражена в письменных источниках. Однако напомним, что еще при жизни Владимира, в годы новгородского княжения Ярослава Владимировича, великокняжескую власть в Ладоге отправлял один из представителей местной элиты. См.: Белецкий С. В. К проблеме выявления... — С. 36–39.

52 Джаксон Т. Н. Исландские королевские саги о... — С. 193.

53 Джаксон Т. Н. Исландские королевские саги о... — С. 194; см. также: Джаксон Т. Н. Исландские королевские саги как источник по истории Древней Руси и ее соседей. X–XIII вв. // Древнейшие государства на территории СССР. 1988–1089. — М., 1991. — С. 70–79.

могильника вступает в противоречие с наблюдениями Н. Б. Крыласовой о вероятной ее принадлежности. Если исследовательница права в том, что держатель подвески из Рождественского могильника принадлежал к числу лиц, получивших верительный знак в результате договора 1006 г. (напомним, что захоронение, из которого происходит подвеска, относится к родановской культуре, носители которой принадлежат к группе прикамских финнов), то признать Сигурда Эйрикссона владельцем знака в виде меча-молота не удастся, поскольку деятельность ярла в качестве полномочного представителя Владимира Святославича, вероятнее всего, относится к 970–977 гг., то есть отстоит от периода деятельности держателя подвески более чем на четверть века. По этой же причине, кстати говоря, не удастся атрибутировать Сигурду и подвеску из Победищенской сопки.

Чрезвычайно заманчиво было бы отождествить с владельцем знака «меч-молот» другого современника Владимира Святого — Олава Трюггвасона, дядей которого был Сигурд Эйрикссон. Статус приемного сына киевского великого князя, которым обладал Олав, ставит его в один ряд с сыновьями Владимира, занимавшими княжеские столы и пользовавшимися лично-родовыми знаками. Однако его деятельность при дворе Владимира Святославича приходится на 977–986 гг., в 995 г. он уже становится правителем Норвегии, а около 1000 г. исчезает с политической арены. Если правы исследователи, полагавшие, что Олав Трюггвасон погиб⁵⁴, то в событиях после 1006 г. он явно не мог принимать участия. С другой стороны, сведения о гибели последнего противоречивы. В «Саге об Олаве» после сообщения о смерти в битве с Эйриком Хаконарссоном отмечено: «Вендский корабль, на котором были люди Астрид, поплыл прочь и вернулся в Страну Вендов. И вот сразу же многие стали рассказывать, что Олав конунг якобы сбросил с себя под водой кольчугу, вынырнул вдали от боевых кораблей и поплыл к вендскому кораблю, а люди Астрид доставили его на борт... Как бы там ни было, конунг Олав сын Трюггви так и не вернулся к власти в Норвегии»⁵⁵. Правда, сомнения в такой судьбе Олава высказывались уже современниками⁵⁶.

Не присутствием ли в Ладоге представителей Олава Трюггвасона объясняется поход Эйрика 997 г.? Из контекста рассказа о походе Эйрика на Альдейгьюборг, приведенного в «Красивой коже», следует, что «воевал ярл Эйрик... в государстве конунга Вальдамара, когда Олав Трюггвасон был конунгом в Нореге. И делал он это из мести и неприязни к конунгу Олаву и вражды после гибели Хакона, своего отца»⁵⁷.

Не исключая того, что и Сигурд Эйрикссон и позднее Олав Трюггвасон могли иметь отношение к управлению в Ладоге, мы полагаем, что вопрос о том, кому

54 Джаксон Т. Н. Исландские королевские саги о... — С. 119.

55 Стурлсон Снорри. Круг земной. — М., 1980 — С. 166.

56 Там же.

57 Джаксон Т. Н. Исландские королевские саги о... — С. 154.

мог принадлежать знак на стороне «б» у подвески из Рождественского могильника, в настоящее время остается открытым. Подчеркнем, что стилистика изображения трезубца Владимира Святого на стороне «а» сближает во времени эту подвеску с подвеской из Новгорода (рис. 1:1) и сребренниками Владимира. И подвеска из Новгорода, и монеты с большим вероятием относятся ко времени великого киевского княжения Владимира Святославича, чем ко времени его новгородского княжения.

Подводя итоги изложенному, подчеркнем: анализ лично-родовых знаков князей — Рюриковичей, изображенный на мегалических подвесках⁵⁸, позволяет не только подтвердить реконструированные правила наследования родовой тамги представителями правящей на Руси X–XI вв. династии, но и существенно дополняет существующую схему (рис. 3). Для V–VII колен рода Рюриковичей О. М. Рапов насчитывает 39 князей: 12 — колена V (внуки Святослава Игоревича), 11 — колена VI (правнуки Святослава) и 16 — колена VII (праправнуки Святослава). Период жизни всех этих лиц укладывается в интервал с конца X до начала XII в. Таким образом, для 39 князей мы располагаем всего 10 разновидностями тамги. Иными словами, лично-родовым знаком пользовалось менее четверти (23 %) русских князей XI в. При этом для представителей шести следующих поколений рода Рюриковичей (по подсчетам Рапова, около 280 чел.), живших в XII–XIII вв., в настоящее время зафиксировано около 190 разновидностей тамгообразных знаков (без учета последних на днищах сосудов). Следовательно, в XII–XIII вв. две трети (67 %) князей Рюриковичей пользовались лично-родовым знаком.

Сказанное дает основание считать, что в XI в. далеко не все князья Рюриковичи пользовались лично-родовым знаком. Именно поэтому попытки реконструировать систему знаков, которыми могли пользоваться сыновья Владимира Святого, опираясь на предметы, несущие изображения растительных орнаментов, отдаленно напоминающие трезубец, представляются нам хотя и остроумными, но бесперспективными.

Заметим, что вплоть до VII колена рода Рюриковичей потомки Владимира Святого пользовались знаками в форме трезубца. Однако в XII–XIII вв. начали преобладать знаки в форме двузубца, а трезубцы составляют лишь небольшую, достаточно компактную в типологическом отношении группу. Использование подавляющим большинством потомков Владимира Святославича знака в форме двузубца (а со временем производных от него форм) вряд ли случайно, как не

58 Особую группу подвесок составляют подвески-украшения из финно-угорских погребений XII в. Изображенные на них сильно стилизованные знаки напоминают парадные варианты знаков Рюриковичей X–XI вв. Эти памятники требуют специального анализа. За пределами статьи остается также подвеска со знаками Рюриковичей из Пскова (Лабутина И. К. Культурный слой Пскова // Археологическое изучение Пскова. — М., 1983. — С. 21, рис. 10), в которой, по мнению А. А. Молчанова, опознается современный фальсификат, см.: Молчанов А. А. Верительные знаки... — С. 185. Некоторые комментарии к псковской подвеске были даны мною в другой работе: Белецкий С. В. Начало Пскова. — С. 84–85, примеч. 23.

случайно и то, что одна из ветвей рода сохранила за собой право предположить, что начало массового использования потомками Рюрика лично-родовых знаков, как и преобладание среди них двузубцев, являлись следствием одних и тех же событий, происходивших на рубеже XI–XII вв. Но этот сюжет требует специального рассмотрения и только после систематизации лично-родовых знаков Рюриковичей XII–XIII вв.