



Д.В. ЖУРАВЛЕВ

**КРАСНОЛАКОВЫЕ ПОНТИЙСКИЕ ТАРЕЛКИ С ВЕРТИКАЛЬНЫМ БОРТИКОМ
ИЗ МОГИЛЬНИКА БЕЛЬБЕК IV**

Понтийская сигиллата была выделена Дж. Хейсом в 1985 г. на основании русскоязычных публикаций, которые были доступны английскому ученому, а также коллекций из «Южной России», хранящихся в европейских музеях¹. Как известно, Дж. Хейс использовал термин Ц. Гаспарри, которым последний обозначил редкие в Остии находки керамики². К этой группе Дж. Хейс отнес керамику, преобладающую на территории Причерноморья и в небольшом количестве находимую в Восточном Средиземноморье. Дж. Хейс выделил основные формы керамики, дал предварительное описание и датировку, снабдив публикацию также сводом находок. Таблицы Дж. Хейса с указаниями базовых форм понтийской сигиллаты впоследствии были дважды переизданы К. Домжальски³ и Г. Кабакчиевой⁴.

До сих пор мы точно не можем указать центр (или центры) производства Понтийской сигиллаты. Это должен быть город или группа городов, обладавших мощным керамическим производством, снабжавшим краснолаковой керамикой практически все Северное Причерноморье⁵.

На основании исследования краснолаковой керамики из различных регионов Северного Причерноморья мною были выделены три основные группы этой керамики, получившие литерные обозначения: А, В и С⁶. У нас нет оснований утверждать, что эти три группы соответствуют лишь трем производственным центрам. По всей видимости, их было значительно больше, но пока выделить их невозможно. Более того, у меня нет оснований говорить и о том, что все представленные ниже тарелки изготовлены в одном центре - напротив, различная глина говорит об их производстве в различных мастерских.

Представленная ниже классификация сосудов является предварительной, поскольку она охватывает материалы только одного - пусть и богатого - некрополя⁷ и не может претендовать на исчерпывающую полноту. Уже

сегодня мне известно немало форм понтийской сигиллаты из других памятников Северного Причерноморья, которые отсутствуют в моей работе. К сожалению, большинство из них, за редким исключением, пока остается неопубликованным. Создание единой классификационной схемы для понтийской сигиллаты, подобной *Conspectus formarum* для италийской сигиллаты или обобщающей работе Дж. Хейса для ESA и ESB⁸, будет возможно только после того, как большая часть материалов будет опубликована хотя бы предварительно. Это - задача ближайшего будущего.

Представленные ниже сосуды могут быть отнесены с некоторыми оговорками к группе Понтийской сигиллаты А. Основные характеристики этой группы: глина - плотная, светло-коричневая или красно-коричневая (различных оттенков), хорошо отмученная, без заметных включений. Иногда в ней встречаются блестки слюды, реже - известковые включения. Лак имеет различные оттенки - от светло-красного - оранжевого до буро-красного. Характерная особенность понтийской сигиллаты: все сосуды не покрыты лаком на поддоне, нижняя часть большинства форм практически всегда имеет подтеки лака. Для тарелок и иных открытых сосудов в I - начале II в. н.э. наиболее характерным клеймом является *planta pedis*⁹.

Именно керамика этой группы наиболее широко известна в Северном Причерноморье. В целом она соответствует «пергамской» и «малоазийской» группам краснолаковой керамики по Т.Н. Книпович¹⁰. Наибольший период распространения: третья четверть I - первая половина III в. н.э., когда этими находками были буквально наводнены все причерноморские центры. Интересно, что находки понтийской сигиллаты зафиксированы также в Италии, Малой Азии, Греции и даже Северной Африке, правда, в незначительном количестве¹¹.

Среди понтийской сигиллаты наиболее часто встречаемой является форма I по классификации



Дж. Хейса - тарелки на кольцевом поддоне, с «вертикальным бортиком» (по терминологии Т.Н. Книпович). Их находки зафиксированы повсеместно, где есть керамика понтийского производства. Но в работе Дж. Хейса, во-первых, не учтены морфологические особенности сосудов, отнесенных к этой форме, а во-вторых, хронологические различия, что объясняется тем, что английский исследователь работал в основном по публикациям и настоящей понтийской сигиллате «держал в руках» очень мало. Форма I существовала в течение не менее 200 лет (с середины/третьей четверти I до конца III в. н.э., а возможно, и позднее). В связи с этим в настоящее время оказалось невозможным оперировать лишь одной формой, и возникла необходимость более дробной классификации.

Первая классификация тарелок «с вертикальным бортиком» была предпринята Т.Н. Книпович в 1952 г. Т.Н. Книпович было выделено семь типов тарелок, которые подчас различаются лишь по месту находки – Мирмекий или Тиритака, т.е. для каждого центра была представлена своя классификация. Так, тип 9(Т) соответствует 7(М), 11(Т) – типу 5(М) и др.; про типы 6(М) и 7(М) исследовательница отмечает, что «это даже не столько различные типы, сколько два варианта одного общего типа»¹². При этом, как справедливо отмечено А.А. Труфановым, «иллюстративный материал, приведенный в работе, показывает, что выделенные Т.Н. Книпович типологические признаки не всегда принимаются во внимание самим автором»¹³.

Существует еще одна классификация «тарелок с вертикальным бортиком», выполненная А.А. Труфановым¹⁴. На основании изучения 128 сосудов из различных позднескифских некрополей им было выделено 4 типа этих тарелок, подразделенных, в свою очередь, на ряд вариантов. К сожалению, при всех достоинствах этой работы, ее использование затруднено тем, что сосуды представлены без разделения на центры производства (так, I тип представлен сосудами ESB (возможно и тип III-A), а остальные, судя по рисункам, – понтийской сигиллатой). Тем не менее, на настоящий момент это самая подробная из существующих классификационных схем таких тарелок.

Кроме того, можно упомянуть также работы И.С. Каменецкого и В.В. Крапивиной, в которых

также разбирались вопросы классификации интересующих нас типов сосудов¹⁵. Тем не менее, глава монографии В.В. Крапивиной не является специальным исследованием краснолаковой посуды, здесь представлена рабочая классификация, созданная для облегчения ввода материала в научный оборот. Материал же, с которым работал И.С. Каменецкий, слишком фрагментарен, чтобы стать базовым для классификации одной из основных категорий краснолаковой посуды в регионе. В связи с этим я буду использовать эти работы лишь для поиска аналогий. Сразу должен оговориться, что я не стремился использовать все существующие аналогии в связи с их многочисленностью, а ограничился лишь наиболее важными, в основном происходящими из хорошо датированных комплексов.

Для всех тарелок характерна единая схема: нижняя часть сосуда имеет полусферическую или усеченно-коническую форму, верхняя часть образована вертикальным бортиком; переход стенок тулова в бортик образован выступом в виде ребра. Все сосуды на кольцевом поддоне.

Ниже представлена предварительная классификация тарелок с вертикальным бортиком. В основу классификации положена глубина тарелок, т.е. расстояние от нижней границы бортика до дна. Соответственно, тарелки будут мелкими (они имеют высокий бортик, превышающий глубину тарелки) и глубокими (низкий бортик, высота которого меньше глубины тарелки). Стенка тарелок, оформляющая собственно вместилище сосуда и определяющая его глубину, у мелких тарелок фактически плавно переходит в дно. Бортик тарелок также является важным хронологическим критерием и определяет варианты. Кроме того, в качестве вариантообразующего признака учитывается и размер тарелки.

Форма 1. Мелкие тарелки на кольцевом поддоне; высокий бортик практически вертикальный, лишь в отдельных случаях слабо отогнут наружу. Практически у всех тарелок дно плоское, стенка плавно переходит в дно (Книпович, тип 6(М) = Труфанов, тип III - Б - 1-3).

1.1.1. (Табл. 1; Каталог № 1-2). Бортик прямой или слабо отогнут, край отогнут наружу и подрезан с внешней и внутренней стороны. С внутренней стороны стенок тулова у 1 экз. - два неглубоких желобка. Размеры: D - 20,2 - 20,3;



d - 8,4-9,3; H - 4,4-5,4 см. Клейма *planta pedis*; декор - концентрические нарезки или пояски из 2-3 рядов небольших вдавлений - ямочек овальной формы. 2 экз. из п. 26, 38.

Аналогии: Мирмекий¹⁶; Ольвия¹⁷. Известны похожие тарелки (без клейма) и на Западном побережье Понта¹⁸. Дата: Т.Н. Книпович относил эти сосуды ко второй трети I в.¹⁹ В материалах бельбекского некрополя комплексы могил датируются последней четвертью I – началом II в. н.э. В п. 26 найдены краснолаковые чаша и кувшин, гладкое дисковидное зеркало, а в п. 38 – краснолаковые кувшин и горшочек, смычковая фибула, браслет с выступами.

1.1.2. (Табл. 1; Каталог № 3-10). То же, что форма 1.1.1, но меньшего размера. Клейма — *planta pedis* (в том числе и сдвоенная (Каталог № 10; одно клеймо (Каталог № 13) неправильной формы, образованное как бы двумя пересекающимися ветками. Декор: на одном экземпляре поясок из четырех рядов различных насечек, на остальных — одна или две кольцевые бороздки в центре дна. Каталог № 6 - дно изнутри сильно выпукло, поддон высокий. Клеймо - сдвоенная *planta pedis*, окруженная пояском из двух рядов вдавлений. Размеры: D - 12,2 - 14,6; d - 6 - 6,4; H - 2,9-3,6 см. На одном экземпляре (Каталог № 6) - граффито X. 8 экз. из п. 13, 20, 24, 145, 156, 181, 197, 204. Тарелка из п. 145 (Каталог № 10) отнесена к этому варианту условно, т.к. ее бортик немного загнут внутрь, а дно изнутри немного поднято в центре.

Аналогии: Неаполь Скифский, мог. 75²⁰; Херсонес²¹; Кепы, склеп 88²².

Дата: В.И. Кадеев и С.Б. Сорочан ошибочно относят подобные сосуды из Херсонеса к первой половине I в. н.э.²³ Комплекс из Кеп датируется серединой I в. (по бальзамариям типа I, 26 и монете Митридата VIII)²⁴. Если эта дата верна, то в Кехах представлен один из самых ранних экземпляров подобных тарелок. Дата сосудов из нашей коллекции - последняя четверть I - начало II в. н.э., отдельные экземпляры – немного позднее. В п. 24 тарелка этого варианта была найдена вместе со смычковой фибулой, краснолаковой чашей с клеймом *planta pedis*, кувшином и горшочком, фаянсовой пронизью с изображением льва; комплекс датирован второй половиной (скорее, последней четвертью) I в. н.э. П. 145 датируется последней четвертью I - началом II в. н.э. В п. 156, датированном концом I - первой четвертью II в., найдены две маленькие фибулы с S-видным завитком на конце приемника, краснолаковые кувшин, горшочек,

гладкое дисковидное зеркало и др. предметы. Дата п. 197 - рубеж I-II вв. н.э. Стилизованное изображение *planta pedis* (Каталог № 5) и отсутствие клейм на тарелках (Каталог № 7-8) свидетельствует о несколько более позднем времени изготовления этих сосудов. Таким образом, суммарная датировка тарелок из рассмотренных погребений - последняя четверть I - первая четверть II в. н.э.

1.2. (Табл. 2; Каталог № 11-12). Мелкие тарелки с низким вертикальным бортиком; край слабо выделен, немного отогнут. На дне оттиснуто клеймо *planta pedis*, окруженное кольцевой нарезкой. Размеры: D - 13,6; d - 7; H - 2,9 см. 2 экземпляра из п. 42 и 45.

Аналогии: Пантикапей²⁵. Дата: вторая половина (скорее, последняя четверть) I в. н.э. Тарелки этого варианта наиболее точно имитируют италийские прототипы, для которых были характерны плоское дно, высокий кольцевой поддон и вертикальный бортик²⁶.

1.3. (Табл. 2; Каталог № 13). Большое блюдо с прямым бортиком, край отогнут; на высоком кольцевом поддоне; дно изнутри немного вогнуто в центре, что сближает эту тарелку с Каталог № 10. Клеймо *planta pedis*, вписанное в окружность, обрамленное двумя кольцевыми нарезками. Размеры: D - 27,5; d - 15,8; H - 5,8. 1 экз. из п. 6.

Дата: вторая половина I в. н.э. Несмотря на то, что комплекс погребения частично разрушен, из сохранившегося инвентаря упомяну обломки меча, краснолаковую ойнохою, подвижную фибулу с овально расширенной спинкой VI (лебяжьинской) серии, вариант 2²⁷, а также шарнирную дуговидную фибулу (возможно, локальный вариант фибул типа AVCISSA).

Форма 2. Мелкие тарелки с прямым бортиком; глубина тарелки приближается к высоте бортика. Отличаются от формы 1 большей глубиной. У большинства экземпляров дно плоское (Книпович, тип 7(М) = Труфанов, тип III - Г).

2.1. (Табл. 3; Каталог № 14-21). Бортик прямой или слабо вогнутый, край слабо отогнут, скруглен или немного подрезан. В верхней части бортика могут быть сделаны кольцевые нарезки. Клейма: *planta pedis* или четырехугольной формы со скругленными углами, внутри - две пересекающиеся крест-накрест ветки (Каталог № 15). У одной тарелки (Каталог № 17) четырехугольное клеймо со скругленными углами (вероятно, стилизация двустрочного



клейма с надписью) аналогична клейму на тарелке формы 4.1 (Каталог № 45) и клейму на миске формы 21.2 из того же некрополя. Декор - кольцевые нарезки или несколько рядов насечек. Размеры: D - 13,5-19,8; d - 6,2-8,7; H - 3,3-4,7 см. 8 экз. из п. 9, 54, 153, 156, 160, 187, 191, 313.

Аналогии: Мирмекий²⁸; Кепы, склеп 253, костяк 1²⁹, Золотое, могила 51³⁰; Ново-Отрадное³¹; Танаис³²; Добруджа³³; некрополь у с. Садово, Асеновградско³⁴. Дата: По Т.Н. Книпович - вторая треть I в.³⁵, в Кепях аналогичная тарелка происходит из комплекса второй половины I в., так же как и могила из Ново-Отрадного³⁶. Бельбекские тарелки (Каталог № 14-16) также можно отнести ко второй половине I в. н.э. Каталог № 20-21 - к концу I - началу II в. н.э., а Каталог № 17-19 - к первой половине II в. н.э. В п. 160 найден стеклянный бальзамарий типа I, 2A (по Н.З. Куниной и Н.П. Сорокиной - середина - третья четверть I в. н.э.), краснолаковые кувшин и горшочек, смычковая фибула. Таким образом, этот комплекс может быть отнесен ко второй половине (скорее, к последней четверти) I в. н.э., возможно, до начала II в. н.э. Погребение 187 было датировано И.И. Гущиной и Н.П. Сорокиной третьей четвертью I в. н.э. на основании стеклянных бальзамария и амфориска³⁷. Учитывая наличие в могиле смычковой фибулы, можно смело расширить дату комплекса до второй половины I в. н.э. В п. 313 тарелка найдена в комплексе с кубком формы 31, которые относятся в основном к первой половине II в. н.э. Это, очевидно, самый поздний комплекс, содержащий тарелку этого варианта.

2.2. (Табл. 4; Каталог № 22-32). Близка форме 2.1, но бортик тарелок вогнут сильнее. У Каталог № 30 в нижней части бортика над ребром сделана глубокая нарезка. Клейма *planta pedis*, окруженные кольцевой нарезкой, с двустрочной надписью НЛ/ОС внутри, окруженное 3 рядами насечек и овальных вдавлений. Последнее клеймо вызывает особенный интерес в связи с тем, что *planta pedis* на нем сдвоенная. Каталог № 31 - розетка. Каталог № 26 и 27, несомненно, вышли из одной мастерской, о чем свидетельствует идентичность оформления сосудов и характер лакового покрытия. Граффити: Н и крест. Размеры: D - 12-20,9; d - 5,5-10,3; H - 2,9-4,8 см. 11 экз. из п. 22, 31, 135, 199, 205, 208, 209, 301,

304, 310, а также случайная находка 1970 г. Условно сюда же отнесена одна тарелка (Каталог № 25), форма которой, скорее, биконическая, а также Каталог № 85. Также условно к этому варианту относится Каталог № 79, напоминающий также тарелки формы 1.1.2.

Аналогии: Усть-Альминский некрополь, склеп 533³⁸; для Каталог 28 - Усть-Альминский могильник (материал не издан, сообщение А.Е. Пуздровского, Ю.П. Зайцева); частная коллекция, Москва - с клеймом НЛ/ОС. Дата: последняя четверть I - начало II в. н.э. В п. 22 помимо тарелки найдены два краснолаковых кувшина, два кубка, бронзовая лучковая подвязная фибула 2 варианта по А.К. Амброзу (с нижней тетивой), два браслета типа VIII-B по А.А. Труфанову³⁹. В п. 31 найдена маленькая бронзовая фибула с завитком на конце приемника группы 13, вариант 3⁴⁰. Погребение 199 можно отнести к последней четверти I - началу II в. н.э. (с ним найден обломок гладкого дисковидного зеркала и краснолаковая чаша); п. 135 датируется последней четвертью I - началом II в. н.э. Эту дату подтверждает и пружинная фибула-брошь с изображением орла из п. 208⁴¹. В п. 205 и 209 эти тарелки обнаружены в комплексе вместе с однотипными краснолаковыми кувшинами; в п. 209 также найдена смычковая фибула. В пп. 301, 304 и 310 из комплексов происходит краснолаковая керамика, лучковые подвязные фибулы 2 варианта по А.К. Амброзу, смычковая фибула, бронзовое гладкое дисковидное зеркало с ручкой и т.п.

Форма 3. Форма тарелок близка ф. 2, но глубина у большей части сосудов превышает высоту бортика. Соответственно, они имеют большие размеры и более толстые стенки*. Бортик отогнут сильнее, чем у тарелок предыдущих форм (Каменецкий, тип V = Труфанов, тип II - А и III - Г).

3.1.1. (Табл. 5, Каталог № 33-39). Бортик тарелок сильно отогнут, плавно завершаясь скругленным и подрезанным с внутренней стороны краем, ребро между стенками и бортиком сильно выступает. Клеймо в рамке *tabula ansata* ГА(Ι)ΟΥ, у второй тарелки - *planta pedis* большого размера (редкий экземпляр); у остальных - *planta pedis*, окруженное небрежно выполненными тремя рядами неглубоких насечек; декор - по две концентрические бороздки в центре дна. Размеры: D - 19,0-21,6;



d - 7,5-10,2; H - 4,6-5,5 см. Сохранились следы вращения на круге, поверхность сосудов небрежно заглажена, нижняя часть неровная. Характер изготовления и покрытия идентичен; несомненно, что Каталог № 33-35 - изделия одной мастерской. 6 экз. из п. 2, 25, 34, 39(2), 40 и 210.

Аналогии: Усть-Альминское городище⁴² с клеймом ГАЮУ в рамке *tabula ansata*. Т.Н. Высотская необоснованно считает этот сосуд «самосским» лишь на основании присутствия слюды в тесте сосуда. Усть-Альминский некрополь, могила 430⁴³; Курган Мамай-Оба⁴⁴; Илурад⁴⁵. Л.Ф. Силантьева отмечает приблизительное сходство этого типа с экземпляром из раскопок Пергама; Ново-Отрадное, могилы 43 и 44-45⁴⁶; Подазовское городище⁴⁷; Нижне-Гниловское городище⁴⁸. Дата: по Л.Ф. Силантьевой - I в. н.э.⁴⁹. И.С. Каменецкий сужает эту дату до середины второй половины I в. н.э.⁵⁰. Тарелки из Ново-Отрадного с клеймами *planta pedis* датируются второй половиной I в. н.э.⁵¹. В п. 25 такая тарелка найдена с кубком с орнаментом *en barbotine*, в п. 34 - с миской ESB форма 40 по Дж. Хейсу и лучковой подвязной фибулой 2 варианта по А.К. Амброзу. В п. 40 помимо большого набора краснолаковой посуды найдены две фибулы со спиральным завитком на конце приемника, относящиеся к группе 13, варианту 3⁵². Тарелки этого варианта могут быть датированы второй половиной I в. н.э., возможно, до начала II в. н.э.

К этому же варианту условно может быть отнесена тарелка из п. 194 (Табл. 6; Каталог № 36) с высоким прямым бортиком и сильно отогнутым краем; ребро сильно выступает. Стенки тарелки в нижней части скруглены. Клеймо *planta pedis*, обрамленное тремя кольцевыми бороздками. Размеры: D - 21,1; d - 9,2; H - 5,4 см.

Дата: для Каталог № 36 - та же, что и у остальных сосудов этого варианта. В могиле 194 открыт большой комплекс краснолаковой посуды, а также найдены два браслета с окончаниями в виде змеиных головок типов III и V⁵³ и гладкое дисковидное зеркало (дата комплекса - последняя четверть I в. н.э.).

3.1.2. (Табл. 6; Каталог № 40-41). Тарелки большего диаметра и глубины, чем форма 3.1.1. Край слабо отогнут; наверху подрезан, дно немного понижается к центру. Клейма *planta pedis*, окруженные 1-3 кольцевыми нарезками.

Размеры: D - 26,3-27,4; d - 14,8-16,2; H - 5,6-6,3 см. 2 экз. из п. 176, 183.

Аналогии: Херсонес⁵⁴; Томы⁵⁵. Дата: вторая половина I - возможно, начало II в. н.э. В одном из наиболее богатых погребений некрополя № 176 обнаружены фибула с завитком на конце приемника, золотые серьги, две глиняные курильницы, костяная пиксида, шкатулка с костяными деталями и т.п. В п. 183 тарелка найдена с большим набором краснолаковой посуды, включая чашу (пиксиду) ESB формы 65 по Дж. Хейсу, а также лучковой подвязной фибулой 2 варианта, шкатулкой, колокольчиком и другим инвентарем. Дата могилы не выходит за конец I в. н.э. Таким образом, для этого варианта в целом может быть предложена дата - вторая половина I, возможно, начало II в. н.э.

3.2. (Табл. 6; Каталог № 42). Большая тарелка (фактически блюдо) со слабо отогнутым низким бортиком, массивный край сильно отогнут почти под прямым углом, край его подрезан. Клеймо *planta pedis*, окруженное двумя концентрическими бороздками. D - 28; d - 15,5; H - 5,6 см. 1 экз. из п. 203 (Книпович, тип 19а=Книпович, тип 6(М)=Каменецкий, тип 5, вар. 5).

Аналогии: Ольвия⁵⁶; Мирмекий⁵⁷; Нижне-Гниловское городище⁵⁸.

Дата: по Т.Н. Книпович - вторая треть I в.⁵⁹. И.С. Каменецкий датирует подобные сосуды второй половиной I - II вв.⁶⁰. В могильнике Бельбек IV - вторая половина I, возможно, до начала II в. н.э. При этом в комплексе обнаружен ранний бальзамарий, близкий типу I, 2А боспорской классификации⁶¹, фибула со спиральным завитком на конце приемника, краснолаковые сосуды понтийской сигиллаты: чаша формы V по Дж. Хейсу, кувшин и гуттус. Датировку подтверждает и планиграфия некрополя.

3.3. (Табл. 6; Каталог № 44). Тарелка со слабо отогнутым бортиком, край немного отогнут; в нижней части бортика над ребром - глубокий желобок. Клеймо *planta pedis*, окруженное кольцевой нарезкой. Глина - плотная, розово-красная; лак - красно-оранжевый, изнутри несколько более темный, с бурыми пятнами; нижняя часть без покрытия, подтеки. Размеры: D - 18,1; d - 7,9; H - 4,8 см. 1 экз. из п. 200. Дата: последняя четверть I в. н.э. В погребении были найдены фаянсовая подвеска в виде гениталий, два краснолаковых сосуда,



бронзовое гладкое дисковидное зеркало и другие предметы.

К этому же варианту можно отнести тарелку из п. 182 (Табл. 6; Каталог № 43) с вогнутым бортиком, край оформлен в виде утолщения бортика. На внутренней стороне дна - два ряда насечек по окружности. Размеры: D - 20; d - 8,8; H - 5,3 см. Дата: первая половина II в. н.э. В могиле, помимо тарелки, найден стеклянный бальзамарий типа I,2,Б по Н.З. Куниной и Н.П. Сорокиной, смычковая фибула, краснолаковые кружка и кувшин, браслет с зооморфными головками варианта VI А, по А.А. Труфанову, бусины из египетского фаянса.

Форма 4. Глубокие тарелки на кольцевом поддоне с прямым или вогнутым невысоким бортиком, стенки тарелки скруглены в нижней части, придавая ей полусферическую форму. Клейма у большинства экземпляров отсутствуют, декор минимальный (Труфанов, тип III - Д).

4.1. (Табл. 7; Каталог № 45-46). Глубокие тарелки, низкий бортик почти прямой, слабо вогнут, край косо подрезан с внешней стороны. Дно сосудов плоское или имеет небольшой выступ изнутри в центре. Клеймо ромбической формы со скругленными углами, аналогичное Каталог № 17, окруженное 3 кольцевыми нарезками. Декор - *rouletting* из двух рядов двойных вдавлений. Размеры: D - 20,9-23,1; d - 9,1-10; H - 6,9-7 см. 2 экз. из п. 137, 168.

Дата: первая половина II в. н.э. П. 168 датируется первой четвертью (первой половиной?) II в. н.э. Здесь найдены краснолаковые чаша ESB формы 70 по Дж. Хейсу и кубок понтийской сигиллаты, а также пружинная фибула (возможно, была с кнопкой на конце приемника)⁶². В п. 137 найдены краснолаковые кувшин и кружка; близость клейма на тарелке формы 2.1 (Каталог № 17) уже отмечалась выше. Комплекс п. 160, откуда она происходит, был датирован второй половиной I - началом II в. н.э.

Кроме того, к этому варианту относится тарелка из п. 47 (Табл. 7; Каталог № 48) с сильно вогнутым бортиком, край слабо выделен, в верхней части бортика - нарезка. Стенки тулова массивные, неровные, дно вогнуто. На дне - клеймо *planta pedis* в сандалие, окруженное двумя рядами овальных вдавлений, расположенных по окружности. Размеры: D - 19,7; d - 8,5; H - 5,4 см.

В п. 47 найдены зеркало-подвеска,

пирамидальный колокольчик, краснолаковая кружка и стеклянный бальзамарий типа I,2, В по боспорской классификации (по Н.З. Куниной и Н.П. Сорокиной - середина I - вторая четверть II в. н.э.). Этот комплекс можно отнести к последней четверти I - началу II в. н.э.

4.2. (Табл. 7-9; Каталог № 48-72). Глубокие тарелки с низким вертикальным или немного вогнутым бортиком, край отогнут и скруглен. Отличаются от варианта 4.1 меньшими размерами. В верхней и нижней части бортика может быть сделана кольцевая нарезка. Дно сосудов обычно плоское, но может быть слегка выпукло. Клейма у Каталог № 103 (овальной формы) и у Каталог № 108 (плохо отпечатано). Ряд тарелок декорирован поясками из различных насечек (*rouletting*). Размеры: D - 13,2-20,6; d - 5,2-8,3; H - 3,3-6 см. Глина: светло-серая, близкая к белой; светлая красно-коричневая, розоватого оттенка; красновато-коричневая, рыхлая, с включением блесток и мелких камешков. Лак: красно-оранжевый, матовый. У сосудов, сделанных из светло-коричневой глины, бурокрасно-коричневый, иногда сургучный низ не покрыт, подтеки, двойное покрытие у 1 экземпляра. На отдельных экземплярах заметны следы ротации, отпечатки пальцев на покрытии и даже керамический брак. У тарелки из п. 200 (Каталог № 113) - граффито в виде сарматского знака. 22 экз. из п. 36, 53, 77, 80, 83, 92, 117, 130, 200, 227, 228, 235, 238, 249; 261; 264, 268; 277, 325, 329 и 2 случайные находки.

Аналогии: Неаполь Скифский, могилы 28, 41, 43 и др.⁶³; Восточный некрополь, могилы 68⁶⁴; Усть-Альминский могильник⁶⁵; Илурат⁶⁶; Мирмекий⁶⁷; Кепы, склеп 354, костяк 2; склеп 88; склеп 61, костяк 2⁶⁸; Усть-Альминский некрополь, склеп 703⁶⁹; Скалистое III⁷⁰; Танаис, подвал Р, усадьба 19⁷¹; Мысхако⁷²; Пантикапей⁷³; Истрия⁷⁴; Афинская агора⁷⁵.

Дата: Эта форма тарелок является развитием форм 2.1 и 2.2, отличаясь значительной глубиной, и существует в течение всего II в. н.э.⁶, а также заходит в первую половину III в. н.э. Возникновение этой формы можно отнести к концу I в. и к началу II в.⁷⁷, когда эти сосуды еще клеймили. Поздний вариант такой тарелки представлен в Усть-Альминском некрополе, где по монете Антонина Пия она датируется третьей четвертью II в. н.э.⁷⁸; при этом на сосуде еще сохраняется орнаментация центральной части дна. Бельбекские сосуды относятся ко времени не



ранее первой четверти II в. н.э.

Так, датировка комплекса погребения 36 - первая половина II в. н.э. В могиле найден кувшин формы 5, который происходит из комплекса этого времени, железная фибула, близкая фибулам группы 13 по А.К. Амброзу с гладким корпусом и завитком на конце приемника, бронзовая круглорамчатая пряжка с железным язычком. Комплекс п. 53 датируется концом I - первой половиной II в. н.э. Там был найден также краснолаковый кубок формы 31, три бронзовых колокольчика и лучковая подвязная фибула 3 варианта по А.К. Амброзу. В п. 77 была найдена узкогорлая светлоглиняная амфора типа С по Д.Б. Шелову⁷⁹. Эта амфора, а вслед за ней и весь комплекс погребения, датируется первой половиной – серединой II в. н.э.⁸⁰. Так же датируются п. 80, 83, 130, 235 (с миской ESB форма 40 по Дж. Хейсу). В п. 92, которое датируется первой половиной (возможно, первой четвертью) II в. н.э., найдены краснолаковые кувшин и кружка, а также смычковая фибула. Могила 117 может относиться ко второй-третьей четверти II в. н.э., исходя из планиграфии некрополя, а также из датировок краснолаковых кувшина и кружки, железной лучковой подвязной фибулы 3 варианта по А.К. Амброзу. Здесь же найден бронзовый браслет с окончаниями в виде змеиных головок типа VI A по А.А. Труфанову⁸¹. В п. 329 найден стеклянный бальзамарий типа I, 2Г⁸² и краснолаковая миска понтийской сигиллаты В, которая в могильнике в целом датируется в пределах 2-3 четвертей II в. н.э.

Дата п. 227 - вторая-третья четверть II в. н.э. В п. 228 (середина - третья четверть II в.) найден стеклянный бальзамарий, близкий типу I, 2Г, лучковая подвязная фибула 3 варианта по А.К. Амброзу и краснолаковый кувшин. Среди богатого инвентаря п. 238 (вторая-третья четверти II в. н.э.) - бальзамарий типа I, 2Г, лучковая подвязная фибула со сплошной простой обмоткой 4 варианта по А.К. Амброзу, шарнирная фибула с ромбовидным щитком, украшенным эмалью⁸³, бронзовые браслеты с окончаниями в виде змеиных головок типов VI A и VII A по А.А. Труфанову⁸⁴. Погребение 264, в котором найдены зеркало-подвеска с тамгой, смычковая фибула, стеклянный бальзамарий типа I, 2Г по боспорской классификации и краснолаковая кружка, находится на участке некрополя второй половины II в. н.э.

На Афинской агоре близкие по форме

экземпляры датированы первой половиной II в.⁸⁵, в Танаисе - II в. н.э.⁸⁶, в Пантикапее - около середины II в. н.э.⁸⁷. Подобная тарелка происходит из ямы 99 в Мысхако, которая может быть отнесена к первой половине III в. н.э.⁸⁸.

Группа сосудов происходит из могил второй половины II - первой половины III в. н.э. В п. 249 (вторая половина II - начало III в. н.э.) найдены краснолаковый кувшин и кружка, фрагментированная лучковая фибула 4 варианта по А.К. Амброзу. Сосуд из п. 264 также может быть отнесен ко второй половине II в. н.э. В п. 261 (конец II - начало III вв. н.э.) обнаружена фрагментированная лучковая фибула «инкерманского типа», датируемая второй половиной II - III вв. н.э.⁸⁹, стеклянные бальзамарий типа I, 2Г и чаша⁹⁰, краснолаковый кувшин, браслет типа VI Б по А.А. Труфанову⁹¹, три бронзовые круглорамчатые пряжки с прямоугольными нефасетированными щитками типа III⁹². В п. 325, относящемся ко второй половине II - началу III в. н.э., найдены два браслета с зооморфными окончаниями типов VI A и VI Б⁹³ и нефасетированный наконечник-подвеска пряжки типа H1⁹⁴.

К этой же форме примыкает тарелка из п. 116 (Табл. 7; Каталог № 49). Бортик тарелки прямой, край скруглен; высокий кольцевой поддон, внутренняя образующая которого скошена к центру. Декор: две кольцевых нарезки. Размеры: D - 23,3; d - 9; H - 5,4 см. Условно к той же форме относится тарелка из п. 218 (Табл. 7; Каталог № 50), орнаментированная широкой кольцевой нарезкой.

Аналогии: Танаис, подвал Р, усадьба 19⁹⁵; Истрия⁹⁶. Дата: в материалах Танаис такие сосуды датируются II в. н.э.⁹⁷. Комплекс п.116 имеет широкую дату - II в. н.э. (наиболее вероятно - 2-3 четверть столетия). В могиле также найдены железная пряжка и лучковая подвязная фибула 3 варианта по А.К. Амброзу.

Условно к этому варианту относится глубокая тарелка полусферической формы (Табл. 9; Каталог № 72), бортик почти вертикален, ребро слабо выступает за линию бортика, край скруглен и чуть подрезан с внешней стороны. Высокий массивный кольцевой поддон, дно плоское. На внутренней стороне дна - 2 кольцевые бороздки, окруженные беспорядочными нарезками, сделанными, очевидно, ножом или другим острым предметом. Размеры: D - 13,6; d - 6,8; H - 4,5. Глина светлая, розовато-коричневая, с мелкими



блестками. Лак оранжевый. 1 экз. из п. 115.

Дата: комплекс погребения может быть датирован по аналогии с п. 116 II в. н.э. (скорее всего, в пределах 2-3 четвертей столетия). В могиле также найдены краснолаковые кувшин, чаша и кружка.

Возникшая где-то во второй четверти/середине I в. н.э. понтийская сигиллата на протяжении более двух столетий доминировала на территории Причерноморья. Как уже отмечалось, неоднородность этой группы керамики позволяет утверждать, что центров производства этой посуды было, по крайней мере, несколько⁹⁸. При этом все эти центры изготавливали однотипную посуду, лишь немного различающуюся в деталях и по, всей видимости, восходящую к одному прототипу. Прототипом формы I по Дж. Хейсу (наши формы 1-4), по всей видимости, была итальянская сигиллата⁹⁹. Форма 20 итальянского производства, близкая также форме 18 и подразделенная, в свою очередь, на ряд вариантов, начала производиться еще в августовское время и просуществовала с небольшими модификациями до середины I в. н.э. или даже несколько позднее. Также отмечу близость понтийских тарелок к чандарлийской керамике типов А2-3 по З. Лешке¹⁰⁰. Кроме того, тарелки близкого облика фиксируются и среди Восточной сигиллаты А, производимой в Сирии (формы 35, 36 и 37 по Дж. Хейсу)¹⁰¹. В целом эти формы могут быть датированы 60-100 гг. н.э.¹⁰². Можно предположить, что такое распространение близких по форме сосудов в различных регионах античного мира было вызвано, в первую очередь, удобством этой формы как в бытовом использовании, так и для упаковки и транспортировки, что, в свою очередь, несомненно способствовало ее дешевизне. Основные приемы орнаментации также пришли из Италии, правда, иногда опосредованно, через иные группы восточной сигиллаты, в первую очередь ESB. Но особенно влияние итальянской сигиллаты проявилось в характере клеймения. Господствующим типом клейма в понтийской сигиллате становится *planta pedis*, впервые возникшая именно на керамике итальянского производства в послеавгустовский период (15-20 гг. н.э.). Единственным отличием от итальянского прототипа стало то, что на сосудах понтийского производства клейма в виде отпечатка ступни, за редким исключением, были анэпиграфны. Широко известно, что в керамическом

производстве римского времени активно использовался «импорт мастеров», т.е. переезд их с места на место. Не исключено, что клеймо ГАЮУ в рамке *tabula ansata* на одной из наших тарелок (Каталог № 40) также служит подтверждением влияния итальянских традиций на начальный этап производства понтийской сигиллаты. Римское имя Гай, переданное на греческий манер, могло принадлежать мастеру, специально приглашенному для работы из Италии или провинций.

Planta pedis появляется на понтийской сигиллате в середине I в. н.э. и существует, как минимум, до первой четверти II в. н.э., постепенно превращаясь в стилизованное изображение¹⁰³. Во второй половине II в. клеймение открытых сосудов отсутствует, и единственным украшением сосуда остается лишь поясok примитивного циркульного орнамента в центральной части дна тарелок и мисок.

Рассмотренные выше тарелки являются одними из наиболее представительных форм сосудов в исследуемых могильниках: их обнаружено 72 экземпляра, что составляет 12% всего керамического комплекса. Как один из основных типов понтийской сигиллаты¹⁰⁴ тарелки формы I по Дж. Хейсу были мало подвержены морфологическим изменениям¹⁰⁵. Можно проследить лишь тенденцию к увеличению объемов сосудов с I по III вв. н.э. Если наиболее ранние тарелки имеют сравнительно высокий кольцевой поддон, вертикальный бортик и низкие стенки, то начиная с начала II в. н.э. в их облике происходят заметные изменения. Слегка изменяется бортик тарелок, который становится более вогнутым; при этом форма края остается практически одной и той же (степень его отгиба не является хронологическим признаком и, возможно, произвольно определялась мастером). Начиная с конца I в. н.э. объем тарелок увеличивается, сосуды становятся глубже, а высота поддона, напротив, уменьшается. Как справедливо замечала еще Т.Н. Книпович, контуры сосуда становятся менее четкими, более расплывчатыми, резкие переходы от тулова к бортику сглажены. Отмечу, что на ряде тарелок второй половины II и даже первой половины III в. н.э. низкий бортик практически вертикальный (видимо, из-за незначительных размеров его просто не было смысла отгибать).



Стенки сосудов становятся заметно толще, но характер лакового покрытия практически не меняется до конца II в. н.э. Во II в. н.э. качество лака часто ухудшается, хотя известны экземпляры этого периода, покрытые ровным слоем блестящего лака. Клейма на этих тарелках появляются с середины I в. н.э. и обычно представляют собой *planta pedis*. С конца I - начала II в. н.э. они становятся все более и более стилизованными и вырождаются ко второй четверти II в. н.э. в штампы овальной формы. Интересно отметить, что одним штампом могли быть сделаны оттиски на тарелках разных форм (например, форм 2.1 и 4.1 - Каталог № 17, 45) и краснолаковой миске. До середины II в. н.э., а возможно, и несколько позднее на тарелках иногда продолжают ставить штампы - пальметты, розетты и т.п. Разумеется, подмеченное еще Т.Н. Книпович ухудшение качества выделки также имело место, при этом в тесте сосудов появляется заметно больше примесей (в частности, известковые включения). Нельзя исключить, что это может говорить и о смене центра-производителя этих тарелок, в том числе и о производстве локальных имитаций, например, в близлежащем Херсонесе¹⁰⁶.

Орнаментация дна тарелок и мисок пояском из насечек (*rouletting*) сохраняется как минимум до третьей четверти II в. н.э.¹⁰⁷, а кольцевая бороздка, опоясывающая центральную внутреннюю часть дна, встречается и позднее. Один из наиболее поздних известных мне экземпляров тарелок, орнаментированных насечками вокруг центра, происходит из нижнего яруса могилы 67 могильника Дружное, которое датировано автором публикации второй четвертью III в. н.э.¹⁰⁸ Впрочем, судя по тому, что в могиле найдена только часть тарелки, да и то со следами ремонта в древности, можно предположить для нее дату в пределах второй половины II в. н.э.

К середине III в. н.э. эти тарелки представляют собой высокие толстостенные сосуды с нечеткой профилировкой - практически полностью выродившийся тип сосуда. А.А. Труфанов отнес сосуды второй половины III - первой половины IV в. н.э. к типу IV своей классификации.¹⁰⁹ В это время на смену тарелкам формы I по Дж. Хейсу начинают приходиться новые типы сосудов, возможно, относящиеся к группе понтийской позднеримской керамики (*Pontic Red Slip Ware*). Специальному исследованию этой посуды посвящены работы К. Домжальски¹¹⁰.

Необходимо отметить, что тарелки Мезийской (?) сигиллаты, опубликованные Б. Султовым, морфологически необычайно близки понтийской сигиллате¹¹¹, но при этом они датируются более поздним временем (со второй половины II в. н.э.). Эта датировка подтверждается римскими монетами II-III вв. н.э. Если клейма в виде *planta pedis* исчезают на сосудах понтийской сигиллаты в начале II в. н.э., то на мезийской сигиллате они существуют и во II и даже в III в. н.э., причем клейма ставились не только по одному, но и по несколько рядом; тем же штампом украшались и стенки сосудов. Нельзя исключить, что мезийская сигиллата приходит на смену понтийской сигиллате А (хотя некоторое время они и сосуществуют). Правда, этот вопрос в силу отсутствия большого числа публикаций керамического материала представляется мне пока неразрешимым.

* На основании изучения сотен аналогичных тарелок в различных музеях, могу отметить, что фиксируется тенденция увеличения толщины стенок у более поздних экземпляров тарелок с вертикальным бортиком. Впрочем, иногда это напрямую связано с размерами сосуда, а не только с общим ухудшением качества краснолаковой керамики.

КАТАЛОГ

В связи с тем, что физико-химические исследования краснолаковой керамики из бельбекских могильников только начаты и у нас нет возможностей указать на локальные различия глин, ниже предлагается разделение глины сосудов *Понтийской сигиллаты А*, встреченных в некрополях бельбекской долины, на следующие группы:

Глина I. Светло-коричневая, плотная, с включениями мелких блесков (10YR/2.5Y 7/4-7/6).

Глина II. Красно-коричневая, плотная, с включениями блесков и известковых включений (2.5YR 5/6-5/8).

Глина III. Розово-красная, очень плотная, с известковыми включениями и отдельными блесками (2.5YR 5/6-4/6).

Глина IV. Возможно, вариант глины I. Белая, очень плотная (10YR 8/3-8/4).



Соответственно, для лакового покрытия также выделены группы, номера которых соответствуют номерам групп глины, с которыми они в основном встречены (хотя известны и исключения):

Лак I. Оранжево-красный (2.5 YR 5/6-5/8).

Лак II. Светло-коричневый (10R 5/3-4/3), с бурыми подтеками.

Лак III. Буро-красный (2.5YR 4/8), иногда темные пятна (2.5YR 3/6); с металлическим блеском.

Лак IV. Ярко-красный, близкий бордовому (2.5YR 4/4 - 4/6), иногда имеет оттенок Лака II (светло-коричневый).

Не исключено, что все эти локальные группы связаны с определенными центрами производства, которые предстоит еще выявить в будущем. Говорить о гомогенности понтийской сигиллаты у нас никаких оснований нет.

Каталог № 1 (Табл. 1). Тарелка на высоком кольцевом поддоне; высокий бортик практически вертикальный, переход стенок тулова в бортик образован выступом в виде ребра; край отогнут и подрезан с внутренней и внешней стороны. Центральная часть дна окружена широкой кольцевой бороздкой и орнаментом в виде пояса насечек. Размеры: D - 20, 2; d - 8,4; H - 5,4 см. Глина: IV; лак: II; низ не покрыт, подтеки. Найдена в п. 26 (1970).

ГИМ. Инв. № 101989. Оп. Б. 1578/ № 25.

Каталог № 2 (Табл. 1)¹¹². То же, что Каталог № 1; глубина тарелки немного меньше, бортик слабо отогнут, край имеет меньший отгиб. Изнутри на стенках сделаны две неглубокие кольцевые бороздки. На дне - клеймо *planta pedis*, оттиснутое поверх узкой кольцевой бороздки и окруженное, в свою очередь, двумя кольцевыми бороздками. Размеры: D - 20,3; d - 9,3; H - 4,4 см. Глина: I; лак: I; нижняя часть не покрыта, подтеки. Найдена в п. 38 (1970 г.).

ГИМ. Инв. № 101989. Оп. Б. 1578/ № 108.

Каталог № 3 (Табл. 1)¹¹³. Тарелка по форме близка Каталог № 1, край слабо отогнут. На дне клеймо в виде пересекающихся ветвей (?), окруженное широким кольцевым пояском из четырех рядов насечек. Размеры: D - 14,6; d - 6,3; H - 3,6 см. Глина - желто-коричневая (5YR 6/6), с включениями слюды; лак: I, с металлическим блеском; покрыта полностью, за исключением поддона. Найдена в п. 13 (1969 г.).

ГИМ. Инв. № 101388. Оп. Б. 1566/ № 67.

Каталог № 4 (Табл. 1)¹¹⁴. То же, что Каталог № 1; бортик практически вертикальный, лишь немного вогнут в центре; край слабо отогнут и подрезан изнутри. На дне клеймо *planta pedis*, окруженное двумя кольцевыми нарезками. Размеры: D - 13; d - 6,4; H - 3,1 см. Глина: I; лак: I, местами бурый; нижняя часть без покрытия, подтеки. Найдена в п. 20 (1969 г.).

ГИМ. Инв. № 101388. Оп. Б. 1566/ № 102.

Каталог № 5 (Табл. 1)¹¹⁵. То же, что Каталог № 4, но бортик вогнут значительно сильнее. На дне клеймо *planta pedis*. Размеры: D - 13,5; d - 6,4; H - 2,9 см. Глина: III, с включениями блесток; лак: III, растрескавшийся при обжиге; нижняя часть не покрыта, подтек; двойное покрытие. Найдена в п. 24 (1970 г.).

ГИМ. Инв. № 10989. Оп. Б. 1578/ № 13.

Каталог № 6 (Табл. 1)¹¹⁶. Тарелка близка Каталог № 4, но бортик сильнее вогнут, край скруглен. На дне клеймо *planta pedis*. Размеры: D - 12,2; d - 6; H - 3,1 см. Глина - светло-коричневая; лак коричневый; нижняя часть не покрыта, подтеки. На дне граффито -X (или перекрестье). Найдена в п. 156 (1974 г.).

ГИМ. Инв. № 103552. Оп. Б. 1640/ № 200.

Каталог № 7 (Табл. 1). То же, что Каталог № 4, дно более массивное, край сильно отогнут. На дне — кольцевая бороздка в центре, клеймо отсутствует. Размеры: D - 13,5; d - 6; H - 3,4 см. Глина: II; лак: I, блестящий; нижняя часть не покрыта; затеки, в том числе и на поддоне. Найдена в п. 181 (1979 г.).

ГИМ. Инв. № 104988. Оп. Б. 1896/ № 23.

Каталог № 8 (Табл. 1)¹¹⁷. Тарелка близка № 6, отличаясь лишь большей глубиной. Дно немного выпукло изнутри; орнамент в виде трех поясков (один из них двойной), клеймо отсутствует. Размеры: D - 14; d - 6,6; H - 3,4 см. Глина: II; лак: I, местами красный с металлическим блеском; нижняя часть не покрыта, на ней заметны подтеки и пятна более темного цвета, а также отпечатки пальцев гончара. Найдена в п. 197 (1981 г.).

ГИМ. Инв. № 105577. Оп. Б. 1908/ № 78.

Каталог № 9 (Табл. 1). Тарелка близка Каталог № 7, бортик слабо отогнут, край достаточно массивен. На дне клеймо *planta pedis*, окруженное неглубокой кольцевой бороздкой. Размеры: D - 13,5; d - 6,7; H - 3,2 см. Глина - светло-коричневая, с включениями блесток; лак - оранжево-красный; нижняя часть не покрыта, подтеки. Найдена в п. 204 (1982 г.).

ГИМ. Инв. № 105833. Оп. Б. 1909/ № 31.

Каталог № 10 (Табл. 1)¹¹⁸. То же, что Каталог № 7, бортик слабо вогнут, край отогнут, скруглен. Массивное дно изнутри сильно поднято в центре, высокий кольцевой поддон. На дне клеймо — сдвоенная *planta pedis*, окруженная пояском из двух рядов вдавлений. Глина: II; лак - ярко-красный (10R 5/8). Размеры: D - 13,3; d - 6,4; H - 3,7 см. Найдена в п. 145 (1974 г.).

ГИМ. Инв. № 103552. Оп. Б. 1640/ № 119.

Каталог № 11 (Табл. 2). Мелкая тарелка на высоком кольцевом поддоне; по форме близка Каталог № 4, бортик



вертикальный, край слабо отогнут, под ним снаружи сделана узкая кольцевая бороздка. На дне клеймо *planta pedis*, окруженное неглубокой кольцевой бороздкой. Размеры: D - 13,6; d - 7; H - 2,9 см. Глина - светло-коричневая, слоистая, с включениями блесток; лак - оранжево-красный; внутренняя часть поддона лаком не покрыта, затеки лака. Найдена в п. 42 (1970 г.).

ГИМ. Инв. № 101989. Оп. Б. 1578/ № 152.

Каталог № 12 (Табл. 2)¹¹⁹. То же, что Каталог № 11, стенки более массивны. На дне клеймо *planta pedis*, окруженное неглубокой кольцевой бороздкой. Размеры: D - 13,8; d - 7; H - 3,1 см. Глина - оранжево-красная (2.5YR 5/6-6/6), плотная, с блестками, белыми включениями и пустотами. Лак: I, плотный; нижняя часть не покрыта. Найдена в п. 45 (1970 г.).

ГИМ. Инв. № 101989. Оп. Б. 1578/ № 152.

Каталог № 13 (Табл. 2)¹²⁰. Большое блюдо с прямым бортиком, край отогнут, на высоком кольцевом поддоне, дно изнутри немного выпукло в центре. Клеймо *planta pedis*, вписанное в окружность; обрамленное двумя кольцевыми бороздками. Размеры: D - 27,5; d - 15,8; H - 5,8 см. Глина: I. Лак: I, покрытие равномерное, местами в нижней части оранжевый; низ не покрыт. На дне – граффито (?) в виде беспорядочно процарапанных линий. Найдено в п. 6 (1969 г.).

ГИМ. Инв. № 101388. Оп. Б. 1566/ № 20.

Каталог № 14 (Табл. 3). Тарелка несколько большей высоты, чем Каталог № 3, с вертикальным бортиком, на кольцевом поддоне. В верхней части бортика снаружи сделана кольцевая бороздка. Край скруглен. На дне клеймо *planta pedis*, окруженное двумя кольцевыми бороздками. Размеры: D - 19,8; d - 8,7; H - 4,7 см. Глина: I (чуть более розовая). Лак: изнутри - I, снаружи – несколько темнее, жидкий; подтеки, нижняя часть не покрыта. Найдена в п. 9 (1969 г.).

ГИМ. Инв. № 101388. Оп. Б. 1566/ № 37.

Каталог № 15 (Табл. 3)¹²¹. Тарелка близкая Каталог № 4, бортик слабо отогнут; край скруглен. На дне клеймо в виде двух пересекающихся крест-накрест ветвей (?), окруженное двумя поясками из косых насечек. Размеры: D - 14,8; d - 6,5; H - 4,1 см. Глина: II; лак: I, местами бурые пятна, с металлическим блеском; нижняя часть не покрыта, пятна, подтеки. В донце сосуда пробито отверстие. Найдена в п. 54 (1971 г.).

ГИМ. Инв. № 102299. Оп. Б. 1591/ № 19.

Каталог № 16 (Табл. 3)¹²². То же, что Каталог № 5, но край слабо подрезан. На дне клеймо *planta pedis*, окруженное узкой кольцевой бороздкой. Размеры: D - 13,5; d - 6,2; H - 3,3 см. Глина: II. Лак: I, метами красно-коричневый. Нижняя часть не покрыта, подтеки. Найдена в п. 153 (1974 г.).

ГИМ. Инв. № 103552. Оп. Б. 1640/ № 108.

Каталог № 17 (Табл. 3)¹²³. То же, что Каталог № 5, край отогнут немного сильнее. На дне клеймо ромбической формы со скругленными углами (вероятно, стилизация двустрочного клейма с надписью – ср. Каталог № 45), окруженное широкими поясками из насечек и нарезок. Размеры: D - 14,4; d - 6,6; H - 3,7 см. Глина: II; лак - красный (10R 5/6-5/8), с блеском; поддон без покрытия. Найдена в п. 160 (1975 г.).

ГИМ. Инв. № 103774. Оп. Б. 1678/ № 29.

Каталог № 18 (Табл. 3)¹²⁴. Тарелка, близкая Каталог № 16, но большей глубины; край слабо отогнут. На дне клеймо *planta pedis*, окруженное двумя рядами насечек. Размеры: D - 15,6; d - 6,3; H - 4,2 см. Глина: II; лак: I; поддон и нижняя часть сосуда не покрыты, пятна бурого цвета. С одной стороны – двойное покрытие лаком. Найдена в п. 187 (1979 г.).

ГИМ. Инв. № 104988. Оп. Б. 1896/ № 97.

Каталог № 19 (Табл. 3). То же, что Каталог № 17, край слабо отогнут, подрезан и скруглен. На дне клеймо четырехугольной формы с орнаментом в низком рельефе в виде пересекающихся веток (?). Размеры: D - 17,2; d - 6,7; H - 4,3 см. Глина: желто-коричневая (7.5YR 6/6), с известковыми включениями. Лак: красный, местами - красновато-бурый (10R 4/6 - 4/8); нижняя часть сосуда не покрыта, подтеки, отпечатки пальцев гончара. Найдена в п. 313 (1990 г.).

ГИМ. Инв. № 108009. Оп. Б. 1965/ № 53.

Каталог № 20 (Табл. 3). То же, что Каталог № 19, но мельче. На дне клеймо *planta pedis*. На внешней стороне донца - граффито X. Размеры: D - 12,8; d - 6 см. Глина: I. Лак: I. Найдена в п. 156 (1974 г.).

ГИМ. Инв. № 103552. Оп. Б. 1640/ № 200.

Каталог № 21 (Табл. 3). То же, что № 19. На дне клеймо в виде колеса, окруженное кольцевой бороздкой. Размеры: D - 16,8; d - 7,4 см. Глина: I. Лак - буро-красный (2.5YR 4/8 - 3/6); низ не покрыт, подтеки. Найдена в п. 191 (1981 г.).

ГИМ. Инв. № 105577. Оп. Б. 1908/ № 2.

Каталог № 22 (Табл. 4). Тарелка на кольцевом поддоне, с сильно вогнутым бортиком, ребро скруглено. На дне клеймо *planta pedis*, окруженное кольцевой бороздкой. Размеры: D - 20,9; d - 10,3; H - 4,5 см. Глина: I; лак: I; вся поверхность покрыта, кроме поддона. На поддоне - следы потертости от использования, а на внутренней части дна - следы от ножа (?). Найдена в п. 205 (1982 г.).



ГИМ. Инв. № 105833. Оп. Б. 1909/ № 45.

Каталог № 23 (Табл. 4). То же, что Каталог № 19, но бортик тарелки вогнут сильнее, край сильно отогнут. На дне клеймо *planta pedis*, окруженное кольцевой нарезкой. Граффито Х (или перекрестье) на донце. Размеры: D - 15,3; d - 6,8; H - 4 см. Глина: I; лак: I, буро-красный, местами - коричневый, пятнами даже на дне; нижняя часть не покрыта, подтеки, отпечатки пальцев гончара. На внутренней поверхности дна – следы использования – нарезки (от ножа (?)). Найдена в п. 208 (1982 г.).

ГИМ. Инв. № 105833. Оп. Б. 1909/ № 76.

Каталог № 24 (Табл. 4). Низкая тарелка на кольцевом поддоне, край сильно отогнут. На дне клеймо *planta pedis*, окруженное кольцевой нарезкой. Размеры: D - 14,2; d - 6,7; H - 3,1 см. Глина: I. Лак: I, с затеками в нижней части; покрытие небрежное, сохранились отпечатки пальцев гончара. Найдена в п. 209 (1982 г.).

ГИМ. Инв. № 105833. Оп. Б. 1909/ № 89.

Каталог № 25 (Табл. 4). Мелкая тарелка со скошенным внутрь бортиком, венчик отогнут и подрезан с внутренней стороны, поддон высокий. Дно изнутри немного поднято в центре. Размеры: D - 14,2; d - 6,6; H - 3,5 см. Глина: IV. Лак: IV, плохого качества; низ и поддон не покрыты, отпечатки пальцев гончара. Случайная находка 1970 г.

ГИМ. Инв. № 101989. Оп. Б. 1578/ № 203.

Каталог № 26 (Табл. 4)¹²⁵. Крупная тарелка с сильно вогнутым бортиком, на дне четко оттиснутое клеймо *planta pedis*, окруженное двумя кольцевыми нарезками. Размеры: D - 18,9; d - 8,1; H - 4,8 см. Глина - светло-коричневая, местами чуть розоватая (5YR 7/6); лак - красный (2.5 YR 5/8), местами пятна более светлого тона (5 YR 6/8); нижняя часть не покрыта, подтеки. На донце – граффито Н. Найдена в п. 301 (1989 г.).

ГИМ. Инв. № 107852. Оп. Б. 1962/ № 36.

Каталог № 27 (Табл. 4)¹²⁶. То же, что Каталог № 26. Размеры: D - 19,8; d - 8,7; H - 4,6 см. Глина и лак - как у Каталог № 79. Найдена в п. 304 (1989 г.).

ГИМ. Инв. № 107852. Оп. Б. 1962/ № 59.

Каталог № 28 (Табл. 4)¹²⁷. Тарелка близка Каталог № 26, но стенки бортика вогнуты значительно сильнее. На дне клеймо в виде сдвоенной *planta pedis* с двустрочной надписью НЛ/ОС внутри, окруженное 3 поясками из насечек и овальных вдавлений. Размеры: D - 16,7; d - 5,9; H - 4,5 см. Глина - розово-красная (5YR 7/8), плотная, с незначительными белыми включениями и блестками. Лак - красный (2.5 YR 6/8), с незначительным блеском; низ без покрытия, пятна лака. На тарелке отчетливо видны небольшие следы брака – она неровная, а с одной стороны ее «повело» в результате обжига. Найдена в п. 310 (1990 г.).

ГИМ. Инв. № 108009. Оп. Б. 1965/ № 15.

Каталог № 29 (Табл. 4)¹²⁸. Мелкая тарелка с сильно вогнутым бортиком, на высоком кольцевом поддоне; край подрезан сверху. На дне клеймо *planta pedis*, окруженное неровной нарезкой. Размеры: D - 12; d - 5,5; H - 3,1 см. Глина: I; лак: I, местами бурый; нижняя часть не покрыта, подтеки; двойное покрытие. Найдена в п. 22 (1970 г.).

ГИМ. Инв. № 101989. Оп. Б. 1578/ № 5.

Каталог № 30 (Табл. 4)¹²⁹. Тарелка с массивными стенками, бортик почти вертикальный, с двумя нарезками в нижней и верхней части; ребро сильно выступает. Край скруглен и отогнут. Тарелка фрагментирована (без центральной части дна). На дне - частично сохранившееся клеймо *planta pedis*, окруженное кольцевой нарезкой. Размеры: D - 13,6; d - 6,2; H - 3,9 см. Глина: IV; лак: IV; нижняя часть не покрыта. Найдена в п. 31 (1970 г.).

ГИМ. Инв. № 101989. Оп. Б. 1578/ № 57.

Каталог № 31 (Табл. 4)¹³⁰. Тарелка близка Каталог № 29, но край сильнее отогнут, а кольцевой поддон ниже. На дне клеймо в виде розетты, окруженное двумя кольцевыми бороздками. Размеры: D - 13,8; d - 6,8; H - 3,4 см. Глина: I. Лак: I, изнутри - красный, снаружи - красный и красно-оранжевый; нижняя часть не покрыта, подтеки. Найдена в п. 135 (1974 г.).

ГИМ. Инв. № 103552. Оп. Б. 1640/ № 50.

Каталог № 32 (Табл. 4). То же, что Каталог № 29, но бортик вогнут сильнее. На дне клеймо *planta pedis*. Размеры: D - 13; d - 5,6; H - 3,2 см. Глина: I. Лак: I, местами бурый; нижняя часть не покрыта, жидкие подтеки. Найдена в п. 199 (1982 г.).

ГИМ. Инв. № 105577. Оп. Б. 1906/ № 108.

Каталог № 33 (Табл. 5)¹³¹. Нижняя часть тарелки имеет усеченно-коническую форму, бортик сильно вогнут, плавно завершаясь скругленным и подрезанным с внутренней стороны краем, ребро между стенками и бортиком сильно выступает, стенки толстые и массивные. Сохранились следы вращения на круге, поверхность тарелки небрежно заглажена, нижняя часть неровная. На дне, немного приподнятом изнутри в центре, клеймо *planta pedis*, окруженное двумя кольцевыми бороздками. Размеры: D - 20,1; d - 9,3; H - 4,9 см. Глина: I. Лак: I; изнутри поддона без покрытия, подтеки, отпечатки пальцев гончара. Найдена в п. 25 (1970 г.).

ГИМ. Инв. № 101989. Оп. Б. 1578/ № 22.

Каталог № 34 (Табл. 5)¹³². То же, что Каталог № 33, но стенки тарелки ниже. На дне клеймо *planta pedis*, окруженное тремя рядами неровно прочерченных кольцевых бороздок. Размеры: D - 20; d - 10,2; H - 4 см. Глина



и лак: I. Найдена в п. 34 (1970 г.).

ГИМ. Инв. № 101989. Оп. Б. 1578/ № 75.

Каталог № 35 (Табл. 5)¹³³. То же, что Каталог № 33, но бортик тарелки немного выше, а дно выпукло в центре сильнее. На дне клеймо *planta pedis*, окруженное двумя рядами кольцевых бороздок (выполнены не очень ровно). Размеры: D - 20,1; d - 9,3; H - 4,7 см. Глина и лак: I. Найдена в п. 40 (1970 г.).

ГИМ. Инв. № 101989. Оп. Б. 1578/ № 128.

Каталог № 36 (Табл. 5). Глубокая тарелка с вертикальным бортиком, край сильно отогнут и подрезан изнутри; ребро сильно выступает. Клеймо *planta pedis*, обрамленное тремя кольцевыми бороздками (прочерчены не всегда ровно). Размеры: D - 21,1; d - 9,2; H - 5,4 см. Глина: I. Лак: I, с темными пятнами, нижняя часть не покрыта, подтеки; отпечатки пальцев. Найдена в п. 194 (1981 г.).

ГИМ. Инв. № 105577. Оп. Б. 1908/ № 38.

Каталог № 37 (Табл. 5)¹³⁴. Тарелка с низким, слабо вогнутым бортиком, в месте перехода бортика в тулово - скругленный выступ в виде ребра, край оформлен в виде утолщения бортика и подрезан сверху. На внутренней поверхности края - две узкие кольцевые бороздки. На дне крупное клеймо *planta pedis*, окруженное двумя кольцевыми бороздками. Размеры: D - 19,3; d - 9,1; H - 4,6 см. Глина: IV; лак: IV; нижняя часть не покрыта, подтеки, отпечатки пальцев гончара. Найдена в п. 2 (1969 г.).

ГИМ. Инв. № 101388. Оп. Б. 1566/ № 8.

Каталог № 38 (Табл. 5)¹³⁵. То же, что Каталог № 37. На дне клеймо в рамке *tabula ansata* ГА(Ι)ΟΥ, окруженное двумя кольцевыми бороздками. Изнутри по центру тулова прочерчены две кольцевые бороздки. Размеры: D - 21; d - 10,4; H - 5 см. Глина: I; лак: буро-красный (2.5YR 4.6 - 4.8), местами - красно-коричневый (пятнами); подтеки, нижняя часть не покрыта. В центре дна поверхность очень плохо заглажена. Найдена в п. 210 (1982 г.).

ГИМ. Инв. № 105833. Оп. Б. 1909/ № 92.

Каталог № 39 (Табл. 5)¹³⁶. Тарелка с вогнутым бортиком, край слабо отогнут и скруглен, в нижней и верхней части бортика сделаны кольцевые нарезки. Клеймо *planta pedis*, окруженное небрежно выполненными тремя рядами неглубоких насечек. Размеры: D - 19; d - 7,5; H - 5,5 см. Глина: I; лак: красно-оранжевый (10R 5/6), матовый; низ не покрыт, подтеки. Найдена в п. 39(2) (1970 г.).

ГИМ. Инв. № 101989. Оп. Б. 1578/ № 11.

Каталог № 40 (Табл. 6)¹³⁷. Нижняя часть тулова тарелки имеет полусферическую форму, бортик вогнут, край сверху подрезан, дно слабо вогнуто в центре. Клеймо *planta pedis*, окруженное кольцевой нарезкой. Размеры: D - 27,4; d - 16,2; H - 6,3 см. Глина: I. Лак: I; нижняя часть не покрыта, в центре изнутри - бурое пятно круглой формы (вероятно, от кольцевого поддона тарелки, стоящей на этом блюде при обжиге). На дне тарелки следы от ножа (?). Найдена в п. 176 (1975 г.).

ГИМ. Инв. № 103773. Оп. Б. 1676/154.

Каталог № 41 (Табл. 6). То же, что Каталог № 40. В верхней части бортика, с внутренней стороны края сделана неглубокая кольцевая бороздка. На дне клеймо *planta pedis*, оттиснутое поверх кольцевой бороздки небольшого диаметра, и окруженное тремя такими же бороздками. Размеры: D - 26,9; d - 14,8; H - 5,6 см. Глина: I; лак: I; покрытие равномерное, нижняя часть без лака, подтеки, отпечатки пальцев гончара. Найдена в п. 183 (1979 г.).

ГИМ. Инв. № 104988. Оп. Б. 1896/ № 46.

Каталог № 42 (Табл. 6). Блюдо с толстыми стенками, бортик слабо вогнут, массивный край сильно отогнут, подрезан снаружи. На дне клеймо *planta pedis*, окруженное двумя кольцевыми бороздками. D - 28; d - 15,5; H - 5,6 см. Глина: I. Лак: бурый, местами красно-бурый (2.5YR 4/6); низ не покрыт, с подтеками, заметны отпечатки пальцев. Найдена в п. 203 (1982 г.).

ГИМ. Инв. № 105833. Оп. Б. 1909/ № 21.

Каталог № 43 (Табл. 6)¹³⁸. Тарелка на высоком кольцевом поддоне, с вогнутым бортиком, край оформлен в виде утолщения бортика; на его внутренней поверхности сделана кольцевая бороздка. На внутренней стороне дна — два концентрических ряда насечек. Размеры: D - 20; d - 8,8; H - 5,3 см. Глина: II, в тесте отчетливо видны пустоты. Лак: красный, местами — темно-красный (2.5YR 5/6-5/8), плотный, достаточно однородный. Найдена в п. 182 (1979 г.).

ГИМ. Инв. № 104988. Оп. Б. 1896/ № 35.

Каталог № 44 (Табл. 6). Тарелка со слабо отогнутым бортиком, край немного отогнут; в нижней части бортика, над ребром - глубокая бороздка. Под ребром также сделана кольцевая бороздка. Клеймо *planta pedis*, окруженное кольцевой бороздкой. Глина: II, в тесте сосуда большое количество пустот. Лак: I, изнутри несколько более темный, с бурыми пятнами; нижняя часть без покрытия, подтеки. Размеры: D - 18,1; d - 7,9; H - 4,8 см. Найдена в п. 200 (1981 г.).

ГИМ. Инв. № 105577. Оп. Б. 1908/ № 115.

Каталог № 45 (Табл. 7)¹³⁹. Глубокая тарелка с почти вертикальным бортиком, край слабо подрезан с внешней стороны. Клеймо ромбической формы со скругленными углами (ср. Каталог № 17), окруженное тремя кольцевыми бороздками. Размеры: D - 23,1; d - 10; H - 6,9 см. Глина: I. Лак: I, матовый. Найдена в п. 137 (1974 г.).



ГИМ. Инв. № 103552. Оп. Б. 1640/ № 64.

Каталог № 46 (Табл. 7)¹⁴⁰. То же, что Каталог № 45, но дно сильно выпукло в центре. Центр дна угрочен, окружен широким кольцевым пояском из двух рядов вдавлений. Размеры: D - 20,9; d - 9,1; H - 7 см. Глина: I; лак: I, внутри - темные пятна; нижняя часть не покрыта, подтеки. Найдена в п. 168 (1975 г.).

ГИМ. Инв. № 103774. Оп. Б. 1676/ № 84.

Каталог № 47 (Табл. 7)¹⁴¹. Тарелка с сильно вогнутым бортиком, край слабо выделен, в верхней части бортика - нарезка. Стенки тулова массивные, неровные, дно изнутри вогнуто. Кольцевой поддон высокий и узкий. На дне клеймо *planta pedis* в сандалиии (?), окруженное двумя рядами овальных вдавлений, расположенных по окружности. Размеры: D - 19,7; d - 8,5; H - 5,4 см. Глина - красно-серая (5YR 5/2-5/3). Лак: внутренняя поверхность серо-черная (5YR 4/1-3/1), снаружи - I; затеки, низ не покрыт. Найдена в п. 47 (1970 г.).

ГИМ. Инв. № 101989. Оп. Б. 1578/ № 170.

Каталог № 48 (Табл. 7)¹⁴². Тарелка с вертикальным бортиком, край сильно отогнут и немного подрезан сверху, ребро достаточно острое, высокий поддон. Дно тарелки плоское, немного приподнято в центре. Клеймо овальной формы, окруженное двумя кольцевыми рядами небрежно выполненных насечек. Размеры: D - 19,9; d - 7,7; H - 5,5 см. Глина: II. Найдена в п. 36 (1970 г.). Лак: I, блестящий; поддон не покрыт.

ГИМ. Инв. № 101989. Оп. Б. 1578/ № 91.

Каталог № 49 (Табл. 7)¹⁴³. Бортик тарелки вертикальный, край скруглен, высокий кольцевой поддон, внутренняя образующая которого скошена к центру. В центре дна сделаны две кольцевые бороздки. Размеры: D - 22,3; d - 9; H - 5,4 см. Глина: желто-красная (5YR 6/8). Лак: буро-красный (2.5YR 4/4); низ не покрыт, затеки. Найдена в п. 116 (1973 г.).

ГИМ. Инв. № 102940. Оп. Б. 1623/ № 84.

Каталог № 50 (Табл. 7). Мелкая тарелка со слабо вогнутым бортиком. Вокруг центра дна прочерчена кольцевая бороздка. Размеры: D - 15; d - 6,6 см. Глина - желто-коричневая (5YR 6/6 - 5/6), с известковыми включениями и блестками. Лак: I. Найдена в п. 218 (1983 г.).

ГИМ. Инв. № 106168. Оп. Б. 1914/ № 36.

Каталог № 51 (Табл. 8)¹⁴⁴. Глубокая тарелка с вертикальным бортиком, край слабо отогнут. Дно, имеющее в центре небольшую выпуклость, декорировано двумя поясками из насечек (*rouletting*). Снаружи по ребру сделана небольшая кольцевая нарезка. В нижней части дна - небольшая трещина, появившаяся при обжиге. Размеры: D - 15,9; d - 6,6; H - 4,2 см. Глина: II; лак - красный, матовый; нижняя часть и поддон не покрыты, подтеки. Найдена в п. 53 (1971 г.).

ГИМ. Инв. № 102299. Оп. Б. 1591/ № 18.

Каталог № 52 (Табл. 8)¹⁴⁵. То же, что Каталог № 51, но бортик немного отогнут, а край сильнее подрезан изнутри. Дно украшено пояском из вдавлений овальной формы. Размеры: D - 15,2; d - 5,2; H - 3,9 см. Глина: II; лак: I, тусклый; низ не покрыт, подтеки. Поверхность сосуда плохо заглажена. Найдена в п. 77 (1972 г.).

ГИМ. Инв. № 102610. Оп. Б. 1599/ № 2.

Каталог № 53 (Табл. 8)¹⁴⁶. То же, что Каталог № 51. Изнутри в нижней части бортика сделана кольцевая нарезка. В центре дна - клеймо, которое из-за плохого оттиска разобрать невозможно. Дно украшено двумя поясками из неглубоких вдавлений. Размеры: D - 15,1; d - 6,3; H - 4,4 см. Глина: II; лак: I, блестящий; низ не покрыт, подтеки более темного тона. Найдена в п. 92 (1972 г.).

ГИМ. Инв. № 102610. Оп. Б. 1599/ № 75.

Каталог № 54 (Табл. 8)¹⁴⁷. То же, что Каталог № 51, но бортик вогнут значительно сильнее; низкий кольцевой поддон. Дно орнаментировано двумя узкими кольцевыми бороздками. Размеры: D - 16,5; d - 6,5; H - 4,2 см. Глина - желто-коричневая (5YR 6/6), достаточно рыхлая, с известковыми включениями; лак: I; низ не покрыт, подтеки. Найдена в п. 83 (1972 г.).

ГИМ. Инв. № 102610. Оп. Б. 1599/ № 53.

Каталог № 55 (Табл. 8)¹⁴⁸. То же, что Каталог № 51. Размеры: D - 15,2; d - 6,1; H - 4,5 см. Глина: II. Лак: I, с металлическим блеском; нижняя часть не покрыта, подтеки. Найдена в п. 80 (1972 г.).

ГИМ. Инв. № 102610. Оп. Б. 1599/ № 16.

Каталог № 56 (Табл. 8)¹⁴⁹. То же, что Каталог № 51, но без орнамента. Поверхность сосуда плохо заглажена. Размеры: D - 16,4; d - 7; H - 4,7 см. Глина: II. Лак: I, бледный, изнутри - с блеском; темные пятна; нижняя часть не покрыта, подтеки. Найдена в п. 117 (1973 г.).

ГИМ. Инв. № 102940. Оп. Б. 1623/ № 88.

Каталог № 57 (Табл. 8)¹⁵⁰. То же, что Каталог № 56, дно украшено двумя кольцевыми нарезками. Размеры: D - 18; d - 8; H - 4,9 см. Глина: IV; лак: IV; нижняя часть не покрыта, подтеки, отпечатки пальцев. Найдена в п. 130 (1974 г.).

ГИМ. Инв. № 103552. Оп. Б. 1640/ № 2.

Каталог № 58 (Табл. 8). То же, что Каталог № 51, дно сильно приподнято в центре. На внешней стороне донца граффито в виде сарматского знака. Размеры: D - 14,7; d - 5,6 см. Глина - желто-коричневая (5YR 6/6 - 6/8). Найдена



в п. 220 (1983 г.).

ГИМ. Инв. № 106168. Оп. Б. 1914/ № 51.

Каталог № 59 (Табл. 8). То же, что Каталог № 56. Дно тарелки украшено кольцевой бороздкой. Размеры: D - 13,2; d - 6,2; H - 4,1 см. Глина: IV, в тесте крупные известковые включения. Лак: IV; затеки, нижняя часть не покрыта, отпечатки пальцев гончара. Найдена в п. 235 (1984 г.).

ГИМ. Инв. № 106385. Оп. Б. 1922/ № 141.

Каталог № 60 (Табл. 8). То же, что Каталог № 51. Дно орнаментировано двумя поясками из косых насечек. Размеры: D - 15,3; d - 6,5; H - 4,5 см. Глина - красно-коричневая (5YR 6/8), с белыми включениями. Лак - оранжево-красный (2.5YR 6/8); поддон без покрытия, с темными пятнами (7.5YR 4/4). Найдена в п. 329 (1991 г.).

ГИМ. Инв. № 108182. Оп. Б. 1970/ № 96.

Каталог № 61 (Табл. 9). Глубокая тарелка с вертикальным бортиком, край слабо отогнут. Размеры: D - 20,6; d - 8,3; H - 6 см. Глина: I; лак: I; нижняя часть не покрыта, затеки. Найдена в п. 227 (1984 г.).

ГИМ. Инв. № 106385. Оп. Б. 1922/ № 46.

Каталог № 62 (Табл. 9). То же, что Каталог № 51, бортик вертикальный, край скруглен. Дно тарелки орнаментировано пояском из насечек. Размеры: D - 14,8; d - 5,7; H - 3,3 см. Глина - темно-коричневая (7.5YR 4/2); лак - буро-коричневый (7.5YR 4/3-4/4), практически отсутствует. На дне заметны следы ротации, в дне - сквозная трещина, вероятно, полученная еще при обжиге. Найдена в п. 228 (1984 г.).

ГИМ. Инв. № 106385. Оп. Б. 1922/ № 50.

Каталог № 63 (Табл. 9). То же, что Каталог № 62, бортик вертикальный, край не выделен. Дно тарелки украшено тремя рядами кольцевых насечек. Размеры: D - 15,2; d - 6; H - 4,2 см. Глина: II; с небольшими пустотами внутри. Лак: I, матовый. Найдена в п. 238 (1985 г.).

ГИМ. Инв. № 106856. Оп. Б. 1930/ № 54а.

Каталог № 64 (Табл. 9). То же, что Каталог № 63, но с более массивными стенками, изнутри по ребру сделана кольцевая бороздка. Орнамент отсутствует. Размеры: D - 15,4; d - 6,5; H - 4,4 см. Глина - плотная, розово-красная (2.5YR 6/6). Лак - красный (2.5YR 6/8), с металлическим блеском; нижняя часть поддона не покрыта, подтеки. Найдена в п. 264 (1987 г.).

ГИМ. Инв. № 107479. Оп. Б. 1943/ № 13.

Каталог № 65 (Табл. 9). То же, что Каталог № 63, но край слабо отогнут и подрезан снаружи, дно в центре сильно выпукло. Орнамент отсутствует. Размеры: D - 17,7; d - 7,3; H - 4,7 см. Глина: I. Лак - от светло-коричневого до темно-коричневого (5YR 5/4-4/4), есть красные пятна; нижняя часть и отдельные места изнутри не покрыты, подтеки. Случайная находка 1969 г.

ГИМ. Инв. № 101388. Оп. Б. 1566.

Каталог № 66 (Табл. 9). То же, что Каталог № 61, но на низком поддоне, дно понижается к центру. Край скруглен и подрезан снизу. Размеры: D - 19,3; d - 6,6; H - 5,4 см. Глина - красная (2.5YR 5/6), с известковыми включениями; лак - бурый или черно-бурый (2.5YR 4/4 - 3/1); покрыт практически только бортик, а нижняя часть и большая часть внутренней поверхности не покрыты. Найдена в п. 249 (1986 г.).

ГИМ. Инв. № 107119. Оп. Б. 1937/ № 6.

Каталог № 67 (Табл. 9). То же, что Каталог № 63, на низком поддоне, не выделен, край подрезан сверху. Орнамент отсутствует. В верхней части бортика снаружи сделана кольцевая бороздка. Размеры: D - 16,5; d - 6,9; H - 4,3 см. Глина: желто-коричневая (7.5YR 6/6), с известковыми включениями. Лак: красный, местами - красновато-бурый (10R 4/6 - 4/8); нижняя часть сосуда не покрыта, подтеки. Центральная часть дна и часть стенок утрачены. Найдена в п. 261 (1986 г.).

ГИМ. Инв. № 106385. Оп. Б. 1937/ № 154.

Каталог № 68 (Табл. 9). То же, что Каталог № 64, на низком поддоне, край слабо отогнут и скруглен. Размеры: D - 15,7; d - 6,5; H - 4,4 см. Найдена в п. 268 (1987 г.).

ГИМ. Инв. № 107479. Оп. Б. 1943/ № 50.

Каталог № 69 (Табл. 9). То же, что Каталог № 68, край выделен не так четко. На дне сосуда кольцевая бороздка. Размеры: D - 14,8; d - 6,3; H - 4,4 см. Глина - красно-коричневая (2.5YR 6/6), рыхлая, с мелкими блестками и белыми включениями. Лак - оранжево-красный (2.5YR 5/8), с металлическим блеском, но только изнутри, а снаружи покрытие отсутствует. Найдена в п. 277 (1987 г.).

ГИМ. Инв. № 107479. Оп. Б. 1943/ № 111.

Каталог № 70 (Табл. 9). То же, что Каталог № 66, но ребро выделено сильнее, а край более отогнут. Размеры: D - 17,7; d - 5,4; H - 5,4 см. Глина - красно-коричневая (5YR 6/8), с белыми включениями. Лак - бурый (5YR 4/3 - 3/3), практически весь стерт. Поддон тарелки неровный, различается по толщине. Найдена в п. 325 (1991 г.).

ГИМ. Инв. № 108182. Оп. Б. 1970/ № 55.

Каталог № 71 (Табл. 9). То же, что Каталог № 67, изнутри по ребру сделана широкая кольцевая нарезка. Размеры: D - 17,7; d - 6,9; H - 5 см. Глина - серо-коричневая, с включением мелких блесток; лак - пятнами: от



оранжево-красного до бурого, большая часть поверхности не покрыта. Случайная находка 1969 г.

ГИМ. Инв. № 101388. Оп. Б. 1566.

Каталог № 72 (Табл. 9). Глубокая тарелка полусферической формы, бортик почти вертикален, ребро слабо выступает за линию бортика, край скруглен и чуть подрезан с внешней стороны. Кольцевой поддон высокий и массивный, дно плоское. На внутренней стороне дна две кольцевые бороздки, окруженные беспорядочными нарезками, сделанными, очевидно, ножом или другим острым предметом. Размеры: D - 13,6; d - 6,8; Н - 4,5 см. Глина: I. Лак: I. Найдена в п. 115 (1973 г.).

ГИМ. Инв. № 102940. Оп. Б. 1623/ № 76.

ПРИМЕЧАНИЯ

1. Hayes J.W. *Sigillate Orientali* // *Ceramica fine Romana nel Bacino Mediterraneo (tardo ellenismo e primo imperio)*, Atlante delle forme ceramiche II, Enciclopedia dell'arte antica, classica e orientale. - Roma, 1985, p. 92-96, tav. XXII-XXIII.
2. Gasparri C. *Sigillata Orientali* // *Le Terme del Nuotatore. Scavo dell'ambiente I. Ostia II. Studi Miscellanei*. - 1970, p. 66.
3. Домжальски К. Из истории исследования краснолаковой керамики восточного производства // *Эллинистическая и римская керамика в Северном Причерноморье. I*. // *Труды ГИМ 102*. - М., 1998, с. 24, табл. 1-2.
4. Kabakčieva G. *Römische Keramik aus den Provinzen Untermösien und terra sigillata Pontica* // *RCRF Acta*. 31-32. - 1992, abb. 2-3. Отмечу, что публикация болгарской исследовательницы может ввести читателя, не знакомого с оригинальным изданием Дж. Хейса, в заблуждение, т.к. она механически перенесла в свою публикацию таблицу XXII из «Энциклопедии», не обратив внимания, что все кувшины в верхней части таблицы принадлежат к кипрской сигиллате (Kabakčieva, *Römische Keramik...*, abb. 3; ср.: Hayes, *Sigillate Orientali...*, tav. XXII).
5. Журавлев Д.В. *Terra sigillata* в Северном Причерноморье: регионализм и интеграция // *Античность в современном измерении. Тезисы докладов Всероссийской научной конференции, посвященной 35-летию научного кружка «Античный Понедельник»*, Казань, 14-16 ноября 2001 г., - Казань, 2001, с. 60-61. Первоначально я предполагал, что этим центром мог быть Херсонес. После длительной работы в фондах Херсонесского музея, знакомства с локальными глинами и керамическим браком, думаю, можно исключить этот важный причерноморский город из числа претендентов на производителя Понтийской сигиллаты. В той же мере это относится и к Пантикапею. При этом как в Херсонесе (Кадеев В.И. *Очерки истории экономики Херсонеса Таврического в I-IV вв. н.э.* - Харьков, 1970, с. 91-98; Ушаков С.В. *К вопросу о херсонесской краснолаковой керамике* // *Херсонес в античном мире. Историко-археологический аспект*. - Севастополь, 1997, с. 120-123; Он же. *Херсонесская сигиллата (к постановке проблемы)* // *ХСб. XIII*. - Севастополь, 2004, с. 285-296; Журавлев Д.В. *Краснолаковая керамика Херсонеса первых веков н.э. (предварительная информация)* // *Проблемы истории и археологии Украины. Материалы международной конференции*. - Харьков, 2001, с. 59-61), так и в Пантикапее (Книпович Т.Н. *Краснолаковая керамика первых веков н.э. из раскопок Боспорской экспедиции 1935-1940 гг.* // *МИА 25*. - М.-Л., 1952, с. 294; Domzalski K. *Terra Sigillata from Nymphaion. Survey 1994* // *Archeologia 47*. - 1996, Warsaw, p.95-109) существовало собственное локальное производство краснолаковой керамики – так называемые «боспорская» и «херсонесская» сигиллаты (Журавлев Д.В. *Краснолаковая керамика Северного Причерноморья римского времени: основные итоги и перспективы изучения (краткий обзор отечественной литературы)* // *Эллинистическая и римская керамика в Северном Причерноморье. I* // *Труды ГИМ 102*. - М., 1998, с. 35; Домжальски К., Журавлев Д.В. *Боспорская сигиллата* // *Боспор Киммерийский и варварский мир в период античности и средневековья. Материалы IV Боспорских чтений*. - Керчь, 2003, с. 89-92; Zhuravlev D. *Terra sigillata and red slip pottery from the late Skythian necropoleis of the South-Western Crimea (1st - 3rd centuries AD)* // *RCRF 36*. - 2000, Abingdon, p. 155; Zhuravlev D. *Terra sigillata and Red Slip Pottery in the Northern Pontic region (a short bibliographical survey)* // *Ancient civilizations from Scythia to Siberia 8(3-4)*. - 2002, p. 248, 262). Нельзя исключить, что понтийская сигиллата производилась и где-то в Южном Причерноморье, до сих пор археологически слабо исследованном.
6. Zhuravlev, *Terra sigillata and red slip pottery...*, p. 248-262. В материалах могильников Бельбекской долины представлены только Понтийская сигиллата А и Понтийская сигиллата В.
7. В работу также включены несколько тарелок из могильника Бельбек III, раскопанного И.И. Гущиной, материалы которого хранятся в ГИМ.
8. Hayes, *Sigillate Orientali...*, p. 1-96.
9. Журавлев Д.В. *К вопросу о клеймах planta pedis на римской керамике* // *ΑΝΑΧΑΡΣΙΣ. Памяти Юрия Германовича Виноградова. ХСб. XI*. - Севастополь, 2001, с. 90.
10. Книпович, *Краснолаковая керамика первых веков н.э...*; Knipowitsch T. *Untersuchungen zur Keramik römischer Zeit den aus den Griechenstädten an der Nordküste des Schwarzen Meeres*; I. *Die Keramik römischer Zeit aus Olbia in der Sammlung der Eremitage* // *Materialien zur römisch-germanischen Keramik. IV. F.a*. - М., 1929.
11. Gasparri, *Sigillata Orientali...*, p. 66; Kenrick P.M. *The Fine Pottery, Excavations at Sidi Khrebish, Benghazi (Berenice)*, III, 1. - Tripoli, 1985, p. 271-282; Hayes, *Sigillate Orientali...*, p. 92-96.
12. Книпович, *Краснолаковая керамика первых веков н.э...*, с. 298.
13. Труфанов А.А. *Типология краснолаковых тарелок с вертикальным бортиком (по материалам могильников Юго-Западного и Центрального Крыма)* // *БИАС 1*. - Симферополь, 1997, с. 181.
14. Там же.
15. Каменецкий И.С. *Городища донских меотов. Вопросы датировки*. - М., 1993; Крапивина В.В. *Ольвия. Материальная культура I-IV вв. н.э.* - К., 1993.
16. Книпович, *Краснолаковая керамика первых веков н.э...*, рис. 2, 1, тип 6(М).



17. Knipowitsch, Untersuchungen zur Keramik römischer..., taf. II, 19, тип 19а, группа Д.
18. Matei Cr. Cercetari periegetice pe malui, de sud al lagului tasaul // Pontica, XVIII. - Bucuresti, 1985, pl. IV, 1; Histria. II. - Bucuresti, 1966, pl. 99, XXX, 13.
19. Книпович, Краснолаковая керамика первых вв. н.э..., с. 299.
20. Сымонович Э.А. Население столицы позднескифского царства. - К., 1983, табл. XII, 4).
21. Кадеев В.И., Сорочан С.Б. Экономические связи античных городов Северного Причерноморья в I в. до н.э. - V в. н.э. (на материалах Херсонеса). - Харьков, 1989, рис. 3. 4, без клейма.
22. Кунина Н.З., Сорокина Н.П. Стекланные бальзамарии Боспора // Труды ГЭ XIII. - 1973, Рис.6. 46; с клеймом *planta pedis*.
23. Кадеев, Сорочан, Экономические связи..., с. 16.
24. Кунина, Сорокина, Стекланные бальзамарии Боспора..., с. 159.
25. С клеймом *planta pedis* – Журавлев Д.В. Керамический комплекс римского времени с акрополя Пантикапея // Боспорские исследования II. - Керчь, 2002, рис. 1, 6.
26. *Conspectus formarum. Form 20.*
27. Амброз А.К. Фибулы юга европейской части СССР. II в. до н.э. – IV в.н.э. // САИ. Вып. Д1-30. - М., 1966, с. 55-56.
28. Книпович, Краснолаковая керамика первых вв. н.э..., рис. 2. 3.
29. Кунина, Сорокина, Стекланные бальзамарии Боспора..., рис. 4. 47.
30. Корпусова В.Н. Некрополь Золотое. К этнокультурной истории европейского Боспора. - К., 1983, табл. XXIX, 6.
31. Арсеньева Т.М. Могильник у д. Ново-Отрадное / Поселения и могильники Керченского полуострова начала н.э./ / МИА 155. - 1970, с. 97, табл. 15, 3.
32. Arsen'eva T.M., Böttger V. Griechen am Don. Die Grabungen in Tanais 1998 // Eurasia antiqua 5. - 1999, abb. 19, 5.
33. Histria. II, Pl. 99, XXX, 13; p.531; Capitanu V., Ursachi V. Brad und Racatau, zwei getisch-dakische befestigte Siedlungen (Kreis Vasau) // Thraco-Dacica I. - București, 1976, abb. 10.
34. Жуглев К., Калудова Й. Могилни находки от с. Садово, Асеновградско // Археология 4. – София, 1963, рис. 2.
35. Книпович, Краснолаковая керамика первых вв. н.э..., с. 299.
36. Арсеньева, Могильник у д. Ново-Отрадное..., с. 97.
37. Гущина И.И., Сорокина Н.П. Новые находки стекланных сосудов в могильнике Бельбек IV в юго-западном Крыму // Древности Евразии в скифо-сарматское время. - М., 1984, с. 50, 52; рис. 2. 19-29.
38. Zaitsev Yu.P. Imported lamps and candelabra from Ust'-Alma Necropolis (Crimea, Ukraine) // Fire, Light and Light Equipment in the Graeco-Roman World // BAR International Series 1019. - Oxford, 2002, fig. 1, 1.
39. Труфанов А.А. К вопросу о хронологии браслетов с зооморфными окончаниями (по материалам крымских могильников позднескифского времени) // Поздние скифы Крыма. Труды ГИМ 118. - М., 2001, рис. 2, с. 77.
40. Амброз, Фибулы..., с. 45. табл. 5, 16-17.
41. Ср.: Амброз, Фибулы..., с. 31, 47.
42. Висотська Т.М. Червонолакова кераміка Усть-Альмінського городища // Археологія 4. – 1993, рис. 4, 3.
43. Zaitsev, Imported lamps and candelabra..., fig. 3, 6.
44. Зубар В.М., Савеля О.Я. Новий сарматський могильник другої половини I - початку II ст. н.е. в Південно-Західному Криму // Археологія 2. – 1989, рис. 3. 11.
45. Силантьева Л.Ф. Краснолаковая керамика из раскопок Илурата // МИА 85.- 1958, с. 283-311, рис.3. 1.
46. Арсеньева, Могильник у д. Ново-Отрадное..., табл. 15, 5-6.
47. Каменецкий, Городища донских меотов..., рис. 16, 132.
48. Там же, рис. 16, 131.
49. Силантьева, Краснолаковая керамика из раскопок Илурата..., с. 285.
50. Каменецкий, Городища донских меотов..., с. 87.
51. Арсеньева Т.М, Могильник у д. Ново-Отрадное..., с. 111.
52. Амброз, Фибулы..., с. 45.
53. Труфанов, К вопросу о хронологии браслетов..., с. 75.
54. Кадеев, Сорочан, Экономические связи античных городов..., рис. 11. 2.
55. Vucovala M. Noi mominte de epoca Romana timpurie la Tomis // Pontice. II.- București, 1968, fig. 11 - с клеймом *planta pedis*, очертания бортика имеют отличия.
56. Knipowitsch, Untersuchungen zur Keramik römischer..., s. 29, taf. II (19a).
57. Книпович, Краснолаковая керамика первых вв. н.э..., рис. 2. 2.
58. Каменецкий, Городища донских меотов..., рис. 18. 138.
59. Книпович, Краснолаковая керамика первых вв. н.э..., с. 299.
60. Каменецкий, Городища донских меотов..., с. 86-87.
61. Кунина, Сорокина, Стекланные бальзамарии Боспора..., рис. 1.
62. Ср.: Амброз, Фибулы..., табл. 5, 7.
63. Сымонович, Население столицы позднескифского царства..., табл. XI, 5, 13, 16 и др.
64. Пуздровский А.Е. Новый участок восточного некрополя Неаполя Скифского // РА 2. - 1992, рис.2. 16.
65. Дашевская О.Д. Поздние скифы в Крыму // САИ Д1-7. - М., 1991, табл. 57, 14; Труфанов А.А. Могила 656 Усть-Альминского позднескифского некрополя // ХСБ. X. - Севастополь, 1999, рис. 3. 25.
66. Силантьева, Краснолаковая керамика из раскопок Илурата..., рис. 5. 1.
67. Книпович, Краснолаковая керамика первых вв. н.э..., рис. 2. 4.
68. Кунина, Сорокина, Стекланные бальзамарии Боспора..., рис. 6, 47, 56; рис. 10. 23.
69. Zaitsev, Imported lamps and candelabra..., fig. 7, 5.



70. Богданова Н.А., Гущина И.И., Лобода И.И. Могильник Скалистое III в Юго-Западном Крыму // СА 4. - 1976, рис. 4. 2; рис. 6. 16, 48 и др.
71. Арсеньева Т.М., Науменко С.А. Усадьбы Танаиса. - М., 1992, рис. 51, 4.
72. Вязкова О.Е., Дмитриев А.В., Малышев А.А. Поселение Мысхако – юго-восточный форпост Боспора // ПИФК Х. - М.-Магнитогорск, 2001, рис. 8. 3.
73. Журавлев Д.В., Ломтадзе Г.А. Керамический комплекс II в.н.э. с акрополя Пантикапея // Древности Боспора 2. - М., 1999, рис. 3. 17.
74. *Histria*. II, pl. 99, XXXVI, 1.
75. Robinson H.S. Pottery of the Roman Period. Chronology // *The Athenian Agora* 5. - Princeton, 1959, h 4, pl.68.
76. Силантьева, Краснолаковая керамика из раскопок Илурата..., с. 290.
77. Кунина, Сорокина, Стекланные бальзамарии Боспора..., с. 159, 166.
78. Труфанов, Могила 656..., с. 228-229.
79. Шелов Д.Б. Узкогорлые светлоглиняные амфоры первых веков нашей эры. Классификация и хронология // КСИА 156. - 1978, с. 18-19; Абрамов А.П. Античные амфоры. Периодизация и хронология // Боспорский сборник 3. - М., 1993.
80. Ср.: Гайдукевич В.Ф. Раскопки Тиритаки в 1935-1940 гг. // МИА 25. - М.-Л., 1952, с. 169-170; Журавлев, Ломтадзе, Керамический комплекс II в.н.э..., с. 104, рис. 2. 1.
81. Труфанов, К вопросу о хронологии браслетов..., с. 76.
82. Кунина, Сорокина, Стекланные бальзамарии Боспора...
83. См. подобные фибулы из Чернореченского могильника, Паннонии и Приуралья: Дашевская, Поздние скифы в Крыму..., табл. 65, 7; Мошкова М.Г. Фібули кочовиків Південного Приуралля // Археологія 3. - 1997, с. 72-81, рис. 3. 8; Sellye I. Les bronzes émaillés de la Pannonie romaine // *Dissertationes Pannonicae*, II, 8. - Budapest, 1939, pl. XII, 1.
84. Труфанов, К вопросу о хронологии браслетов..., рис. 1-2, с. 76-77.
85. Robinson, Pottery of the Roman Period..., p. 47.
86. Арсеньева, Науменко, Усадьбы Танаиса..., с. 16.
87. Журавлев, Ломтадзе, Керамический комплекс II в.н.э..., с. 104.
88. Вязкова, Дмитриев, Малышев, Поселение Мысхако..., рис. 8-9.
89. Амброз, Фибулы..., с. 52.
90. Ср.: Алексеева Е.М. Античный город Горгиппия. - М., 1997, табл. 241, 2.
91. Труфанов, К вопросу о хронологии браслетов..., с. 76.
92. Малашев В. Ю. Периодизация ременных гарнитур позднесарматского времени // Сарматы и их соседи на Дону. Материалы и исследования по археологии Дона I. - Ростов-на-Дону, 2000, с. 195, 198-199, рис. 2-3А.
93. Труфанов, К вопросу о хронологии браслетов..., с. 76.
94. Малашев, Периодизация ременных гарнитур..., с. 197, 198-199; рис. 2-3.
95. Арсеньева, Науменко, Усадьбы Танаиса..., рис. 53, 1.
96. *Histria*. II. Pl. 99, XXXVI, 7, p. 531.
97. Арсеньева, Науменко, Усадьбы Танаиса..., с. 16.
98. Zhuravlev, Terra sigillata and red slip pottery..., p. 152-154.
99. *Conspicua formarum*. - 1990, form 20, taf. 18, s. 86.
100. См.: Hayes, *Sigillate Orientali*..., tav. XVI.
101. *Ibid.*, tav. V.
102. *Ibid.*, p. 30-31.
103. См. подробнее: Журавлев, К вопросу о клеймах *planta pedis*..., с. 90-99.
104. Книпович, Краснолаковая керамика первых вв. н.э..., рис. 2, 3; Силантьева, Краснолаковая керамика из раскопок Илурата..., рис. 1. 5 и др.; Каменецкий, Городища донских меотов..., рис. 16, 18; Толстиков В.П., Журавлев Д.В. Новые данные к топографии Пантикапея первых веков н.э. // Боспор Киммерийский и Понт в период античности и средневековья. Материалы II Боспорских чтений. - Керчь, 2001, с. 154 и т.п.
105. Журавлев, Керамический комплекс римского времени..., с. 196.
106. Кадеев, Очерки истории экономики Херсонеса..., с. 91; Журавлев Д.В., Зубарь В.М., Сорочан С.Б. О торговле Херсонеса Таврического в середине I - первой половине III в.н.э. // Боспорские исследования VII. - Симферополь-Керчь, 2004, с. 193.
107. Труфанов, Могила 656..., с. 228-229.
108. Храпунов И.Н. Могильник Дружное (III-IV вв.н.э.) // *Monumenta Studia Gothica* II. - Lublin, 2002, с. 70, рис. 168, 1.
109. Труфанов, Типология тарелок..., с. 190-191.
110. Domzalski K., Notes on Late Roman Red Slip Wares in the Bosporan Kingdom // RCRF 36. - Abingdon, 2000, p. 161-168, fig. 1-3.
111. Sultov V. Ceramic Production on the Territory of Necropolis ad Istrum (III- IVth century) // *Terra antiqua Balkanica*. - Sofia, 1985.
112. Гущина И.И. Население сарматского времени в долине реки Бельбек в Крыму (по материалам могильников) // Археологические исследования на юге Восточной Европы. - М., 1974, рис. XIX, 2.
113. Там же, рис. X, 16.
114. Там же, рис. XI, 19.
115. Там же, рис. XII, 17; XIX, 3.
116. Гущина И.И. О локальных особенностях культуры населения Бельбекской долины в первые века н.э. //



- Археологические исследования на юге Восточной Европы. II // Труды ГИМ 54. - М., 1982, рис. 9. 40.
117. Гущина И.И., Сорокина Н.П. Новые находки стеклянных сосудов в могильнике Бельбек IV в юго-западном Крыму // Древности Евразии в скифо-сарматское время. - М., 1984, рис. 2, 32.
118. Гущина, О локальных особенностях..., рис. 8, 44.
119. Гущина, Население сарматского времени..., рис. XIX, 6.
120. Там же, рис. IX, 10.
121. Там же, рис. XV, 14.
122. Гущина, О локальных особенностях..., рис. 9. 18.
123. Там же, рис. 10. 31.
124. Гущина, Сорокина, Новые находки стеклянных сосудов..., рис. 2. 22.
125. Гущина И.И., Журавлев Д.В., Фирсов К.Б. Позднескифские коллекции в собрании Государственного Исторического музея // Поздние скифы Крыма. Труды ГИМ 118. - М., 2001, рис. 3, 2.
126. Zhuravlev, Terra sigillata and red slip pottery..., fig. 5, 1; 2002b, fig. 12, 1.
127. Ibid., fig. 6, 3; 2002b, fig. 13, 3.
128. Гущина, Население сарматского времени..., рис. XIX, 1.
129. Там же, рис. XIX, 7.
130. Гущина, О локальных особенностях..., рис. 7, 51.
131. Гущина, Население сарматского времени..., рис. XIX, 5.
132. Там же, рис. XIX, 9; Журавлев Д.В. О датировке Eastern sigillata B из Юго-Западного Крыма // Археология 3. - 2001, рис. 1, 2.
133. Гущина, Население сарматского времени..., рис. IX, 8.
134. Там же, рис. VIII, 6; Zhuravlev, Terra sigillata and red slip pottery..., fig. 6, 16; 2002b, fig. 13, 16.
135. Zhuravlev, Terra sigillata and red slip pottery..., fig. 6, 1; Zhuravlev, Terra sigillata and Red Slip Pottery ..., fig. 13, 1.
136. Гущина, Население сарматского времени..., рис. XIX, 13.
137. Гущина, О локальных особенностях..., рис. 12. 31.
138. Гущина, Сорокина, Новые находки стеклянных сосудов..., рис. 2. 10.
139. Гущина, О локальных особенностях..., рис. 7. 64.
140. Там же, рис. 11. 4; Zhuravlev, Terra sigillata and red slip pottery..., fig. 5, 8; 2002b, fig. 12, 8.
141. Гущина, Население сарматского времени..., рис. XIX, 4.
142. Там же, рис. XIX, 11.
143. Гущина, О локальных особенностях..., рис. 5. 46.
144. Гущина, Население сарматского времени..., рис. XIX, 10.
145. Гущина, О локальных особенностях..., рис. 2. 2.
146. Там же, рис. 3. 12, 14.
147. Там же, рис. 2. 45.
148. Там же, рис. 2. 38.
149. Там же, рис. 5. 47.
150. Там же, рис. 7. 1.



Рис. 1. Краснолаковые понтийские тарелки из могильника Бельбек IV. Форма 1.



Рис. 2. Краснолаковые понтийские тарелки из могильника Бельбек IV. Форма 1 (продолжение).

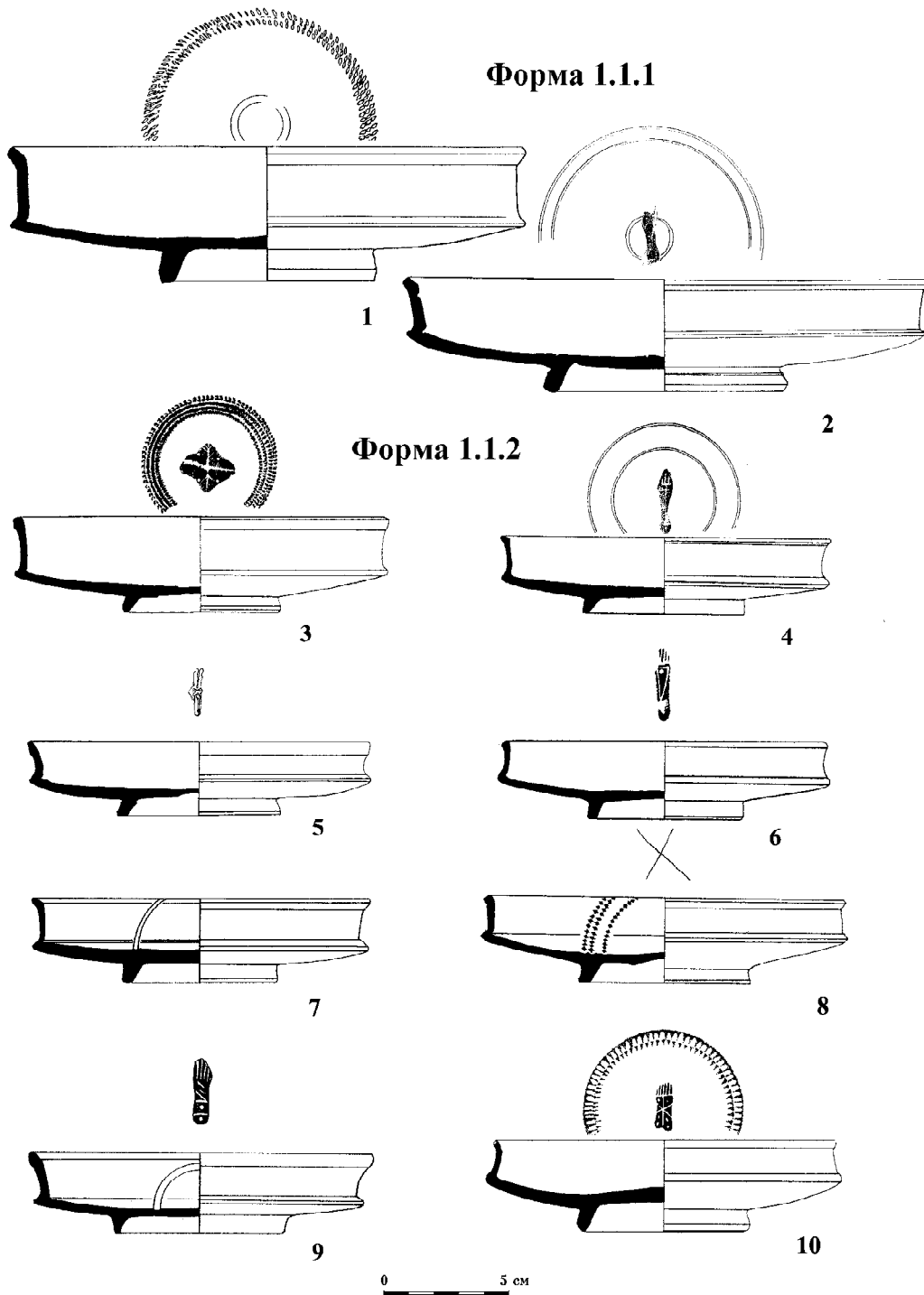

Рис. 3. Краснолаковые понтийские тарелки из могильника Бельбек IV. Форма 2.

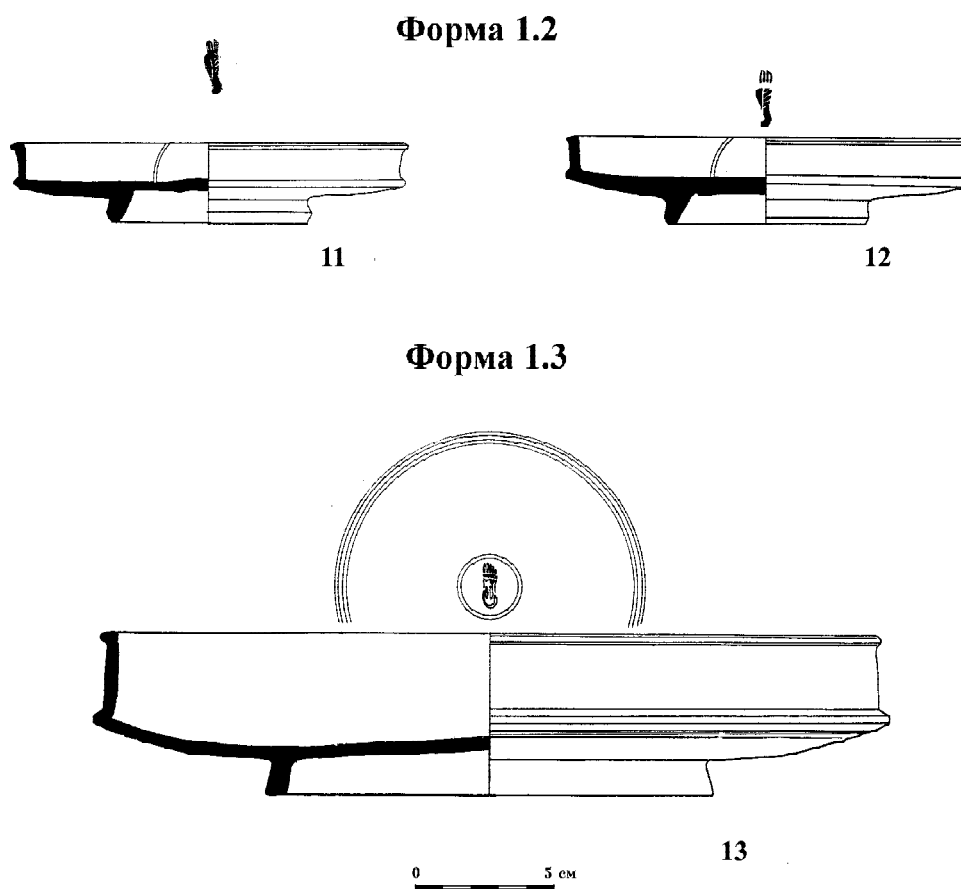

Рис. 4. Краснолаковые понтийские тарелки из могильника Бельбек IV. Форма 2.

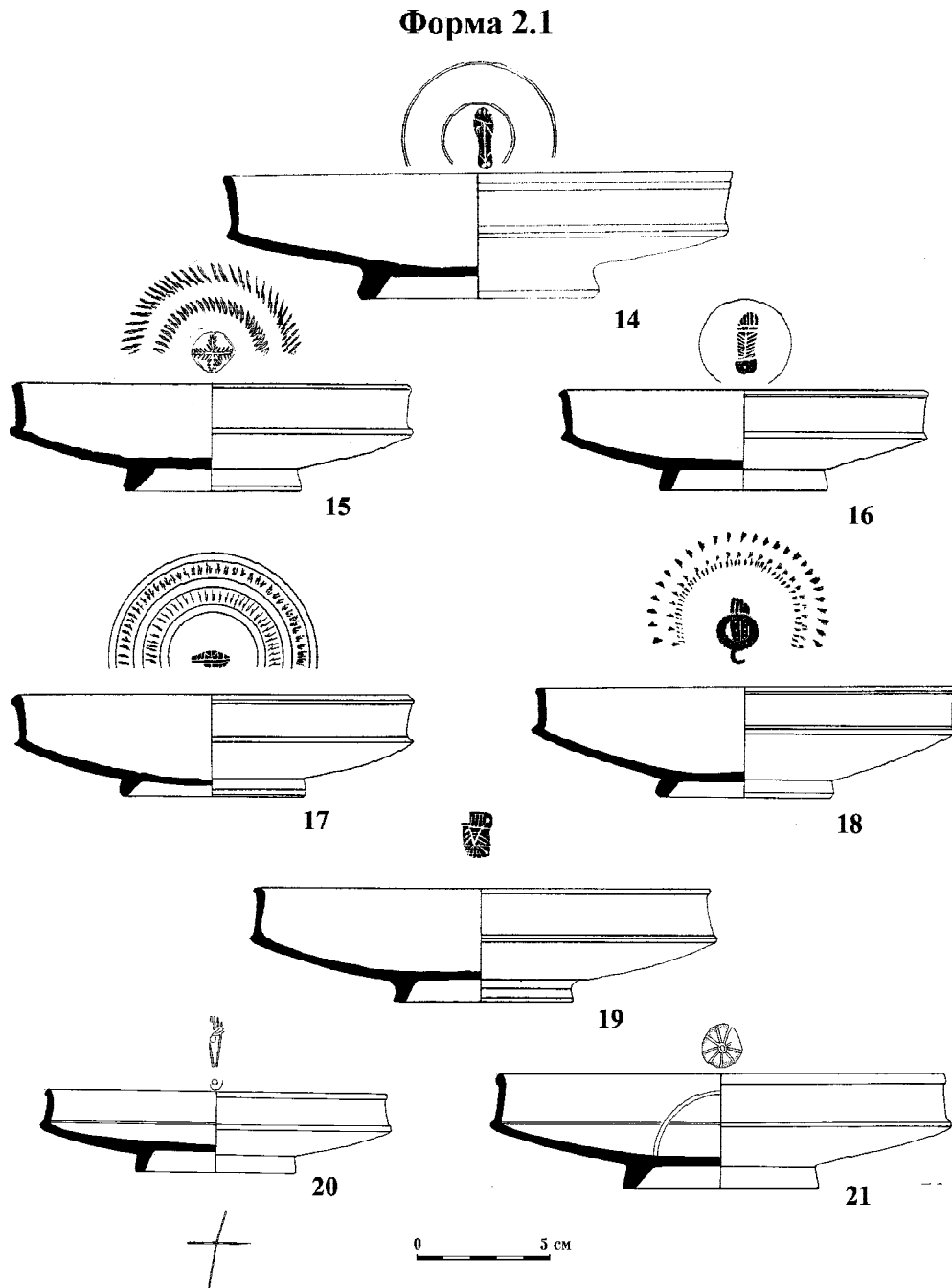

Рис. 5. Краснолаковые понтийские тарелки из могильника Бельбек IV. Форма 3

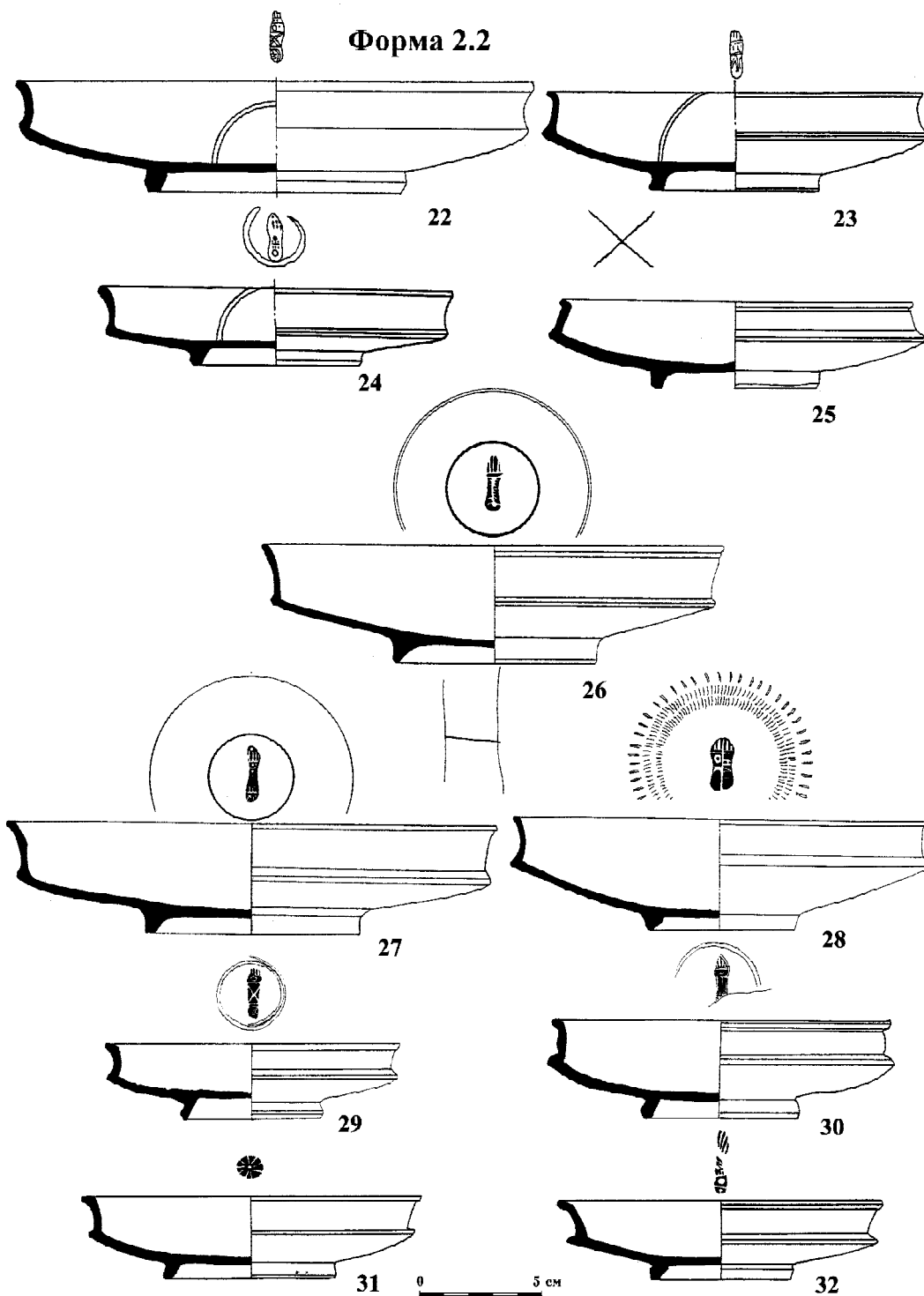

Рис. 6. Краснолаковые понтийские тарелки из могильника Бельбек IV. Форма 3 (продолжение).

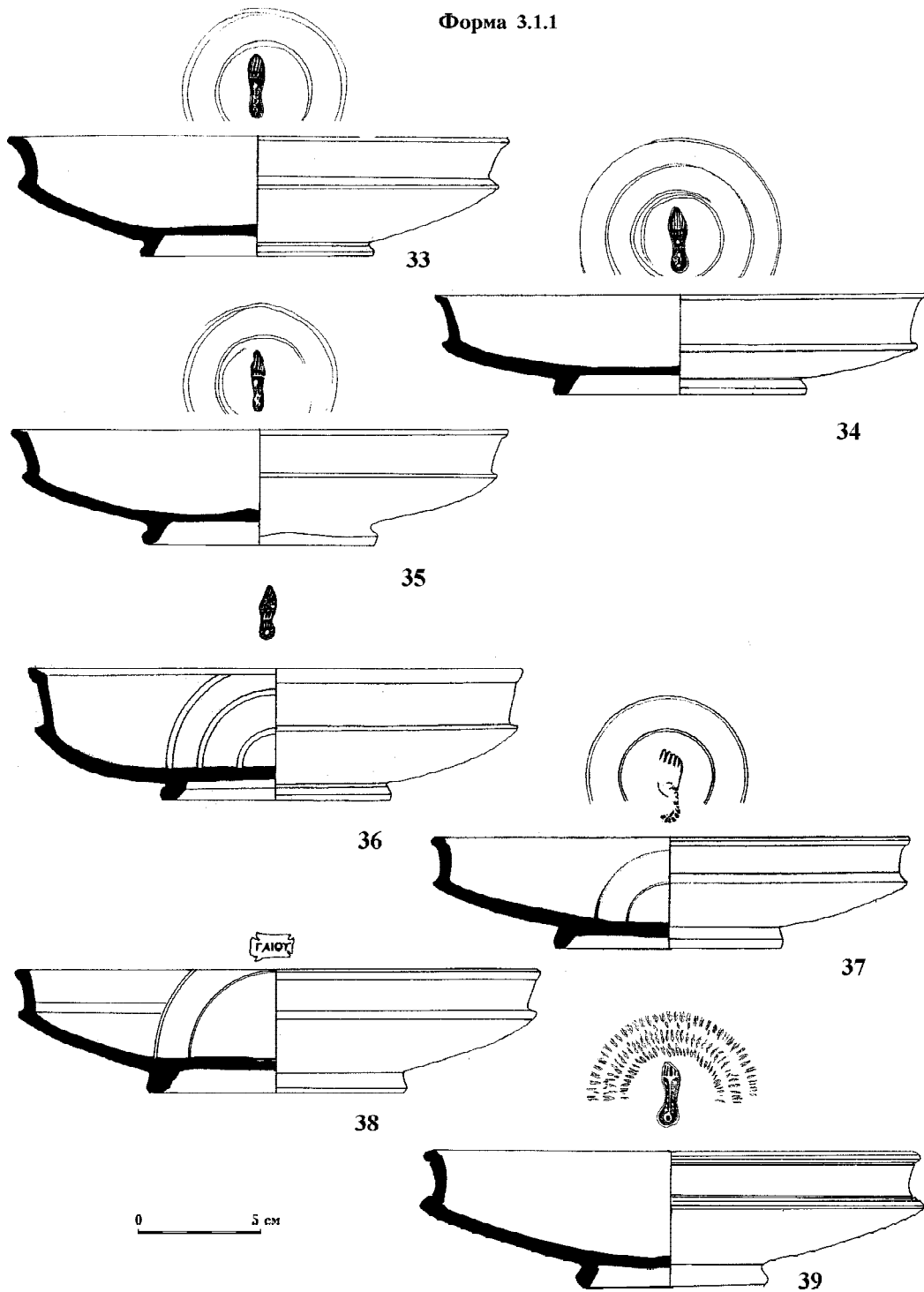

Рис. 7. Краснолаковые понтийские тарелки из могильника Бельбек IV. Форма 4.

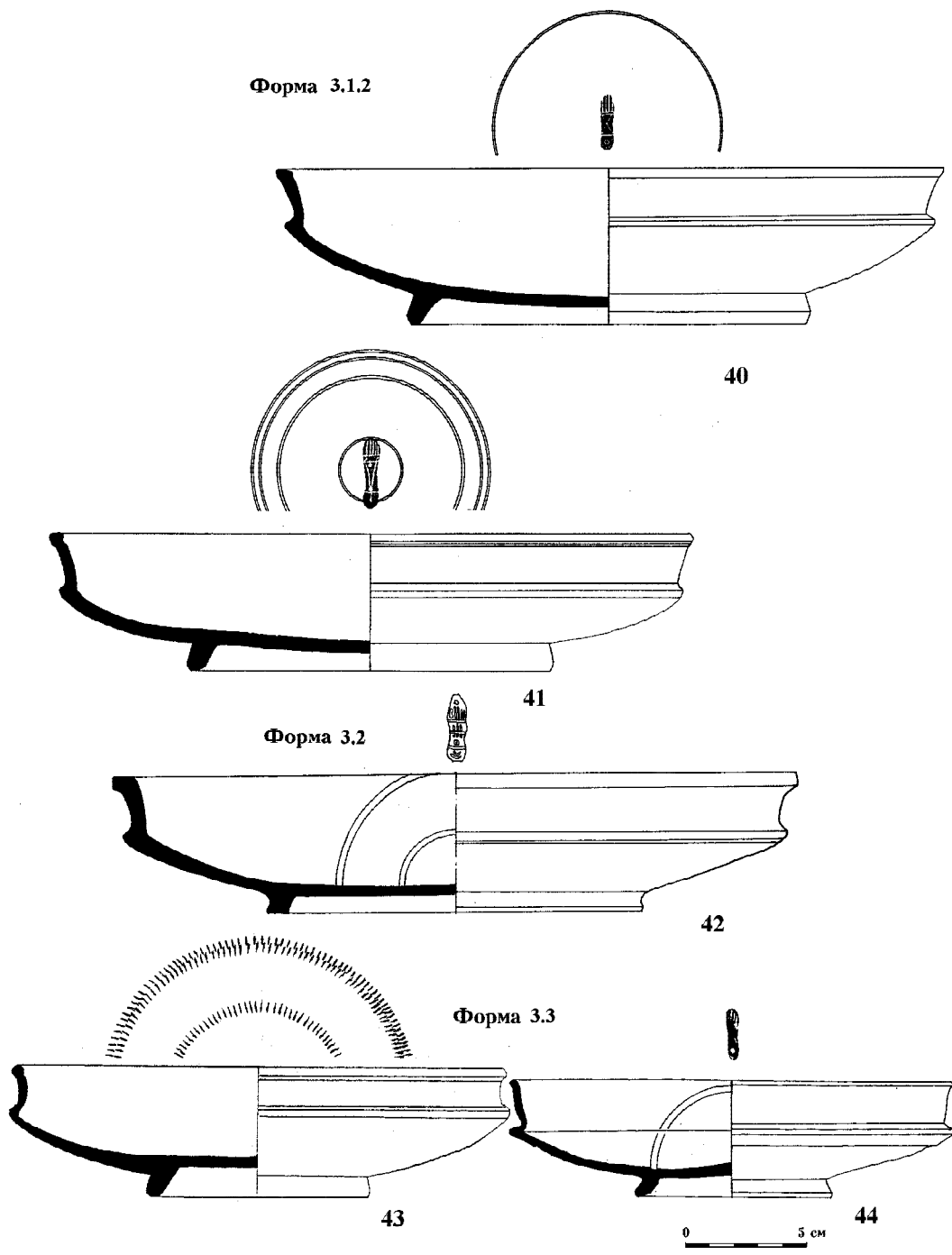

Рис. 8. Краснолаковые понтийские тарелки из могильника Бельбек IV. Форма 4 (продолжение).

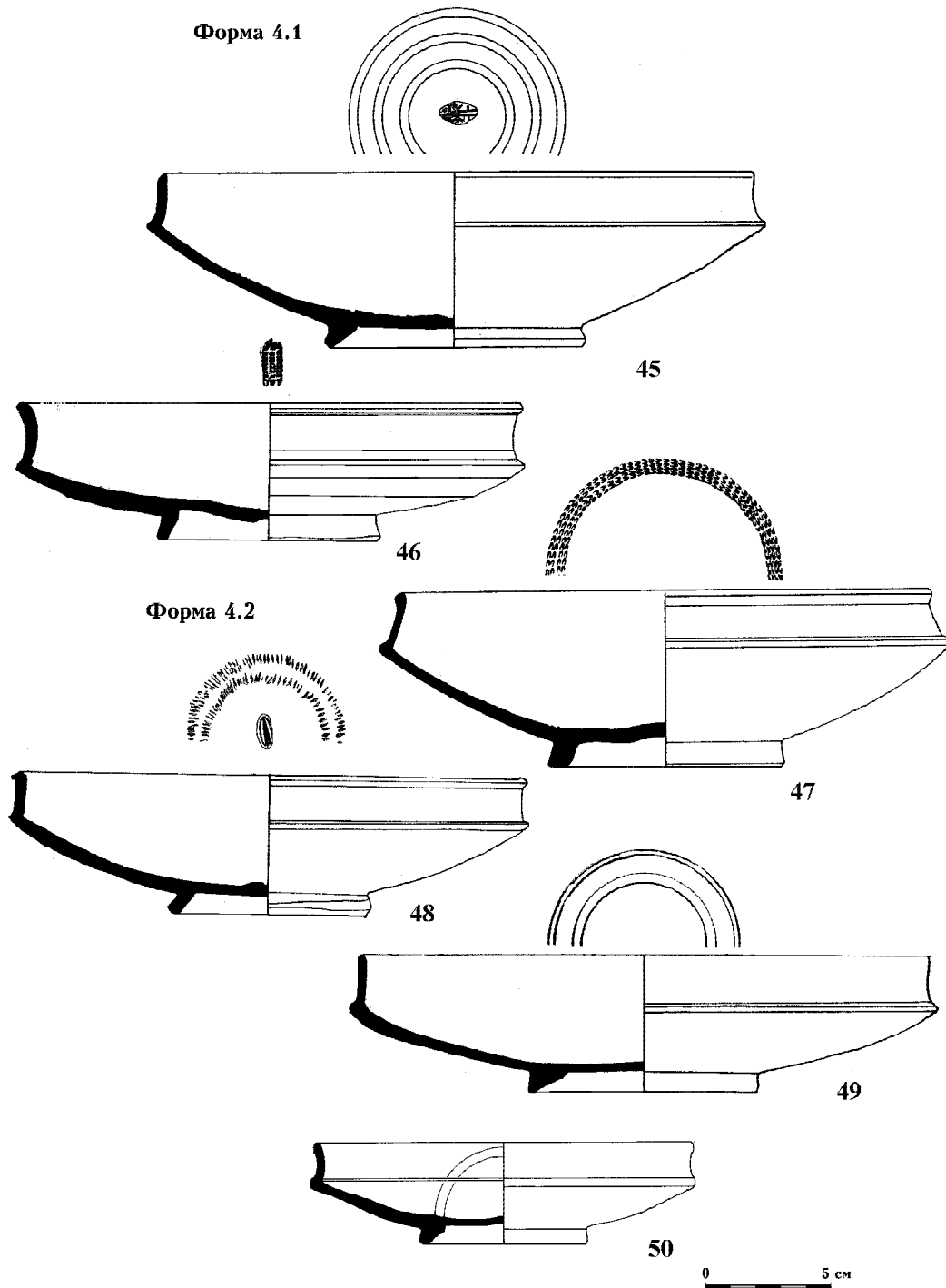
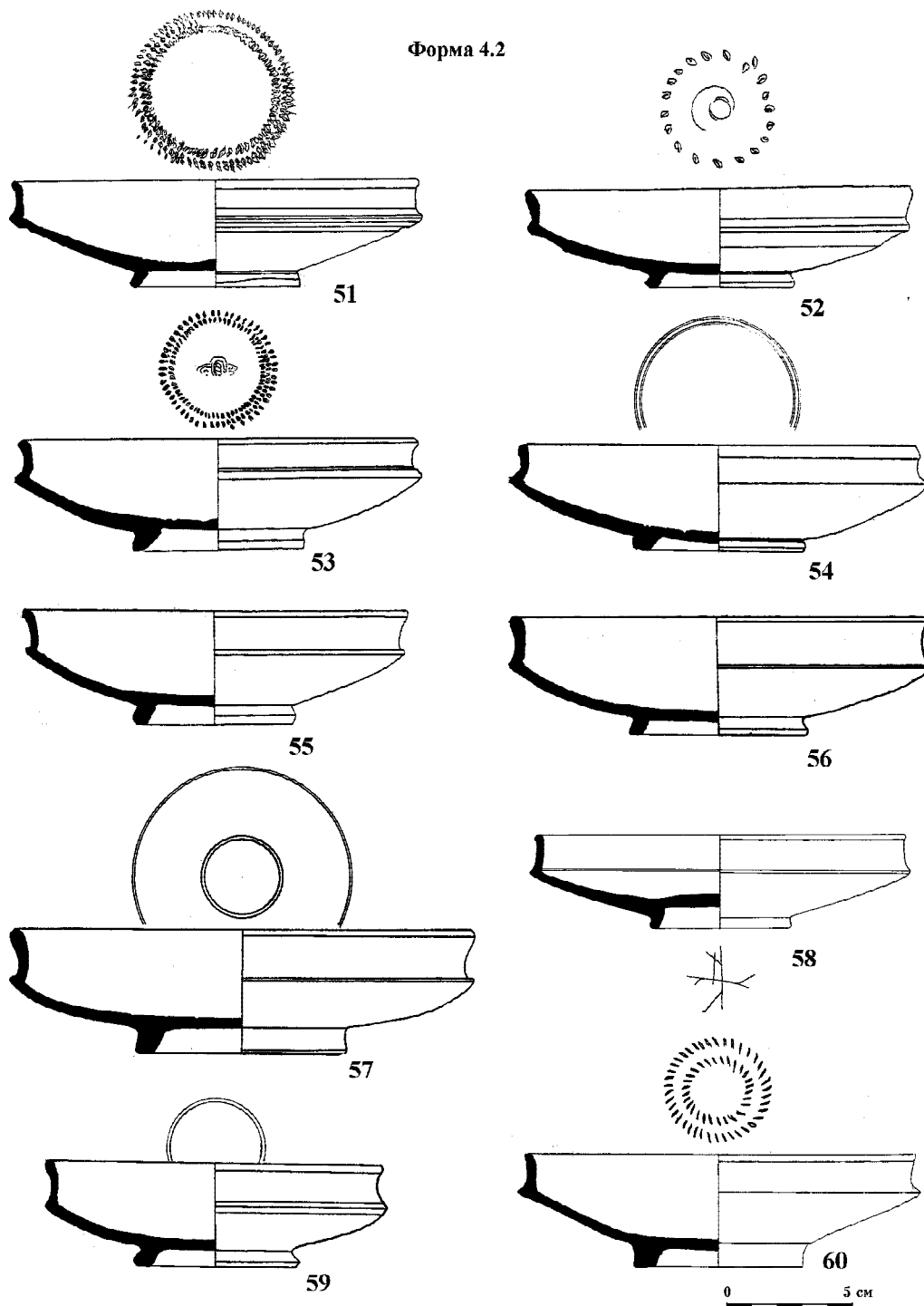
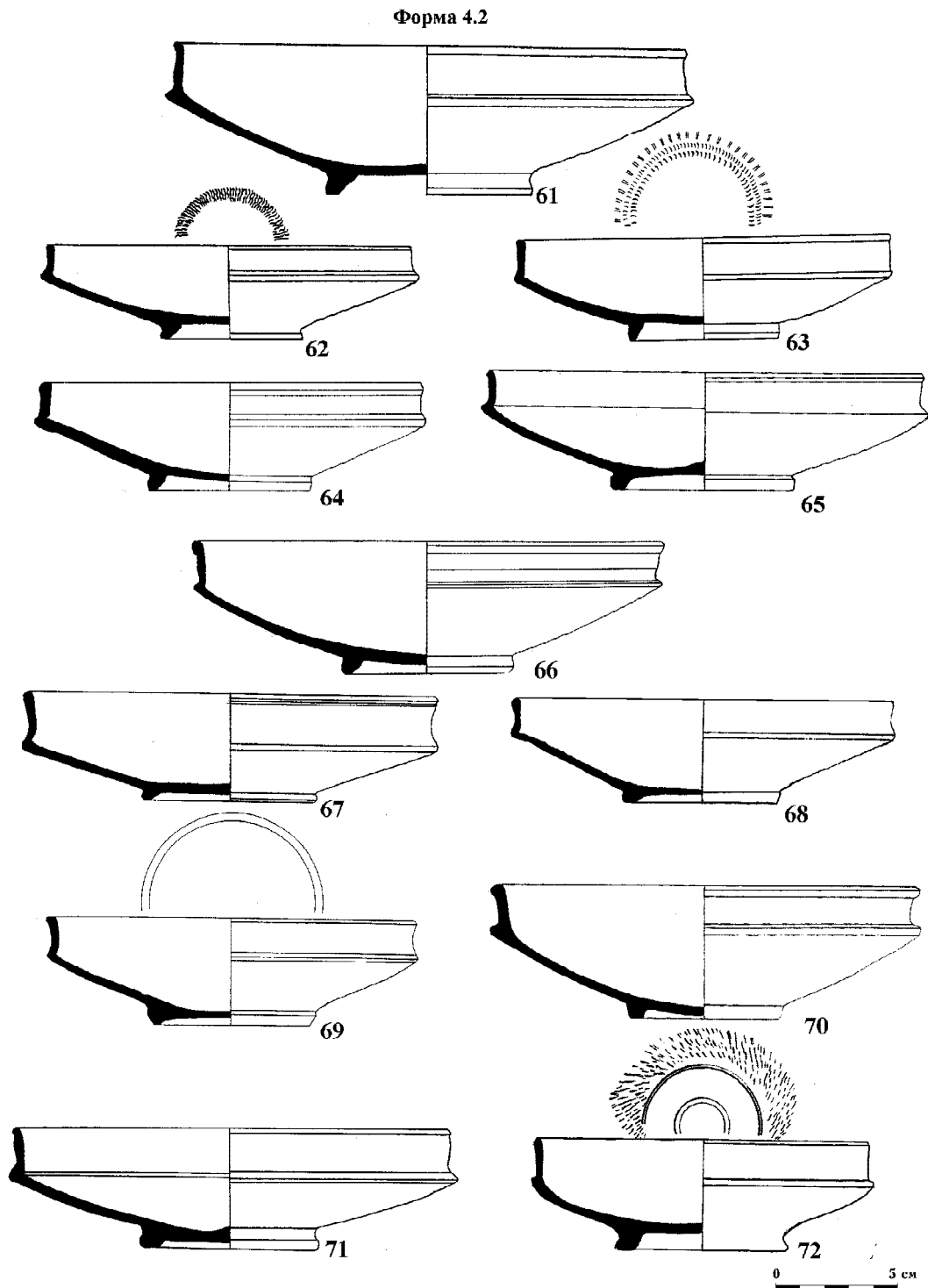

Рис. 9. Краснолаковые понтийские тарелки из могильника Бельбек IV. Форма 4 (продолжение).