

КИЗИЛ-КОБИНСКАЯ КЕРАМИКА КОНЦА VI - ПЕРВОЙ ПОЛОВИНЫ IV ВВ. ДО Н.Э. ИЗ РАСКОПОК В ХЕРСОНЕСЕ

Лепная орнаментированная посуда кизил-кобинской (КК) культуры из раскопок в Херсонесе, неоднократно находилась в центре внимания исследователей. Однако после выхода статьи О.Я. Савелия¹, рассмотревшего почти все имеющиеся материалы на конец 1960-х годов, новые находки не публиковались.

В настоящей работе предлагается описание комплекса лепной керамики (ЛК), основной массив которой был найден экспедицией ХГИАЗ под руководством М.И. Золотарева в 1977-1989 гг. при раскопках Северо-Восточного района Херсонеса².

Стратиграфические данные позволяют разделить все находки ЛК (103 экз.) на две группы.

Первая группа (24 экз.) была найдена в 1984 г. (рис. 1-2, табл. 1) в остатках позднеархаического культурного слоя, открытого при раскопках «помещения с колодцем» в VI квартале указанного района. Данный слой мощностью 0,2 м в виде светлорычневой почвы с мелкой щебенкой был прослежен непосредственно на материковой скале на площади 17 кв. м. По обломкам ионийской полосатой посуды и хиосских амфор этот слой был датирован М.И. Золотаревым концом VI - первой половиной V вв. до н.э.³ (далее все даты до н.э.). При этом исследователь подчеркивает, что здесь не было найдено обломков амфор Гераклеи, Сино-

пы и Херсонеса, поскольку позднеархаический слой был отделен тонкой прослойкой из морской гальки с мелкими кусочками угля от выше лежащего грунта, насыщенного керамикой первой половины IV в.⁴

Интересно отметить, что в этом же слое были найдены 19 мелких фрагментов стенок серого и бурого цвета от примерно 12 разных горшков, внешняя поверхность которых имеет грубую обработку такого же качества как и у лепных сосудов, однако на их внутренней стороне прослежены следы правки на гончарном круге. Высока вероятность изготовления такой посуды самими греками, поскольку, как справедливо отметил О.Я. Савелия, отсутствуют данные о применении гончарного круга таврами⁵. Вместе с тем, кружальная посуда, начиная уже со второй половины VII в., известна в материальной культуре соседнего кавказского региона, например в варварских погребениях могильника Нартан⁶. Учитывая тесные связи материальной культуры Крыма и Северного Кавказа⁷, весьма предположительно можно допустить знакомство с гончарным кругом и варварского населения Херсонеса.

Во вторую группу ЛК (79 экз.)⁸ отнесены находки (рис. 3-7, табл. 2), открытые в Северо-Восточном районе Херсонеса в 1977, 1979-80, 1986-89 гг. в слое, который по греческому керамическому импорту суммарно

может датироваться второй половиной V - первой половиной IV вв.

Так лепная посуда была открыта в этом районе в 1977 г. под земляными «попами» в западном углу I квартала при зачистке слоя на скале, со-

держашего греческую керамику конца V - первой половины IV вв⁹

В 1979 г. ЛК была найдена в нижнем слое на скале при раскопках III поперечной улицы. В этом же слое были найдены обломки амфор: Лес-



Рисунок 1.

Лепная керамика из слоя конца VI - первой половины V вв. до н.э.

боса первой половины V в., Хиоса рубежа V - начала IV вв., Фасоса (с клеймом на ручке) конца V - начала IV вв. Здесь же были найдены аттические килики, скифосы и кратеры I-4 четверти V вв.

По определению М.И.Золотарева весь керамический материал из этого слоя относится ко времени не

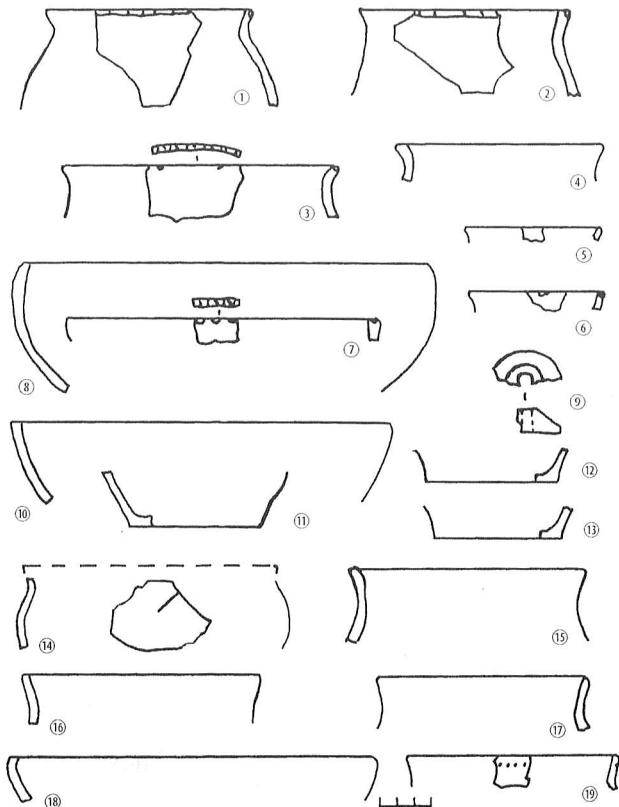
позднее первой четверти IV в., что подтверждается и находкой в этом слое двух херсонесских монет¹⁰, датируемых В.А. Анохиным 390-380 гг., а С.А. Коваленко - первым десятилетием IV в.¹¹

При дальнейших раскопках этой улицы в 1980 г. в слое на скале вместе с ЛК были найдены обломки ионийск-



Рисунок 2.

Лепная керамика из слоя конца VI - первой половины V вв. до н.э.

ких чашек первой половины V в. и аттической чернолаковой посуды конца V - начала IV вв.¹² Здесь также был найден фрагмент статуэтки - «куклы» из коринфской глины, которая

датируется М.И.Золотаревым временем не позднее середины V в.¹³

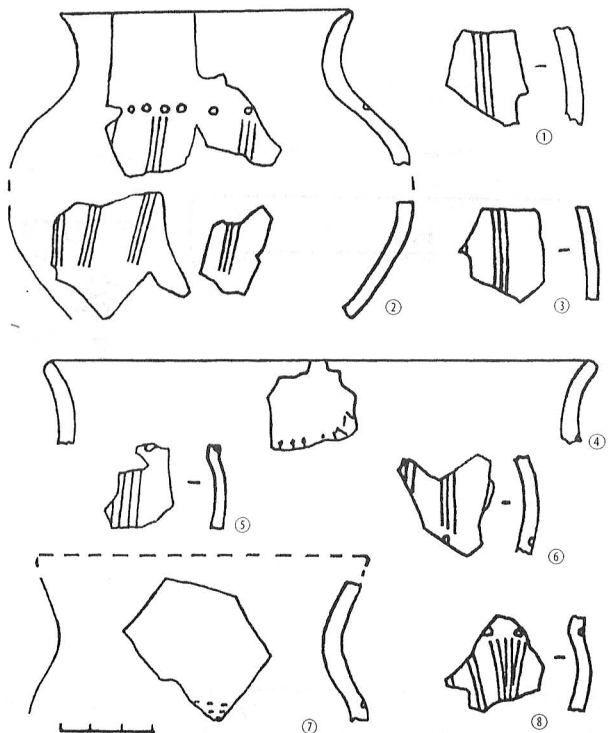
Раскопками 1986-89 гг. была открыта ЛК в нижних слоях центра III квартала. По амфорному материалу и



Рисунок 3.

Лепная керамика второй половины V - первой половины IV вв. до н.э.: 1, 13, 19 - 1987 г., помещ. 39; 2, 5, 12 - 1979 г., III попереч. улица; 3-4, 7, 9, 11, 14, 17, 20-21 - 1986 г., помещ. 47; 6, 8, 18 - 1980 г., III попереч. улица; 10, 15 - 1977 г., II попереч. улица; 16 - 1977 г., I кв.-л.; 22 - 1979 г., северный р-н «Базиллика 1932 г».

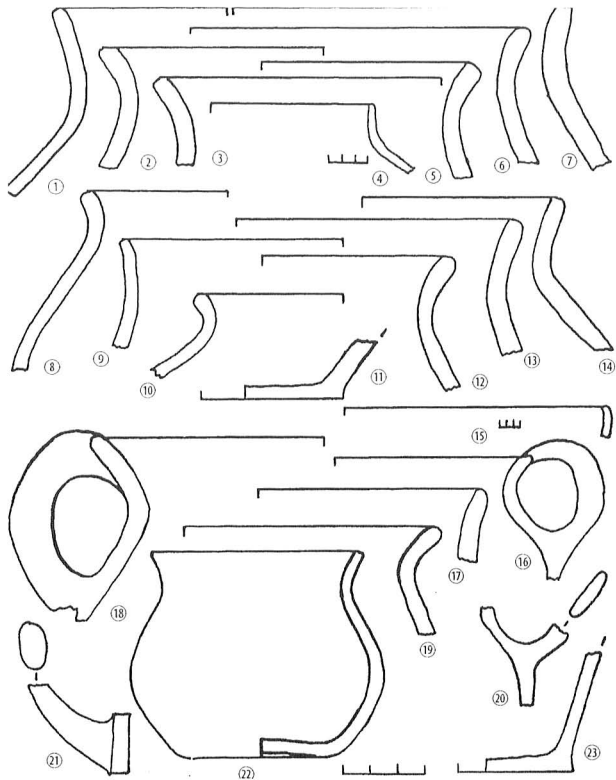

Рисунок 4.

Лепная керамика второй половины V - первой половины IV вв. до н.э.: 1- 1987 г., помещ. 44; 2- 1987 г., помещ. 41; 3-4,6-12,17- 1988 г., помещ. 49; 5- 1987 г. «помещ. с лямой»; 13-16,18,20-21- 1988 г., помещ. 42; 19,22- 1989 г., помещ. 42"а».

чернолаковой керамике М.И.Золотарев в целом датирует эти слои последней четвертью V - первой половиной IV вв., отмечая при этом отсутствие здесь обломков амфор Херсонеса¹⁴.

Отдельного описания заслуживает находка археологически целого лепного кубка (рис. 3,22), открытого в 1979 г. Ю.П.Калашником в Северном районе Херсонеса¹⁵. Здесь под мозаичным полом в северном нефе «базилики 1932 г.» был зачищен наскальный слой из плотно слежавшегося мелкого щебня и грунта, в котором были найдены обломки амфор типа Солоха-I, херсонесские двустрочные клейма, херсонесская монета конца IV в. и керамические материалы III - II вв. Под этим слоем были обнаружены остатки стенок подвала вырубленного в материковой скале. В засыпи подвала кроме 17 фрагментов отмеченного кубка были найдены: чернолаковая чашка со штампованной пальметой и концентрическими кругами лака на поддоне, обломок херсонесской керамики, бронзовая игла, серебряный перстень¹⁶ и перемешанные мелкие кости человека.

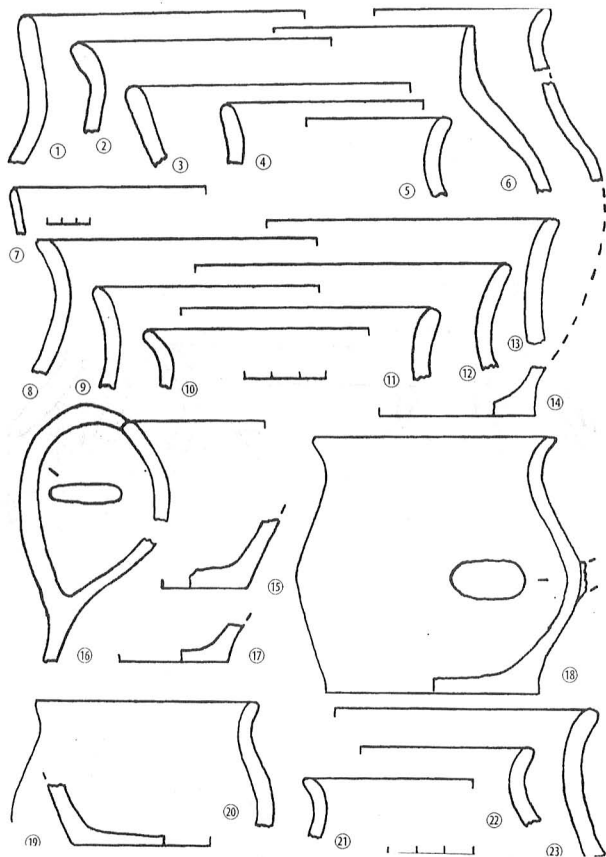
По определению Ю.П.Калашника, все перечисленные находки (за исключением фрагмента херсонесской керамики, попавшего сюда, вероятно случайно, из верхнего наскального слоя) оказались в подвале при разрушении погребения второй половины - конца V в.,¹⁷ принадлежавшего расположенному в этом районе древнейшему некрополю Херсонеса¹⁸.

ЛК обеих выделенных групп представлена: банками, горшками, «пифо-

сом», кувшинами, корчагами, мисками и кубками (табл. 1-2). Внутри категорий сосуды этих групп по своей форме практически почти не отличаются друг от друга, что позволяет предложить их суммарное описание.

Категория банковидных сосудов (5 экз.) характеризуется обломками слабо отогнутых венчиков диаметром 10-12 см (рис. 1,19; 5,4,8,14,20). Внешняя поверхность сосудов имеет грубую и заглаженную поверхность черного, серого и бурого цвета. Один из фрагментов этой категории украшен горизонтальным рядом вдавлений, расположенном сразу под краем венчика (рис. 1,19).

Горшки, являющиеся самой многочисленной категорией находок (50 экз.), имеют диаметр венчика 10-20 см. Их внешняя поверхность черного цвета, как правило, грубо обработана. Лишь четыре фрагмента имеют чернолощеную¹⁹ и пять - заглаженную поверхность серого и бурого цвета. На одном обломке горшка сохранилась петлевидная ручка (рис. 6,7). В основном данная категория украшена вдавленным орнаментом, расположенным на закраине венчика сосудов (рис. 1,1-3; 6,3-4,6-10). Один фрагмент чернолощеного горшка из позднеархаического слоя имеет сложный резной орнамент, расположенный на плече сосуда (рис. 2,4). Этот орнамент состоит из горизонтального ряда округлых вдавлений, от которого опускаются, вероятно, заштрихованные треугольники.

Категория кувшинов (16 экз.) в отличие от горшков характеризуется более отогнутым венчиком ди-

аметром 9-26 см и выпуклой формой тулова. Они имеют лощеную, заглаженную и грубую внешнюю поверхность черного, серого и черно-бурого цвета. На некоторых фрагментах кувшинов сохранились

плоские в сечении петлевидные ручки (рис. 5,9,13,15; 7,2,5). Интересно отметить, что кувшины украшены как вдавленным (рис. 6,1-2,5), так и гребенчатым (рис. 2,7) орнаментом.



Рисунок 5.

Лепная керамика второй половины V - первой половины IV вв. до н.э.: 1-5,7,9,13,15,17-1988 г., помещ. 49; 6,8,10-12,14,16,18-20- 1988 г., помещ. 42.

К категории корчаг можно отнести два фрагмента от разных сосудов, диаметр венчика которых составляет 10 см. На одном из обломков (рис. 4,15) сохранилась плоская в сечении петлевидная ручка, едва возвышающаяся над закраиной венчика. Внешняя поверхность этого сосуда бурого цвета и грубо обработана. Второй фрагмент (рис. 3,10) отличается низким горлом и сильно отогнутыми венчиком и широким туловом.

Кубки (11 экз.) представлены обломками и одним археологически целым сосудом, диаметр венчика которых не превышает 8-10 см (рис. 1,5-6,14; 2,2,5-6,8; 3,16,20-22; 5,3; 7,2,4-8). Исключение составляет обломок крупного кубка с диаметром венчика 15,5 см (рис. 1,14). Внешняя поверхность этих сосудов лощеная и заглаженная черного и серого цвета. На некоторых сосудах сохранилась плоская в сечении петлевидная ручка (рис. 3,16,20-21)²⁰. Сосуды данной категории украшены резным (рис. 1,14), гребенчатым (рис. 2,2,5-6,8; 7,2,4-8) и вдавленным орнаментом (рис. 1,6).

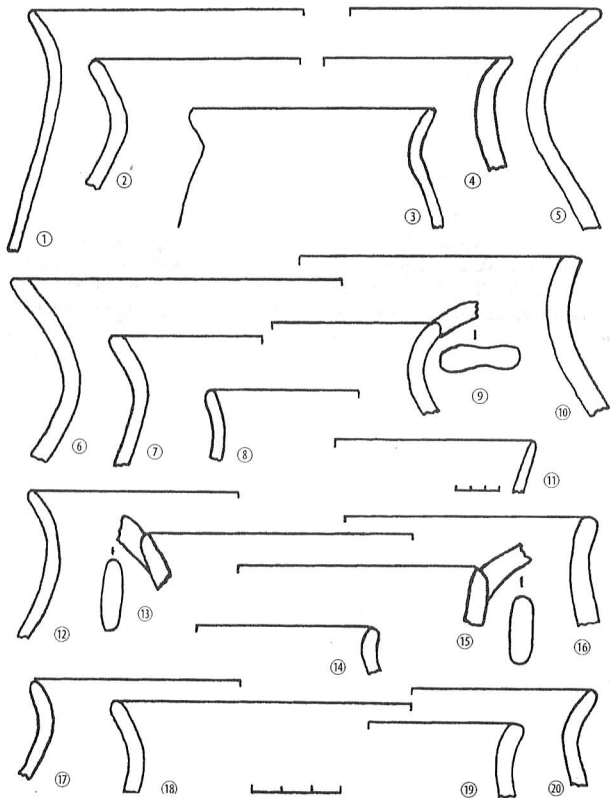
Категория мисок представлена лишь обломками венчиков (7 экз.). Один из венчиков диаметром 24 см имел черно-бурую лощеную внешнюю поверхность (рис. 1,8), два других обломка диаметром 22 см также лощеные серого и черного цвета (рис. 1,10,18). Лишь один фрагмент миски диаметром 18 см с заглаженной поверхностью черного цвета был украшен вдавленным орнаментом, расположенным на закраине венчика (рис. 1,7).

Кроме того, в коллекции имеются обломки чернолощенных стенок

горшков (5 экз., рис. 2,1,3; 7,1,3,7) и кубков (7 экз., рис. 2,5-6,8; 7,4,6,8) с гребенчатым орнаментом.

Завершая описание категорий сосудов, отметим фрагмент круглого пряслица трапециевидной формы в сечении с серой заглаженной поверхностью, который был найден в позднеархаическом слое Херсонеса (рис. 1,9).

Около трети всей рассматриваемой ЛК украшена тремя типами орнамента: вдавленным, резным и гребенчатым.

Вдавленный орнамент (16 экз.) в основном характерен для горшков как первого, так и второго слоя (рис. 1,1-3; 6,3-4,6-9). Такой орнамент присутствует на фрагментах кубка, миски и банковидного сосуда из первого слоя (рис. 1,6-7,19) и на обломках кувшинов из второго слоя (рис. 6,1-2,5). Данный тип орнамента характерен для керамики КК культуры на всех этапах ее существования с эпохи поздней бронзы и до начала III в. и поэтому не может служить этнокультурным или датирующим критерием.

Три обломка различных сосудов украшено резным орнаментом. Этот орнамент состоит из различных геометрических фигур, нанесенных инструментом (орнаментом) с одним острием (рис. 1,14; 2,4)²¹. Важно отметить, что для собственно КК памятников горного и предгорного Крыма посуда с резным орнаментом характерна для КК керамики VIII - первой половины VI вв. Позднее середины VI в. посуда с таким орнаментом в закрытых керамических комплексах КК памятников почти неизвестна²².



Рисунок 6.

Лепная керамика второй половины V - первой половины IV вв. до н.э.: 1- 1979 г., III попереч. улица; 2,4-8- 1988 г., помещ. 49; 3- 1986 г., пом. 47; 9- 1988 г., помещ. 42.

Гребенчатым орнаментом украшено 15 фрагментов различных сосудов (табл. 1-2).

Посуда с гребенчатым орнаментом бытует в собственно КК керамическом комплексе второй половины VI - первой трети III вв. Посуда с таким орнаментом отличается от более ранней керамики с резным орнаментом тем, что традиционный КК орнамент, состоящий из геометрических фигур, наносится не одним острием, а выполняется в новой технике - двух-трех (редко до шести) зубчатых штампом - гребенкой²³.

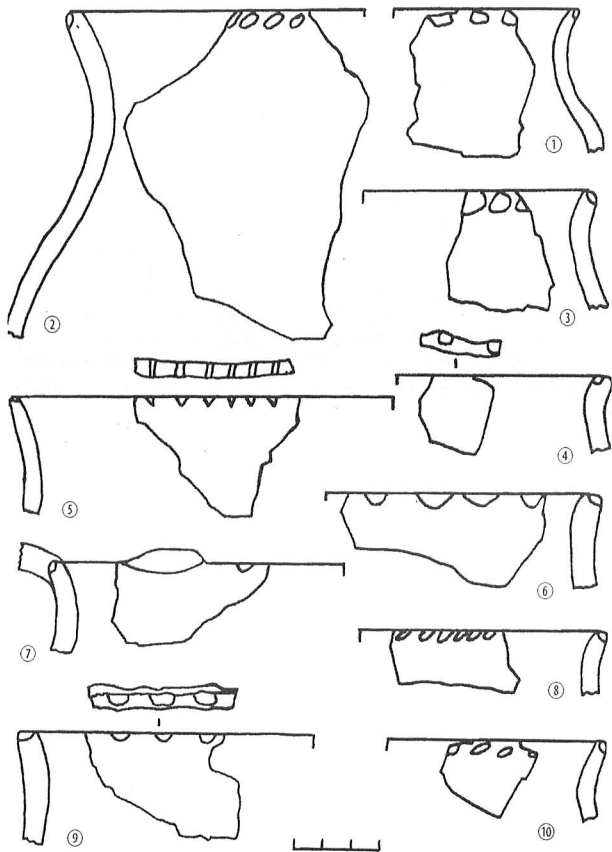
Весьма условно, по способу заполнения геометрических фигур, расположенных на плече и тулове сосудов, гребенчатый орнамент можно разделить на два типа. Для первого (или «переходного» по терминологии О.Д. Дашевской)²⁴ типа второй половины VI - первой половины IV вв. характерны сплошные полосы, выполненные гребенкой, которые образуют и заполняют собой различные геометрические фигуры (как правило это традиционные треугольники и вертикальные или наклонные полосы). Второй тип гребенчатого орнамента, датируемый второй половиной IV - первой третью III вв.,²⁵ отличается тем, что орнаментальное поле внутри и между геометрическими фигурами заполнено короткими насечками (или «чеканом» по терминологии В.А. Колотухина)²⁶. При этом ограничительные линии этих фигур (треугольников) иногда наносились торцовой частью орнамента, то есть выполнялись в резной технике.

Керамика с гребенчатым орнаментом из обоих выделенных выше слоев Херсонеса безусловно относится именно к первому типу гребенчатого орнамента.

Интересно отметить, что в распределении орнаментированной посуды по этим слоям наблюдаются определенные закономерности.

Во-первых, посуда с резным орнаментом (рис. 1,14; 2,4) найдена именно в раннем слое конца VI - первой половины V вв. и пока не отмечена в несмешанных слоях Херсонеса второй половины V - первой половины IV вв. Учитывая данное стратиграфическое наблюдение, а также общую хронологию КК посуды с резным орнаментом, можно предположить, что отмеченная ЛК с таким орнаментом из Херсонеса, вероятно, происходит из несохранившегося или пока не открытого культурного слоя КК поселения, существовавшего здесь до появления греческих колонистов.

Во-вторых, стратиграфические данные позволяют разделить орнаментацию керамики с ранним типом гребенки на два варианта.

К первому варианту (1а) можно отнести посуду из позднеархаического слоя Херсонеса. Орнаментация этой посуды состоит из геометрических фигур в сочетании с округлыми вдавлениями, которые расположены на плече или придонной части сосудов (рис. 2,2,5-8). В слое второй половины V - первой половины IV вв. керамика с такой орнаментацией продолжает встречаться (рис. 7,4,7). Однако в это время начинают преобладать сосуды, украшенные гребен-

чатой орнаментацией второго варианта (16). Последний вариант характеризуется тем, что орнаментальная композиция ограничена по верху плеча сосудов наколами или отпечатками, нанесенных тем же штампом, которым выполнен основной мотив орнамента (рис. 7, 2, 5-6, 8). Можно отметить при этом, что техника нанесения второго варианта раннего типа гребенчатого орнамента выгля-

дит несколько более унифицированной и упрощенной по сравнению с первым вариантом.

Посуда с гребенчатым орнаментом типа 1а найдена в хозяйственных ямах Ольвии и Пантикапея середины - третьей четверти VI в.,²⁷ на Березани в яме второй половины VI - начала V вв.²⁸ Данные находки не исключают вероятности появления в КК керамическом комплексе сосудов с



Рисунок 7.

Лепная керамика второй половины V - первой половины IV вв. до н.э.: 1- 1987 г., помещ. 39; 2,5- 1980 г., III попереч. улица; 3-4,6- 1988 г., помещ. 49; 7- 1988 г., помещ. 38; 8- 1986 г., помещ. 47.

гребенчатым орнаментом этого типа уже в середине VI в.²⁹

Вероятно, верхняя хронологическая граница массового бытования посуды с гребенчатым орнаментом типа Ia, может определяться первой половиной IV в. Такую дату подтверждают находки в слое «С-VI» Керкнитиды, которые датируются В.А.-Кутайсовым временем не позднее первой половины IV в.³⁰ Впрочем, единичные находки сосудов с таким орнаментом известны в керамических комплексах конца IV - первой трети III вв. греческих усадеб у бухты Ветреная³¹ и надела № 32³² на Гераклейском полуострове³³.

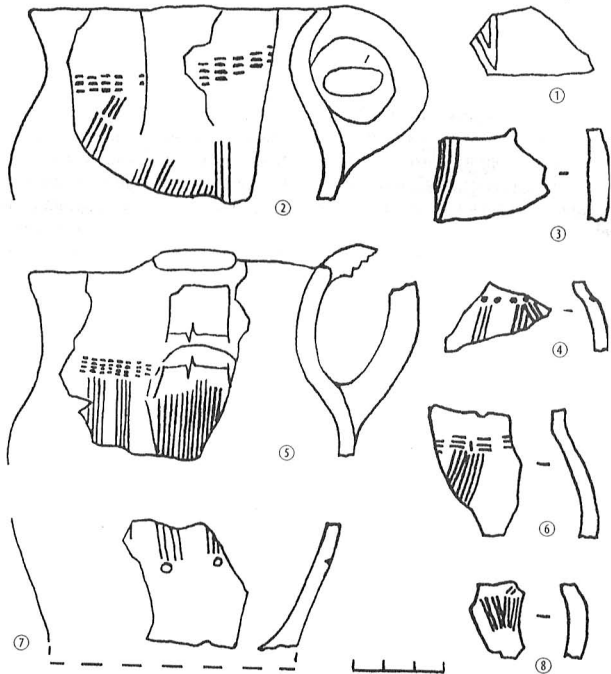
Наиболее ранние находки керамики с гребенчатым орнаментом типа Ib происходят из погребения 5 кургана 5 у с. Колоски³⁴, которое, судя по обломкам клазоменской амфоры, может датироваться временем не позднее конца VI - начала V вв.³⁵ Вероятно, к концу VI в. можно отнести появление керамики с таким типом орнамента в КК керамическом комплексе³⁶.

Верхняя хронологическая граница посуды с гребенчатым орнамен-

том типа Ib может относиться, судя по находкам из слоя «С-IV» Керкнитиды, к середине - третьей четверти IV в.³⁷ Этой дате не противоречат и материалы второй - третьей четверти IV в. из заполнения полуземлянки КК поселения Карань-2³⁸. При этом необходимо учитывать, что в керамическом комплексе обоих указанных памятников в это время преобладает посуда с гребенчатым орнаментом уже второго типа (с насечками). Это обстоятельство позволяет рассматривать наличие здесь относительно более ранней керамики с гребенчатым орнаментом типа Ib как пережиточное явление.

Рассмотренная выше ЛК с ранним типом гребенчатого орнамента конца VI - первой половины IV вв. из Херсонеса имеет важное значение для выделения и датировки аналогичных материалов собственно КК памятников. Вместе с тем, предлагаемая классификация раннего типа гребенчатого орнамента не является окончательной и требует уточнения на основе привлечения более широкого круга материалов.

Примечания

1. Савеля О.Я. О керамике с врезным орнаментом из Херсонеса // КСИА, 1970, вып. 124, с. 48-50.
2. Приношу искреннюю благодарность М.И.Золотареву за постоянную поддержку в моих исследованиях и возможность опубликовать материалы из его раскопок в Херсонесе.
3. Золотарев М.И. Херсонес и Ольвия в конце VI - II в. до н.э.: (Проблемы взаимоотношений): Автореф. дис. ... канд. ист. наук. Л., 1986, с. 9; Он же. Херсонесская архаика. Севастополь, 1993, с. 15.
4. Золотарев М.И. Отчет о раскопках в Северо-Восточном районе Херсонеса в 1984 г. / Архив НЗХТ, д. № 2480/1, л. 9-11.
5. Савеля О.Я. О керамике ... с. 49.
6. Кереев Б.М. Памятники сарматского времени Кабардино-Балкарии. Нальчик, 1988, с. 42. Выражаю глубокую признательность А.П.Мошинскому (ГИМ), обратившего мое внимание на работу Б.М.Кереева и присутствие кружалной керамики в погребениях Нартана.

7. Бобин В.В. Черты сходства культур древнего населения Крыма и Северного Кавказа времени перехода от бронзы к железу // История и археология древнего Крыма. Киев, 1957, с. 57-59; Лесков А.М. Горный Крым в первом тысячелетии до нашей эры. Киев, 1965, с. 151-153. Впрочем, В.А.Колотухин допускает «опосредованный характер» культурной связи между обоими регионами лишь в скифское время (Колотухин В.А. Горный Крым в эпоху поздней бронзы - начале железного века. Киев, 1996, с. 71).
8. Часть материалов из этой группы известна мне лишь по отчетным материалам, в которых не всегда отмечался профиль, цвет и способ обработки внешней поверхности сосудов.
9. Золотарев М.И. Отчет о раскопках в Северо-Восточном районе Херсонеса в 1977 г. // Архив НЗХТ, д. № 1933, л. 9,12; Он же. О двух этапах строительства в Северо-Восточном районе Херсонеса в IV в. до н.э. // ХСб, 1996, вып. VII, с. 38-39,41,44; Он же. Ранние этапы градостроительства в Херсонесе Таврическом // ХСб, 1998, вып. IX, с. 29.
10. Золотарев М.И. Отчет о раскопках в Северо-Восточном районе Херсонеса в 1979 г. // Архив НЗХТ, д. № 2053, л. 6,11.
11. Анохин В.А. Монетное дело Херсонеса. Киев, 1977, с. 134, табл. I,6; Коваленко С.А. О монетном деле Херсонеса Таврического в позднеклассическую эпоху // НЭ, 1999, т. XVI, с. 114.
12. Золотарев М.И. Отчет о раскопках в Северо-Восточном районе Херсонеса в 1980 г. // Архив НЗХТ, д. № 2215, л. 18-21.
13. Золотарев М.И. Отчет ... 1980 г., л. 20.
14. Золотарев М.И. Отчет о раскопках в Северо-Восточном районе Херсонеса в 1986 г. // Архив НЗХТ, д. № 2683, л. 11-12; Он же. Отчет о раскопках в Северо-Восточном районе Херсонеса в 1987 г. // Архив НЗХТ, д. № 2761, л. 17. Датировка материалов из раскопок 1988-89 гг. приводится по устному сообщению М.И.Золотарева.
15. Выражаю искреннюю благодарность Ю.П.Калашнику за ценные консультации и возможность публикации материалов из его раскопок.
16. По определению О.Я.Неверова данный перстень может датироваться еще первой половиной V в.
17. Калашник Ю.П. Отчет о раскопках в Херсонесе на Северном берегу в 1979 г. // Архив НЗХТ, д. № 2169, л. 11.
18. Монахов С.Ю., Абросимов Э.Н. Новое о старых материалах из херсонесского некрополя // АМА, 1993, вып. 9, с. 140.
19. Сюда включен также обломок черлощенного горшка с резным орнаментом, найденный в Северо-Восточном районе Херсонеса в слое первой половины V в. (Сенаторов С.Н. Ранняя кизил-кобинская керамика из раскопок в Херсонесе // Археологические вести, 1999, № 6, рис. 1,3).
20. По общепринятой терминологии кубки с ручкой относятся к категории черпаков. Однако, учитывая одинаковую форму и фрагментированность керамики, обе категории сосудов в данной работе отнесены к категории кубков.
21. Сюда же входит и обломок горшка с резным орнаментом, найденный в слое первой половины V в. (Сенаторов С.Н. Ранняя кизил-кобинская керамика ..., рис. 1,3).
22. Необходимо учитывать, что в силу традиционности единичные сосуды вполне могли украшаться резным орнаментом и позднее середины VI в. Однако обратим внимание, что сосуды с таким орнаментом характерны лишь почти только для лепной керамики айвазовского типа варварских и греческих памятников Восточного Крыма второй половины VI - III вв. (Сенаторов С.Н. О восточно-крымской лепной керамике середины VI - первой трети III вв. до н.э. // Боспорский феномен: Греческая культура на периферии античного мира. СПб, 1999, с. 299).
23. Дашевская О.Д. О таврской керамике с гребенчатым орнаментом // СА, 1963, № 4, с. 205; Голенцов А.С. К вопросу о существовании догреческого поселения на территории Керкинитиды // Демографическая ситуация в Причерноморье в период Великой греческой колонизации. Тбилиси, 1981, с. 228.

24. Дашевская О.Д. Указ. соч., с. 205.
25. Щеглов А.Н. Финал кизил-кобинской культуры и поздняя история тавров // Скифы. Хазары. Славяне. Древняя Русь: Тез. докл. СПб, 1998, с. 69.
26. Колотухин В.А. Горный Крым ... с. 44.
27. Капошина С.И. О скифских элементах в культуре Ольвии // МИА, 1956, № 50, с. 159, рис. 5,1-2; Толстиков В.П. Пантикапей - столица Боспора // Очерки археологии и истории Боспора. М., 1992, с. 60-61, рис. 8,10.
28. Соловьев С.Л. Лепная керамика с резным геометрическим орнаментом Березанского поселения // АСГЭ, 1995, вып. 32, с. 34,36, рис. 2,27. Выражаю искреннюю благодарность С.Л.Соловьеву за возможность ознакомиться с материалами Березанского поселения.
29. Не исключена вероятность распространения в горном Крыму посуды с гребенчатым орнаментом типа Ia еще в VII в. Об этом косвенно может свидетельствовать находка костяного орнаментира для нанесения гребенчатого орнамента на поселении Таш-Джарган-I. (Колотухин В.А. Горный Крым ..., с. 45,140, рис. 40,18.). Данный инструмент был найден в культурном слое вместе с керамикой украшенной резным орнаментом, суммарно датированной В.А.Колотухиным серединой VII - VI вв. (Колотухин В.А. Обследование памятников предскифского и раннескифского времени в Крыму // СА, 1982, № 1, с.117). Кроме того, посуда с гребенчатым орнаментом типа Ia известна в ряде погребений раннескифского времени на Северном Кавказе (Маслов В.Е. Керамика Центрального Предкавказья скифской эпохи VII-V вв. до н.э.: Автореф. дис. ... канд. ист. наук. М., 1997, с. 5). Например, керамика с таким орнаментом из погребений № 9, 14, 16-18 могильника Нартан, по сопровождающему инвентарю (предметам вооружения, конской упряжи и украшениям) датируется серединой VII - началом VI вв. При этом нижняя хронологическая граница кургана № 20, где также найдена интересующая нас керамика, «заходит» и в первую половину VII в. (Батчаев В.М. Древности предскифского и скифского периодов // Археологические исследования на новостройках Кабардино-Балкарии в 1972-1979 гг. Нальчик, 1985, т. 2, табл. 27,15; 37,11; 41,35-36; 43,3; 45,33; 48,45-46; Маслов В.Е. Керамика Центрального Предкавказья скифской эпохи VII-V вв. до н.э.: Текст дис. М., 1997 г. // Архив РАН, № Р-2/2608, л. 189-190; Махортых С.В. Скифы на Северном Кавказе. Киев, 1991, с. 75-76,78; Алексеев А.Ю. Скифская хроника. СПб, 1992, с. 49; Петренко В.Г. К вопросу о хронологии раннескифских курганов Центрального Предкавказья // Проблемы скифо-сарматской археологии. М., 1990, с. 63,75).
30. Кутайсов В.А. Кизил-кобинская керамика из раскопок в Керкинитиде // Материалы к этнической истории Крыма. К., 1987, с. 30, рис. 2,2,6,13; с. 32, рис. 4,32.
31. Щеглов А.Н. Отчет о работах Тарханкутской экспедиции в 1962-1963 гг. // Архив НЗХТ, д. № 840/1, л. 32, рис. 81,1; Виноградов Ю.Г., Щеглов А.Н. Образование территориального Херсонесского государства // Эллинизм: Экономика, политика, культура. М., 1990, с. 362.
32. Выражаю искреннюю благодарность Г.М.Николаенко, за ценные советы и возможность использовать материалы из ее раскопок.
33. Впрочем, данная посуда найдена здесь в мешанном слое (Николаенко Г.М. Полевые описи находок на усадьбе № 32 в 1982 г. // Архив НЗХТ, д. № 2450/II, л. 35,47, п/о № 4,7). Поскольку сооружение усадьбы № 32 перекрыли собой культурный слой КК поселения, расположенного в Камышовой бухте (Савеля О.Я. Некоторые результаты работ Севастопольской археологической экспедиции в округе Херсонеса в 1990-1995 гг. // ХСб, 1997, вып. VIII, с. 88), то не исключена вероятность попадания интересующей нас керамики в засыпь помещений усадьбы № 32 из более раннего культурного слоя КК поселения.
34. Ольховский В.С. О населении Крыма в скифское время // СА, 1982, № 4, с. 63, рис. 2,6.
35. Выражаю благодарность А.П.Абрамову и А.Н.Щеглову за определение и датировку обломков данной амфоры.

36. Посуда с гребенчатым орнаментом типа 1б известна также в погребении 1 (1927 г.) Каменноостского могильника (Иессен А.А. Археологические памятники Кабардино-Балкарии // МИА, 1941, № 3, с. 22, табл. III, 6). Верхняя хронологическая граница погребений этого могильника датируются В.М. Батчаевым не позднее VI в. (Батчаев В.М. К вопросу о датировке Каменноостского могильника // Материалы по археологии Дагестана. Махачкала, 1974, т. 5, с. 105).
37. Кутайсов В.А. Указ. соч., с. 32, рис. 4, 10, 12.
38. Сенаторов С.Н. Поселение позднего этапа кизил-кобинской культуры Карань-2 // ХСб, 1998, вып. IX, с. 10, 13, рис. 4, 9; 5, 14.