

И.И. Лобода, Г.Н. Тоцев

## НОВЫЙ КЕМИ-ОБИНСКИЙ КОМПЛЕКС ИЗ БАХЧИСАРАЙСКОГО РАЙОНА

В сентябре 1975 г. в Бахчисарайский историко-археологический музей поступило сообщение об обнаружении древнего захоронения к западу от ст. Почтовая (рис. 1,1). Оно было выявлено при раскорчевке старого сада и планирования участка. Производящий работы бульдозер разрушил крышку каменного ящика. Не исключено, что он находился в небольшой насыпи, когда-то снеженной. Обследованием И.И. Лободы установлено следующее. Ящик был сложен из четырех плит песчаника, верхняя кромка плит находилась на 0,25-0,3 м ниже современной поверхности. Его размеры: длина 1,05 м, ширина 0,62 м, высота 0,6 м. Вытянут по линии ЮВ-СЗ. Плиты имели сле-

дующие размеры: северо-восточная – длина 1,43 м, толщина 0,14 м, высота 0,65 м; юго-западной – длина 1,25 м, максимальная толщина 0,21 м, высота 0,65 м; северо-западной – 0,7 м, 0,07 и 0,65 м соответственно; юго-восточной – длина 0,62 м, толщина 0,13 м, высота 0,65 м. На внутренних сторонах торцовых и юго-западной плит сохранились очень слабые следы росписи красной краской. В лучшем состоянии роспись на северо-восточной плите, состоящая из взаимно пересекающихся полос шириной 1,2-1,6 см, отстоящих одна от другой на 5-6 см; угол наклона 60 градусов (рис. 2,1,2).

На грунтовом дне ящика отмечена подсыпка из желтой глины и мел-



Рисунок 1.

1 - схематический план расположения места находки каменного ящика;

2 - сосуд из каменного ящика.

кой гальки. На ней прослежены отпечатки костяка, который был погребен на правом боку, головой на ЮВ.

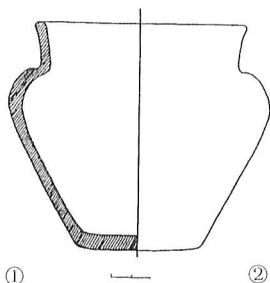
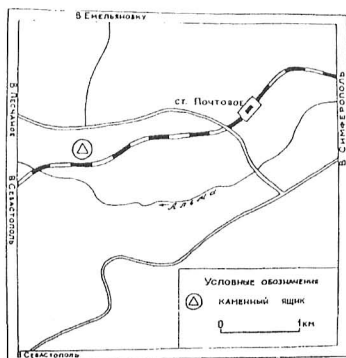
В западном углу, у ног погребенного стоял лепной с высоко поднятыми плечиками сосуд. Его широкий венчик незначительно отогнут наружу, дно плоское. В изломе темного цвета. Диаметр венчика 10,5 см, тулова 13 см, дна 6 см, высота 11 см (рис. 1, 2). В районе черепа погребенного найдены два кремневых отщепа.

На территории Бахчисарайского района еще в конце прошлого века были найдены первые расписные ящики<sup>1</sup>. Позже здесь выявлена еще серия подобных памятников вблизи сел Топчи-Кой (Долинное) Вилино, Угловое, вблизи Бахчисарая в 1952 и 1954 гг, Казанки<sup>2</sup>. В двух насыпях последнего пункта найдены остатки купольной гробницы? (к. 2) и один кам. ящик (к. 5), отсюда происходит известная стела, выявленная в 1956 г<sup>3</sup>

Разрушенный каменный ящик (одна расписная плита) выявлены во время охранных работ на кургане в зоне Помологического рассадника ВИРА, севернее р. Качи, к западу от Бахчисарая в 1953 г.

Ближайшими аналогиями росписи плиты рассматриваемого комплекса являются изображения на каменных ящиках из поместья Черкес<sup>4</sup> и Кубанской Станицы.<sup>5</sup> Сам же сосуд сопоставим с находками из ямных и раннекатакомбных комплексов Северного Причерноморья<sup>6</sup>.

Обзор материалов эпохи бронзы указывает на слабую изученность памятников этого периода, но примечателен тот факт, что именно в этой части Крыма отмечается concentra-

ция каменных ящиков, с росписью и без нее (по данным коллег из Бахчисарая раскопками 80-90 гг. обнаружено еще несколько комплексов с каменными ящиками). Подобные конструкции некоторые исследователи связывают с Кеми-Обинской культурой (КОК).

Необходимо отметить, что этнокультурная база этой культуры увеличивается очень медленно. Напомним, что она была выделена А.А.Щепинским, ее характеристика нашла отражение как в его кандидатской диссертации<sup>7</sup>, так и в ряде обобщающих работ<sup>8</sup>. Выделение новой культуры энеолита-ранней бронзы было воспринято специалистами в целом позитивно, несмотря на ряд откровенно слабых позиций автора. В монографических исследованиях, сводных работах ставились и до настоящего времени рассматриваются вопросы связей, контактов, хронологии и др. кеми-обинцев с носителями других культур.

Не лишне еще раз напомнить, что до середины 90-х гг. материалы "КОК" Крымского полуострова долгое время оставались доступными специалистам в весьма небольшом количестве. Каменные ящики из раскопок Ф.Кулаковского, Н.И.Веселовского и др. с привлечением архивных данных рассмотрены и интерпретированы А.Хойслером<sup>9</sup>. Из публикаций А.А.Щепинского известны лишь единичные памятники<sup>10</sup>. В обобщающих работах этого автора приведены либо анонимные единичные находки<sup>11</sup> либо с частичной легендой<sup>12</sup>. Исследователем не издан ни один комплекс в полном контек-

сте, равно как и материалы эпонимного памятника<sup>13</sup>, которые остаются до настоящего времени достоянием архива в ИА НАН Украины (неоднократно переиздавался лишь не вполне корректно зарисованный разрез бровки кургана и отдельные вещи). О находках материалов "КОК" из раскопок Северо-Крымской экспедиции этого времени (начальник А.А. Щепинский), равно как и Крымской охранной археологической экспедиции (руководитель А.А. Щепинский), известно исключительно по справочникам типа АО, из литературы популярного жанра<sup>14</sup> или же упоминанию при рассмотрении какой-либо узкой темы<sup>15</sup>. Краткие данные о материалах раскопок других исследователей приводит Б.А. Латынин<sup>16</sup>.

Работами Керченской экспедиции (1964-1967гг.), похоже, выявлено значительное количество каменных

ящиков "КОК", о чем известно лишь благодаря краткой информации<sup>17</sup>. Материалы не изданы до настоящего времени, но на их основе сделаны обширные выводы<sup>18</sup>. О находках определенное представление можно получить также из популярных работ<sup>19</sup>.

По данным А.А. Щепинского, на 1972 г. в Крыму насчитывалось 200 памятников "КОК",<sup>20</sup> из них одних расписных каменных ящиков свыше 80. Но к этому времени было издано около десяти комплексов, в основном из старых раскопок.

Работами двух последних десятилетий выявлено и опубликовано в полном объеме небольшая серия погребальных комплексов в каменных ящиках<sup>21</sup>, всего около 20. Таким образом, количество вводимых в научный оборот погребальных комплексов т.н. КОК в последнее время очень медленно, но неуклонно возрастает.



Рисунок 2.

1 - каменный ящик (вид сверху);

2 - остатки росписи и ее реконструкция на северо-восточной плите каменного ящика.

На сегодня исследователям без использования архивных данных доступны материалы не более трех десятков захоронений в каменных ящиках Крыма. При этом представления же о подобных памятниках степного Причерноморья основываются на более значительной и доступной для использования базе источников<sup>22</sup>.

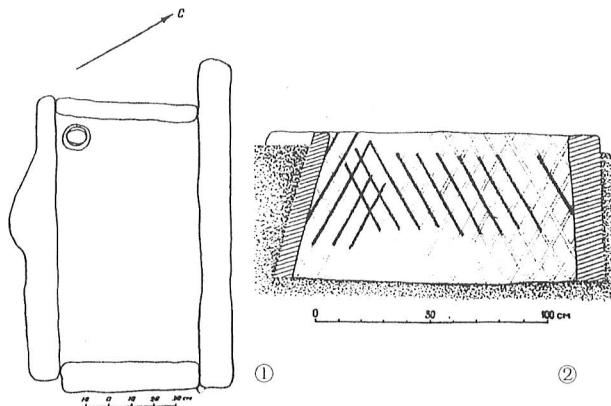
На территории полуострова памятники "КОК" в их "классическом" виде (каменные ящики с росписью, деревянные ящики под каменными закладами) распределены весьма неравномерно. Их концентрация отме-

чается в пределах предгорного Крыма, на Керченском полуострове, единичные памятники известны в степной зоне, на Тарханкуте. Таким образом, предгорные районы Крыма со степным Причерноморьем связываются весьма тонкой цепочкой погребальных памятников.

Поэтому введение в научный оборот известных материалов крымского полуострова является первоочередной задачей, которая позволит приблизиться к ответу на вопрос – "КОК" реально существующая археологическая культура или же такой миф, как и некоторые другие АК.

### Примечания

1. Hausler A. Innenverzierte Steinkammergraber der Krim // JmV.48.-Halle (S.). 1964. Hausler A. Die Graber der alteren Ochergrabkultur zwischen Dnepr und Karpaten .Berlin. 1976.
2. Щепинский А.А. Соляные изображения эпохи бронзы из Крыма // СА, 2. 1961. Щепинский А.А. Памятники искусства эпохи раннего металла в Крыму // СА,3. 1963. Щепинский А.А. Во тьме веков. – Симферополь, 1962. Храпунов И. Н. Кеминский курган у с. Вилино // Проблемы истории «пещерных городов» в Крыму. – Симферополь, 1992. Крис Х.И., Веймарн Е.В. Курган эпохи бронзы близ Бахчисарая // КСИИМК, 71. 1958.
3. Щепинский А. А. Новая антропоморфная стела эпохи бронзы в Крыму // СА, 2. 1958.
4. Hausler Die Graber der alteren Ochergrabkultur zwischen Dnepr und Karpaten .S.214. – Taf.40,13
5. Hausler A. 1964. Innenverzierte Steinkammergraber der Krim. S. 66. Abb.4b
6. Вангородская О.Г., Санжаров С.Н. Погребения донецкой катакомбной культуры Николаевского могильника с украшениями // Катакомбные культуры Северного Причерноморья. – Киев, 1991; Шапошникова О.Г., Фоменко В.Н., Довженко Н.Д. Ямная культурно-историческая область (южнобугский вариант). САИ. – Вып. В1-3. – Киев, 1986. : 42.-рис.15, 5; 100, рис.22,4; Плешивенко А.Г. Курганы села Малоекатериновка. – Запорожье, 1996.- Табл. XXXVIII,2;
7. Щепинский А.А. 1975. Энеолит Крыма. Диссертация на соискание ученой степени кандидата исторических наук. Симферополь. –246 с. Опись №2, фонд № 32., НА ИА АН УССР, № 550 – 246 листов.
8. Щепинский А.А. Культуры энеолита и бронзы в Крыму // СА, 2. 1966; Щепинский А.А. Кеминская культура // Археология Украинской ССР. – Т.1. Киев, 1985; Щепинский А.О. Кеминська культура // Археологія Української РСР. Т.1. – Київ, 1971.
9. Hausler A. Innenverzierte Steinkammergraber der Krim // JmV.48.-Halle (S.), 1964; Hausler A. Die Graber der alteren Ochergrabkultur zwischen Dnepr und Karpaten – Berlin, 1976.
10. Столяр А.Д., Щепинский А.А. Курганы у Симферопольского водохранилища (часть 2) // Катакомбные культуры Северного Кавказа. – Орджоникидзе, 1981

11. Щепинский А. А. Культуры энеолита и бронзы в Крыму // СА, 2. 1966. С.11, рис.1. № 29, 30,54; Щепинский А. О. 1971. Кемі-обінська культура // Археологія Української РСР Т.1 – Київ.
12. Щепинский А. А. Кемі-Обінская культура // Археология Украинской ССР. – Т.1. Киев. 1985. С.330, 322-324
13. Щепинский А. А. 1957. Отчет о раскопках длинного кургана Кемі-Оба близ Белогорска в 1957 году. – НА ИА НАН України, 1957/12, ф. е. 3034.
14. Черепанова Е. Н., Щепинский А. А. Там, где пройдет Северо-Крымский. – Симферополь, 1966; Щепинский А. А., Черепанова Е. Н. Стенные курганы. – Симферополь, 1972
15. Щепинський А. О. Антропоморфні стели Північного Причорномор'я // Археологія, 9. 1973. С.22.
16. Латынин Б. А. Молоточковидные булавки, их культурная атрибуция и датировка // АСГЭ, 9. 1967. С.24
17. А. М. Лесков. А. М. Лесков. Исследование керченского участка трассы Северо-Крымского канала. АО-67. М., 1968. – С.183-185.
18. Лесков О. М. Нове в стародавній історії Півдня України // УЇЖ, 2. 1967.
19. Leskov A. Treasures from the ukrainian Barrows: latest discoveries. Leningrad. 1972. С.41-42; Лесков А. М. Курганы, поиски, находки. Москва, 1981;
20. Щепинский А. А. 1975. Энеолит Крыма. Диссертация на соискание ученой степени кандидата исторических наук. Симферополь. –246 с. Опись №2, фонд № 32., НА ИА АН УССР, № 550 – 246 листов.
21. Винокуров Н. И. Археологические памятники урочища Артезиан в Крымском Приазовье. Москва, 1998; Вдовиченко И. И., Колтухов С. Г., Колтухов С. Г., Тошев Г. Н. Курганные древности Крыма. II. (по материалам раскопок Северо-Крымской экспедиции в 1993-1995 гг.). Запорожье, 1998; Колотухин В. А., Тошев Г. Н. Курганные древности Крыма. III. – Запорожье, 2000; Гаврилов А. В. Курганы эпохи бронзы у села Донское в Крыму // ПАСП. – Херсон, 1991; Храпунов И. Н. Кемі - обінський курган у с. Виліно // Проблеми історії «пещерних городів» в Криму. – Симферополь, 1992.
22. Давня історія України. – Т.1. Київ, 1997. С.298, карта 10.