

А. И. АЙБАБИН

**ХРОНОЛОГИЯ
МОГИЛЬНИКОВ КРЫМА
ПОЗДНЕРИМСКОГО
И РАННЕСРЕДНЕВЕКОВОГО
ВРЕМЕНИ**

ВВЕДЕНИЕ

В специальной литературе неоднократно подчеркивалось значение раннесредневековых могильников Крыма для изучения истории материальной культуры Евразии. Эти могильники считали и считают хронологическим эталоном для археологических памятников Европы и некоторых регионов Азии. Инвентарь из рассматриваемых могильников является важным источником познания не только истории Таврики, но и соседних регионов. До недавнего времени многие находки IV—V вв. из Крыма относили к III в. или к III—IV вв., а вещи VI—IX вв. датировали V—VII вв. Отсутствие правильных дат затрудняло, а порой делало невозможным использование этих материалов в качестве полноценного исторического источника. В. К. Пудовин впервые доказательно пересмотрел датировку ранних погребальных сооружений могильника Суук-Су. В работах А. К. Амброза дана общая характеристика инвентаря IV—первой половины VI вв. и обоснована узкая хронология опубликованных вещей второй половины VI—VII вв. из 45 склепов и могил, исследованных в Юго-Западном Крыму. Однако вне поля зрения А. К. Амброза по вполне объективной причине остались многочисленные находки из неопубликованных крымских погребений VI—VII вв. Уже после завершения докторской диссертации А. К. Амброза на полуострове были зачищены сотни погребальных сооружений интересующего нас времени. Перечисленные материалы значительно расширяют источниковедческую базу для хронологизации.

В данной монографии использованы все опубликованные и хранящиеся в Эрмитаже, ГИМе, Киевском, Одесском археологических музеях АН УССР, Киевском музее исторических драгоценностей, Бахчисарайском, Керченском и Ялтинском музеях, Херсонесском историко-археологическом заповеднике, Крымском областном, Евпаторийском и Феодосийском краеведческих музеях неопубликованные находки из крымских могильников, отчеты об их раскопках, находящиеся в архивах Института археологии АН СССР и его Ленинградского отделения Института археологии АН УССР и его Отдела археологии Крыма, Херсонесского историко-археологического заповедника и Бахчисарайского историко-архитектурного и Крымского краеведческого музеев. Пользуясь случаем, хочу выразить огромную признательность коллегам — сотрудникам перечисленных музеев и архивов, оказавших мне большую помощь при технической обработке упомянутых материалов, а также Е. В. Веймарну и В. В. Крпоткину, которые любезно разрешили мне использовать в работе неопубликованные материалы из их раскопок в Скалистом и у подножия Чуфут-Кале.

Я благодарен своим учителям М. И. Артамонову, определившему тему диссертации, легкой в основу монографии, А. К. Амброзу, А. В. Банк, М. А. Тихановой и А. Л. Якобсону за ценные советы и многочисленные консультации.

Глава I. История исследования и разработки хронологии могильников Крыма IV—VII вв.

Первые крымские захоронения поздне римского и раннесредневекового периодов были открыты П. Дюбрюксом в Керчи в 1817 г. (82, с. 299—303, рис. 2, А; 3 Р, Q, O). В 1867, 1869, 1875, 1876 гг. А. Е. Люценко, в 1890, 1894 и 1895 гг. Ю. А. Кулаковский, а в 1902—1909 гг. В. В. Шкорпил исследовали там же склепы и могилы III—VII вв. (79; 191; 322—329). Значительное количество вещей VI—VIII вв. найдено в захоронениях, разграбленных в Керчи в XIX—начале XX в. Часть этих украшений попала в фонды Эрмитажа, ГИМа, Одесского археологического музея и в некоторые иностранные музеи и коллекции (314; 357; 358; 360; 384; 434; 468; 511). В Херсонесе раскопки некрополя начались в 1846 г. В дореволюционное время поздне римские и раннесредневековые захоронения на территории некрополя изучали К. К. Косцюшко-Валюжинич, Р. Х. Лепер и Н. И. Репников (337, с. 9, 248, 250). В 1899 г. А. Н. Харузин открыл на Южном берегу Крыма близ Гурзуфа могильники Бал-Гота (рис. 1, 12), в урочище Гугуш (рис. 1, 13) и в имении Суук-Су (рис. 1, 14) (253, с. 1—3; 313; с. 5—6). В конце XIX в. в Археологическую комиссию поступили украшения из погребений, разрушенных в Корензе (рис. 1, 10) (239, с. 128—129, рис. на с. 129), в Кекенезе (рис. 1, 8) (130, с. 18; 253, с. 37, 38) и на территории перечисленных выше южнобережных некрополей (253, с. 2, 37—38). В 1903 г. Н. И. Репников начал систематическое исследование погребальных сооружений в Суук-Су, продолженное им в 1905 и 1907 гг. В Партените (рис. 1, 15) Н. И. Репников в 1907 г. раскопал плитовый могильник (256). В том же году он обследовал в Горном Крыму 3 склепа на могильнике Узень-Баш (рис. 1, 7) (256,

с. 113—119). В 1903—1904 гг. Н. М. Печенкин зачистил погребения поздне римского времени в устье р. Бельбек (рис. 1, 19) (242, 1905).

Однако почти все упомянутые выше раскопки велись без достаточной научной фиксации. Отчеты А. Е. Люценко, В. В. Шкорпила, Ю. А. Кулаковского и К. К. Косцюшко-Валюжинича слишком беглы. В них отсутствуют планы многих склепов, не выделены комплексы вещей, происходящие из каждого отдельного захоронения, и даже нет рисунков многих найденных там вещей. Р. Х. Лепер вообще не составил ни одного отчета о своих раскопках. Инвентарь, извлеченный из могил Боспора и Херсонеса, был разрознен и распределен между Керченским, Херсонесским музеями, Эрмитажем и ГИМом.

В настоящее время большая часть упомянутых предметов хранится в музеях в качестве беспаспортных случайных находок. И только хранителям Эрмитажа Л. А. Мацулевич и К. М. Скалон удалось восстановить несколько поступивших туда керченских комплексов. На высоком научном уровне опубликованы лишь материалы раскопок Н. И. Репникова в Суук-Су и Узень-Баше. Правда, и в его публикациях имеются существенные недостатки. В частности, в них очень мало рисунков керамики из Суук-Су, а вместо рисунков некоторых малых византийских пряжек даны ссылки на весьма приблизительные аналогии. Но несмотря на это, могильник Суук-Су, благодаря тому, что Н. И. Репников достаточно полно опубликовал все комплексы погребального инвентаря, до сих пор являлся чуть ли не единственным эталоном для построения хронологии раннесредневековых археологических памятников Крыма.

После гражданской войны на полуострове возобновилось изучение погребальных сооружений интересующего нас времени. Позднеримские и раннесредневековые захоронения были выявлены в процессе работ К. Э. Гриневича, Ю. Ю. Марти в 1920, 1923, 1926 и 1930 гг. в Керчи (113, с. 201; 213; с. 89) и В. Д. Блаватского и М. М. Кобылиной в Тиритаке в 1932—1934 гг. (83; 117; 166). В 1926 г. Н. Л. Эрнст зачистил два склепа на могильнике Узень-Баш (17), в 1927 г.— три склепа на могильнике Нейзац (рис. 1, 48) (109, с. 73). В 1928—1929, 1933 гг. Н. И. Репников (12; 260) раскопал свыше 150 погребальных сооружений на могильнике Эски-Кермен (рис. 1, 20). В 1932 и 1935 гг. В. Д. Блаватский исследовал близ римской крепости Харакс (рис. 1, 11) первый на Южном берегу некрополь с трупосожжениями (84, с. 262—274). В 1940 г. С. Ф. Стржелецкий (297, с. 238) провел охранное обследование позднеримских склепа и могилы на территории инкерманского могильника (рис. 1, 2). В 1941 г. Я. А. Дубинский в верховьях р. Качи, в 6 км к югу от Бахчисарая (рис. 1, 26), на скалистом выступе «Фыцки» обнаружил раннесредневековый склеп (98, с. 5). В 1947 г. П. П. Бабенчиков в результате разведок в бассейне р. Качи выявил три новых больших могильника, относящихся к интересующему нас периоду: близ села Верхоречье (рис. 1, 28) (бывш. Бия-Сала), в селе Баштановка (рис. 1, 25) (бывш. Пычки) и на юго-западном склоне Чуфут-Кале (рис. 1, 27). Раскопки могильника Чуфут-Кале в 1948 г. продолжил Е. В. Веймарн (4), а в 1952, 1954—1962 гг.— В. В. Кропоткин (182; 183). Начиная с 1948 г. в Инкермане на новостройках раскапывались три позднеримских (рис. 1, 2, 4, 5) и один раннесредневековый (рис. 1, 3) могильники (72; 88; 92; 298). В 1952 г. В. Д. Блаватский в засыпи разрушенных кварталов античного Пантикапея обнаружил раннесредневековый могильник (85, с. 85—87). В 1956 г. в с. Родниковое близ могильника Узень-Баш (рис. 1, 7) А. Л. Якобсон зачистил 25 грунтовых и плитовых могил, датированных им VIII—X вв. (339, с. 133, 134), а в 1958 г. на самом могильнике Узень-Баш Е. В. Веймарн обследовал четыре склепа с обвалившимися сводами. Трудно переоценить значение его раскопок в 1958—1960 гг. на могильнике близ с. Скалистое (рис. 1, 32). Впервые в Крыму почти полностью исследован некрополь IV—IX вв. (33; 38; 94; 97; 99). Рядом с этим памятником у подножия Бак-

линского городища в 1969 г. выявлен ранне-средневековый могильник (рис. 1, 31), видимо, принадлежавший жителям городища. В 60-е — начале 80-х гг. сотрудники Отдела археологии Крыма ИА АН УССР и Бахчисарайского историко-археологического музея открыли и частично исследовали на территории Крыма большую группу позднеантичных и раннесредневековых могильников: в Озерном (рис. 1, 30) (200), в Заморском (рис. 1, 40) (176), в Красном Маке (рис. 1, 49) — раскопки И. И. Лободы в 1983 г., в Дружном (рис. 1, 47) — раскопки автора в 1984 г., в с. Терновка (рис. 1, 21), в с. Большое Садовое (рис. 1, 24) (199, с. 36), в балке Ашлама-Дере близ Чуфут-Кале (рис. 1, 29) (199, с. 135, 136), в с. Аромат (рис. 1, 23) (199, с. 137—147), на склоне горы Чатыр-Даг (рис. 1, 16) (235, с. 152—156), близ с. Лучистое (рис. 1, 17) (34; 172, с. 121, 122), на восточном склоне горы Мангуп (рис. 1, 22) (277), в Семидворье (рис. 1, 18) и в Симеизе (рис. 1, 9). Несколько захоронений IV—V вв. выявил М. М. Кубланов в погребальных сооружениях Илурата (рис. 1, 38) (188, с. 124). В 70-е гг. возобновилось изучение раннесредневековых захоронений в Херсонесе (154; 155) и на склоне Эски-Кермена (рис. 1, 20) (29). На Беляусе (рис. 1, 42) в античном склепе О. Д. Дашевская обнаружила кочевническое погребение (135). Несколько впускных кочевнических раннесредневековых погребений (322, с. 136, 137, 219, рис. 52, 7—11; 83, 4—4) были открыты Северо-Крымской археологической экспедицией (рис. 1, 44, 46) и в ходе земляных и строительных работ (рис. 1, 36, 41, 43) (74; 108).

В результате работ, проведенных на перечисленных выше могильниках, накопилось значительное количество найденных там материалов. Однако эти находки до сих пор не изданы надлежащим образом. В лучшем случае опубликованы яркие комплексы или отдельные предметы и инвентарь могильников Озерное III (200) и Аромат (199). Во многих отчетах об упомянутых раскопках нет рисунков и фотографий большей части находок из погребений. Некоторые вещи из боспорского и инкерманского некрополей и из Харакса уже утеряны или лишены паспортов. Все материалы из более чем пятидесяти эски-керменских склепов и могил, зачищенных в 1933 г. Советско-Американской экспедиций, сразу же после завершения раскопок отправили в США. В архиве ЛОИА сохранились лишь приблизи-

тельные рисунки предметов из склепа 153 (12, листы 80, 123—125).

Подавляющее большинство послевоенных отчетов выполнено на высоком научном уровне, что дает возможность получить представление почти обо всех комплексах погребального инвентаря. Большое значение для нашей работы имеют монография А. Л. Якобсона и статьи И. П. Засецкой и Н. П. Сорокиной. В первой приводятся восстановленные автором комплексы VI—VIII вв. из склепов Херсона (337, с. 267—275), а в статьях — инвентарь ряда керченских склепов (148; 292).

Отсутствие исчерпывающей публикации названных выше материалов лишило многих исследователей возможности использовать результаты раскопок крымских могильников для построений раннесредневековой хронологии, иначе говоря, в качестве исторического источника.

До начала 1960-х гг. археологи использовали хронологию могильников Боспора и Суук-Су, сложившуюся в дореволюционное время и в 20-е гг.

Впервые хронологию некрополя позднеантичного Пантикапея и раннесредневекового Боспора попытался обосновать Ю. А. Кулаковский. По монетам, найденным в керченских склепах, он датировал время их сооружения и использования II—V вв., а одну катакомбу 1876 г. — VII в. Две катакомбы, открытые в 1894 и 1895 гг. на усадьбе Г. Коробки, по данным Ю. А. Кулаковского, использовались в конце V в. (191, с. 20—22; 193, с. 66). В. В. Шкорпил в отчете за 1904 г. также привлек позднеантичные монеты III—IV вв. для обоснования хронологии раскопанных им склепов с раннесредневековыми пряжками и фибулами (324, с. 1—2).

О. Альмгрен, разрабатывая хронологию и типологию фибул Северной Европы, рассмотрел подвязные и двухпластинчатые фибулы из Керчи и других регионов Северного Причерноморья. Он впервые выделил специфически северопричерноморские фибулы III—IV вв. и отметил их типологическое родство с северо-европейскими (345, с. 71—74, 76—79, рис. 157, 160—165, 168, 172, 182). В исследовании Б. Салина учтены все известные ему фибулы и пряжки IV—VII вв. из Крыма и Подунавья. Его вывод о том, что керченские пальчатые фибулы типологически восходят к раннесредневековым фибулам из Подунавья, позволяя поставить под сомнение датировку пантика-

пейских склепов, предложенную В. В. Шкорпилем (468, с. 32, 124, 129).

По данным Н. И. Репникова, могильник Суук-Су стратиграфически делится на два слоя: нижний с грунтовыми могилами и верхний с плитовыми. Склепы и подбойные могилы нижнего слоя он по монетам разделил на три периода: III в., IV в. и V—VII вв. Плитовые могилы верхнего слоя Н. И. Репников первоначально датировал IX—X вв. (254, с. 109—110), а после раскопок в Партените — VIII—X вв. (257, с. 122—123). Ж. де Бай отнес нижний слой в Суук-Су к V—VII вв. (363, с. 22). Время бытования орлиноголовых пряжек и пальчатых фибул из Суук-Су зарубежные археологи определяли по извлеченным из захоронений монетам VI—начала VII вв. (407, с. 33; 343, с. 73, 94, 118; 520, с. 99—100). В дальнейшем и сам Н. И. Репников, видимо, под влиянием Л. А. Мацулевича датировал склепы нижнего ряда V—VII вв. (261, с. 179).

Следующий шаг в разработке хронологии сделал Л. А. Мацулевич. Он отделил комплексы с пальчатыми фибулами и орлиноголовыми пряжками от комплексов украшений с инкрустацией и совершенно справедливо предположил, что в Суук-Су монеты III—V вв. встречаются с более поздними вещами. Л. А. Мацулевич первый из отечественных исследователей попытался выяснить хронологию находок из Керчи, привлекая для этого подобные им изделия из Западной Европы. Свою хронологию крымских раннесредневековых могильников он построил, исходя из типологии пальчатых фибул и орлиноголовых пряжек, а также стратиграфии захоронений в керченском склепе 152 (1904). По Л. А. Мацулевичу, появление на Боспоре названных вещей связано с развитием в местных ювелирных мастерских позднеантичных и сарматских традиций. Он датировал керченские склепы с такими украшениями концом IV—VI вв. и отнес их к первому этапу развития крымских пальчатых фибул и орлиноголовых пряжек, а нижний слой могильника Суук-Су — ко второму этапу (к VI—VII вв.). Правда, Л. А. Мацулевич допускал, что отдельные захоронения в Суук-Су могли быть совершены в V в. (217, с. 41—51; 219, с. 592—597). С ним соглашался А. А. Спицын. В конечном итоге хронология Л. А. Мацулевича стала общепринятой (158, с. 308; 252, с. 40—41; 304, с. 164—168; 428, с. 92—94, 99, 100). Только Д. Н. Эдинг и Б. А. Рыбаков суммарно датировали могиль-

ник Суук-Су, соответственно, IV—VIII вв. (334, с. 148—150) и III—X вв. (267, с. 64). Ю. В. Готье синхронизировал верхний слой могильника Суук-Су с захоронениями IX—XI вв. из Херсонеса (130, с. 18). По мнению Ю. Ю. Марти, вещи из плитовых могил Тиритаки близки находкам из Верхнего Салтова, которые он вслед за Н. Е. Макаренко отнес к VII—VIII вв. (212, с. 31).

И. Вернер и М. Русу, изучавшие орлино-головые пряжки и пальчатые фибулы, высказали противоположные взгляды на хронологию некрополя Боспора, тогда как могильник Суук-Су оба отнесли ко второй половине VI—первой половине VII вв. И. Вернер в отличие от Л. А. Мацулевича, А. П. Калитинского и Х. Кюна, так же как и когда-то В. Салин, доказал, что керченские пальчатые фибулы изготовлялись по образцам из Подунавья. Поскольку И. Вернер датировал дунайские пальчатые фибулы с ромбической ножкой второй половиной V в., то начало изготовления однотипных керченских фибул он отнес к первой половине VI в. (506, с. 164; 511, с. 29—32). По мнению В. К. Пудовина, керченские фибулы с ромбической ножкой вошли в моду на Боспоре в V в. и находились в употреблении до конца VI в. (251, с. 146—148). М. Русу вслед за Л. А. Мацулевичем считал керченские орлино-головые пряжки самыми древними и датировал наиболее раннюю из них 500 г. (464, с. 511).

Большое значение для окончательного выяснения хронологии нижнего слоя Суук-Су имела работа В. К. Пудовина. Свои выводы он построил на сравнительном анализе комплексов вещей из погребений, которые датировал по находившимся там монетам и маленьким византийским пряжкам. Нижний слой Суук-Су В. К. Пудовин отнес к 550—650 гг. Он привел убедительные доказательства в пользу высказывавшегося в литературе предположения (8, с. 142) о том, что позднеантичные и раннесредневековые монеты не имеют в Суук-Су датирующего значения (250, с. 177—185).

В середине 50-х — начале 1980-х гг. в результате исследований многих советских и зарубежных археологов, изучавших типологию отдельных категорий находок из крымских погребений или аналогичных вещей из других регионов, была расширена источниковедческая база для разработки хронологии могильников Крыма IV—VII вв. (1; 26; 27; 31; 32; 33; 38; 40; 42; 44; 46; 47; 48; 49; 54; 137; 164; 169;

292; 293; 294; 317; 318; 320; 340; 388; 410; 414; 428; 458; 470; 486; 487; 491; 495; 496; 506; 507; 511). Для обоснования датировок вещевых комплексов из ряда крымских погребальных сооружений важны также выполненные в последние десятилетия исследования по хронологии отдельных регионов Евразии и некоторых археологических культур (3; 60; 121; 124; 126; 244; 364; 368; 375; 406; 424; 476).

В упомянутых выше работах И. Вернера и В. К. Пудовина была, правда, не всегда последовательно, пересмотрена разработанная Л. А. Мацулевичем хронология Боспора и нижнего слоя Суук-Су.

А. К. Амброз впервые создал классификацию подвязных и пальчатых фибул из Северного Причерноморья и наметил их хронологию (42). В публикациях по типологии пальчатых фибул и орлино-головых пряжек А. К. Амброз убедительно передатировал наиболее показательный комплекс из боспорского склепа 152 с двумя ярусами захоронений (40, с. 213—214; 43, с. 15). Последующая статья посвящена хронологии раннесредневековых памятников Евразии и в том числе крымских могильников VI—IX вв. Автор опирался на типологию некоторых категорий вещей и их взаимовстречаемость в комплексах. Период III—VII вв. на Боспоре он разделил на пять этапов: первая половина III в., вторая половина III в., IV в., V в. и VI—VII вв. Из-за отсутствия полной публикации комплексов из некролей Боспора А. К. Амброз смог только суммарно охарактеризовать этап VI—VII вв. Ссылаясь на аналогии в древностях остготов в Италии и гепидов на Дунае и исходя из стратиграфии погребений в боспорском склепе 152, он отнес период бытования на Боспоре пальчатых фибул и орлино-головых пряжек к VI—VII вв. Это позволило ему предположить, что в развитии культуры раннесредневекового Крыма не было двух этапов: керченского и гурзуфского, как считал Л. А. Мацулевич. По мнению А. К. Амброза, раннесредневековые погребальные сооружения Боспора одновременны захоронениям из нижнего слоя Суук-Су. Рассмотрев инвентарь 73 склепов и могил, раскопанных в Юго-Западном и Южном Крыму, и случайные находки из Кореиза, он разделил время функционирования могильников на шесть этапов: первый этап датирован монетами Юстиниана I из могилы 56 (Суук-Су), по аналогиям с ранними гепидскими пряжками и с поясным набором из Садовско-Каде

второй половиной VI в., второй этап — монетой 597—602 гг. из погребения 77 (Суук-Су) рубежом VI—VII вв., VI этап — по салтовским вещам — второй половиной VIII—IX вв., а III, IV и V этапы — соответственно первой и второй половиной VII в. и первой половиной VIII в. (46, с. 100—122). А. К. Амброз отнес к VI—VII вв. и несколько кочевнических погребений с полихромными украшениями из Восточного Крыма (46, с. 115—123). В работе, опубликованной в 1973 г., он привел новые доказательства в пользу предложенной им периодизации могильника Суук-Су. По его данным, самые большие двухпластинчатые фибулы с фигурными накладками у головных кнопок характерны преимущественно для I этапа (48, с. 295—297). В окончательном виде хронология могильников Юго-Западного Крыма представлена в докторской диссертации А. К. Амброза. Из таблицы, опубликованной в 1971 г., были убраны некоторые второстепенные комплексы, но вместо них введены захоронения с одной коррелируемой находкой и четыре поднепровских комплекса (из Перещипины, Мартыновки, Келегейских хуторов и Суджи) с геральдическими поясными наборами. По словам автора, комплексы с одной коррелируемой находкой не пригодны для корреляции, но зато свидетельствуют, что данный признак не единичен в изучаемых памятниках. В новой таблице А. К. Амброз также сократил число признаков, а коррелированные могилы показал по отдельным погребениям. В результате этих изменений таблица стала более четкой и доказательной. В поисках дополнительных критериев для разделения вещей из комплексов по этапам он детализировал типологию орлиноголовых пряжек по степени удлинения пластинчатого держателя кольца, более развернуто аргументировал разработанную в предыдущих статьях типологию геральдических поясных наборов и датировки малых византийских пряжек типа «Сиракузы», «Салона-Истрия», с крестовидным щитком, «Бал-Гота» и «Коринф». В частности, автор изменил свои первоначальные датировки Перещипинского комплекса (вторая половина VII в. вместо конца VII—VIII вв.) и пряжек типа «Сиракузы» (вторая половина VII в. — первая половина VIII в. вместо конца VII—VIII вв. и, вероятно, начала IX в.). Поэтому он допустил возможность начала функционирования некоторых многочисленных склепов Эски-Кермена и Узень-Баши в конце VII в. Но, несмотря на перечисленные изменения,

дополнения и уточнения, переодизация могильников Юго-Западного Крыма осталась в основном прежней (1, с. 221—290, рис. 21, 30, 7; 32—35).

Уже после выхода из печати в 1971 г. первых статей А. К. Амброза его хронология, в особенности переаггировка погребений с вещами полихромного стиля, древностей Подунавья, Приуралья и Сибири, вызвала у многих исследователей возражения (150). Мы остановимся лишь на тех из них, которые имеют отношение к нашей теме. Так, Б. И. Маршак подверг критике метод, примененный А. К. Амбросом для обоснования хронологии могильников Юго-Западного Крыма. По утверждению Б. И. Маршака, А. К. Амброз оперировал не столько взаимовстречаемостью вещей, сколько типологическими выкладками по отдельным категориям находок. Опираясь на результаты этого анализа, он отнес к разным этапам могилы, в которых однотипные находки представлены сменяющимися друг друга разновидностями. Б. И. Маршак полагает, что составленная А. К. Амбросом таблица взаимовстречаемости, вместо того, чтобы обосновывать датировку вещей, сама в значительной степени основана на этих датах (160, с. 145—146, 148). Б. И. Маршак коррелировал с помощью алгоритма В те же признаки, с которыми работал А. К. Амброз. В полученной графе распределение могил по хронологическим этапам не совпало с таблицей А. К. Амброза. Из 75 могил совпали только 28. Причем четко обозначилось значительное «омоложение» шкал и многие погребения VIII в. «перешли» в VII в. Б. И. Маршак считает, что такое омоложение произошло по указанным выше причинам. Он также справедливо отмечает ошибки в выборе некоторых признаков, допущенные А. К. Амбросом при работе над классификацией. Для определения абсолютных дат образовавшихся этапов большое значение имеет выявленное в таблице, составленной по модели В, сосуществование в течение некоторого времени смежных по типологическим рядам разновидностей вещей. Правда, абсолютные даты первого и последнего этапов Б. И. Маршак заимствовал из таблицы А. К. Амброза (160, с. 147—151)*. Однако в его исправленной таблице (2) признаки для классификации отобраны более тщательно. Да и критика А. К. Амброза за

* В данной книге раздел о могильниках Крыма написан Б. И. Маршаком.

его увлечение типологией при отнесении вещей к разным этапам, по-моему, несколько преувеличено. Ведь в тех случаях, когда, казалось бы, однозначные признаки встречаются на разных этапах, для их оценки необходима детально разработанная типология каждого вида вещей. А в качестве основного критерия при распределении комплексов по этапам А. К. Амброз все-таки применяет принцип взаимовстречаемости вещей в погребениях. Высказанная в печати и на конференции критика работ А. К. Амброза не может умалить

их значения. В них впервые в советской археологии предпринята попытка создать относительно узкую хронологию раннесредневековых памятников Евразии.

Изучение неопубликованных материалов из крымских погребальных сооружений позволило мне выделить комплексы, характерные для могил первой и второй половины IV в., первой половины V в. (33), второй половины V в. и первой половины VI в. (30), значительно расширить группу погребений конца VII — первой половины VIII в. (31).

Глава II. Методика хронологизации

Как справедливо отмечалось в археологической литературе, только анализ взаимовстречаемости вещей из погребений позволяет определить хронологию могильников (46, с. 100; 122, с. 173). В советскую археологию данный метод внедрил П. П. Ефименко, который назвал его культурно-стратиграфическим. В статье П. П. Ефименко кратко сформулированы рекомендации по применению названного метода. По его словам, после нанесения инвентаря каждого погребения на карточки необходимо разработать типологию всех категорий находок, а выявленные в результате анализа однотипные вещи нанести на корреляционную таблицу (143, с. 66, 67). С начала 60-х гг. многие исследователи применяют этот метод для обоснования хронологии могильников (1; 31; 33; 46; 47; 118; 122, с. 173; 125; 207). В процессе практической работы по данному методу А. К. Амброз пришел к выводу о том, что лишь корреляция вещей из состава комплексов показывает реальное существование вещей во времени (2, с. 3). Однако если исследователи археологии Урала включали в таблицы взаимовстречаемости инвентарь могил с одним погребенным, то А. К. Амброз коррелировал инвентарь склепов с одним — двумя и большим числом погребенных (1; 46; 47).

Мне представляется, что разногласия А. К. Амброза и Б. И. Маршака о датировке одних и тех же крымских погребений отчасти объясняются ошибками в отборе вещевых комплексов, использованных в таблицах взаимовстречаемости. Погребальные сооружения с большим числом костяков и перемешанным инвентарем не пригодны для этой цели. Подобные склепы являлись семейными усыпаль-

ницами и использовались длительное время несколькими поколениями одной семьи. Следовательно, инвентарь поздних погребений не определяет времени бытования инвентаря ранних. Такой вывод справедлив и для разрушенных или разграбленных склепов, в которых не удалось установить точного количества костяков или хотя бы связать сохранившиеся там находки с погребенными. А. К. Амброз, а вслед за ним и Б. И. Маршак, из-за небольшого количества полностью опубликованных крымских комплексов были вынуждены отступить от этого принципа (46, табл. II; 160, табл. на с. 147). Несколько склепов с большим числом погребенных А. К. Амброз оставил в исправленной таблице 1974 г. (например, Эски-Кермен 65, 55, Узень-Баш 1, 2, 3, Сахарная Головка 44/1952 и др.) (1, рис. 32). Коррелируя инвентарь данных склепов, он неоправданно «омолодил» время исчезновения некоторых категорий византийских пряжек, в частности типа «Сиразузы» (28, с. 236).

При отборе комплексов для корреляции (особенно из дореволюционных раскопок) необходимо также проверять их достоверность. Так, например, А. К. Амброз обосновывает позднюю дату двух вариантов пряжек с крестовидным щитком фактом их находки с монетой Льва V (813—820 гг.) в Херсоне в склепе 18/1914 г. (46, с. 116, табл. II). Но данный комплекс нельзя считать достоверным, поскольку Р. Х. Лепер не оставил отчета о раскопках этого склепа, а в полевом дневнике не даны сведения о количестве погребенных (15, с. 2). В Херсоне монеты VIII—IX вв. зачастую встречались в склепах, в которых лежали перемешанные кости нескольких десят-

ков скелетов, вещи и монеты II—X вв. (337, с. 263—266).

В процессе работы над таблицей взаимовстречаемости вещей выяснилось, что в качестве самостоятельного комплекса нужно рассматривать инвентарь каждого погребенного или, в крайнем случае, находки из могил, в которых хоронили непродолжительное время, — в них должно быть не более 3—4 костяков.

В отличие от А. К. Амброза я не стал включать в таблицу взаимовстречаемости захоронения с одной коррелируемой находкой.

Для корреляции пригодны только парные однотипные вещи. В некоторых крымских захоронения найдены предметы, показательные для хронологии, но не имеющие аналогий в других скоррелированных погребениях. Введение в таблицу нескольких комплексов, обнаруженных за пределами полуострова (из Тиры, Снявки, Мартыновки, Келегей и Перещепины), дало возможность оперировать интересующими нас находками из Крыма.

Как показал А. К. Амброз, корреляция комплексов отдельно по каждому могильнику малоэффективна (46, с. 99). Во-первых, на многих из них раскопано незначительное количество погребальных сооружений. Во-вторых, среди инвентаря достаточно полно раскопанных могильников удалось выявить довольно небольшое число закрытых комплексов позднеримского и раннесредневекового периодов.

А. К. Амброз разрабатывал хронологию могильников отдельно для каждого из трех регионов: Боспора, Юго-Западного и Степного Крыма. Однако, во-первых, А. К. Амброз доказал, что археологические культуры Боспора и Юго-Западного Крыма развивались синхронно (40, с. 214). Во-вторых, в корреляционной таблице можно использовать всего 32 боспорских комплекса IV—VII вв. и 9 комплексов из Степного Крыма V—VII вв. В-третьих, вещи из их состава хорошо коррелируются с инвентарем захоронений Юго-Западного Крыма. Поэтому комплексы из трех названных регионов анализируются в единой таблице взаимовстречаемости (рис. 2).

Следуя перечисленным принципам, удалось отобрать 215 пригодных для корреляции вещей комплексов, происходящих из зачищенных на территории почти всех крымских могильников погребальных сооружений (рис. 2). При выявлении вещей, объединяющих закрытые комплексы в однородные группы, учитывались упомянутые выше монографии и статьи

по типологии интересующих нас находок. А. К. Амброз оперировал в таблице взаимовстречаемости 55 группами однотипных вещей (1, рис. 32). В корреляционной таблице (рис. 2) использовано 195 таких групп. Поэтому в диссертации дана лишь краткая характеристика коррелируемых находок. При их анализе применена общепринятая номенклатура пряжек, фибул, керамических и стеклянных сосудов, разработанная в упоминавшихся в первой главе публикациях О. Альмгрена (346), Б. Салина (468), Л. А. Мацулевича (217; 218), Н. Кюна (427; 428), И. Вернера (505—518), Д. Чалланы (317; 318; 375—377), Ф. Вааге (500), Д. Хейса (410), А. К. Амброза (1; 2; 40; 42—54), Н. П. Сорокиной (292—294), Д. Б. Шелова (320), С. Уенце (486; 487), П. Делогу (388) и других исследователей. В необходимых случаях уточнена или вновь разработана типология отдельных типов пряжек, деталей поясных наборов, фибул и керамических сосудов. Работая над типологией этих вещей, я не стал применять метод формализованного анализа. Во-первых, многие группы вещей малочисленны. Так, в Крыму найдено несколько стеклянных кувшинов с накладными нитями, чуть более 10 пряжек типа «Эски-Кермен», около двадцати пряжек типа «Салона-Истрия», один литой крест и т. д. Во-вторых, многие категории византийских пряжек, пальчатых и двухпластинчатых фибул невозможно подробно классифицировать, так как они изготовлены с высокой степенью стандартизации. Изучение взаимовстречаемости вещей в составе комплексов позволяет правильно оценить значение тех или иных типологических различий внутри каждой группы однородных вещей. В основном подтвердилось предположение А. К. Амброза о классификации орлиноголовых пряжек по длине держателя кольца и предложенная им типология подвязных и двухпластинчатых фибул (1, рис. 20, 21; 2, с. 20; 42) и разработанная И. Вернером, Д. Чалланем классификация византийских пряжек по декору щитка (317; 318; 507). В таблице (рис. 2) опущены входящие в состав коррелируемых комплексов многие керамические и стеклянные сосуды, изделия из железа, бусы и украшения, бытовавшие в Крыму без изменений на протяжении длительного времени. Корреляция перечисленных находок не дает желаемого результата — четкого распределения комплексов по непродолжительным хронологическим периодам. Из-за непригодности для корреляции в работе не

рассматривались хранящиеся в музеях, лишённые паспортов вещи IV—VII вв. и пряжки и фибулы некоторых подтипов, найденные в учтенных в таблице (рис. 2) погребениях в единственном числе.

В некоторых исследованиях для обоснования относительно хронологии выделенных в корреляционной таблице групп комплексов применены математические методы (3; 125). Как сказано выше, Б. И. Маршак с помощью одного из таких методов пересмотрел состав выделенных А. К. Амброзом групп одновременных крымских могил и доказал необходимость «омоложения» их датировки (160, с. 147—151). Следует отметить, что вывод, сделанный в результате использования алгоритма В, в значительной степени совпадает с выводом, к которому я пришел, коррелируя десятки новых погребений. Это свидетельствует о правильности обоих методов хронологизирования: культурно-стратиграфического и математического.

В данной работе относительная хронология выявленных в таблице взаимовстречаемости групп однородных комплексов устанавливается археологическим методом. Для этой цели использован анализ стратиграфии захоронений в многослойных склепах, исследованных автором в Лучистом. Этот могильник расположен в районе, подверженном землетрясениям и оползням. Склепы выкопаны в довольно неплотном грунте, и земля со сводов осыпалась на погребенных. Других же хоронили поверх образовавшегося слоя земли. В склепах с относительно прочными сводами после того, как на полу не оставалось свободного места, погребенных засыпали тонким слоем земли и продолжали хоронить поверх нижнего слоя. В нескольких склепах зачищено по четыре —

пять слоёв захоронений с раннесредневековыми вещами. Причем один из них выкопан в засыпи склепа с позднеантичными находками. Для решения данной задачи важен и анализ местоположения захоронений в склепах с лежанками, раскопанных в Керчи и в Херсонесе. В таких склепах вначале хоронили на лежанках, а затем — на полу.

Абсолютная хронология выявленных в результате корреляции групп однородных комплексов определяется монетами. В захоронениях первой и второй групп с однотипными вещами лежали как монеты III в., так и монеты первой и второй половины IV в., а в захоронениях шестой — десятой групп найдены не только византийские, но и позднеантичные монеты. Однако о датировке каждой группы можно судить только по самым поздним из включенных в нее могил. Важным хронологическим индикатором являются хорошо датированные привозные вещи и находки, аналогичные обнаруженным за пределами полуострова в могилах с монетами. Например, фибулы, пряжки, керамические и стеклянные сосуды тех же типов, что и скоррелированные, происходят из одиночных погребений с монетами, исследованных в Подунавье (424) и на территории Византии (445).

Комплексы, в состав которых входят вещи, характерные для двух смежных групп, отражают материальную культуру конца раннего и начала позднего периодов.

В заключение хотелось бы подчеркнуть, что в данной работе выясняется время бытования тех или иных вещей только на территории Крыма. Естественно, что за пределами Таврики украшения, аналогичные крымским, могли войти в употребление раньше или использоваться более продолжительное время.

Глава III. Анализ коррелируемых вещей

В таблице взаимовстречаемости (рис. 2) по горизонтали даны номера включенных в нее комплексов, а по вертикали — номера датирующих вещей из их состава. Для облегчения оперирования находками в начале их описания указан номер вещи на корреляционной таблице. Находки сгруппированы по материа-

лу, из которого они изготовлены: изделия из стекла, глины, кости, металла и камня. Наиболее многочисленные находки из металла рассмотрены по функциональным группам: фибулы и броши, пряжки, металлические детали поясных и сбруйных ремней и украшения.

§ 1. Изделия из стекла

В корреляционную таблицу включены стаканы следующих типов.

Стаканы (рис. 2, 2; 3, 1—3) из голубоватого или зеленоватого стекла с отогнутым верхним краем, со слегка расширяющимся и закругляющимся книзу туловом и с полым кольцевидным поддоном (высота 8,2—9,2 см) входят в состав девяти скоррелированных комплексов (72, рис. 4, 9; 91, рис. 5; 92, рис. 5, 8, 9; 200, рис. 3, е, ж; 293, с. 186, 187, рис. 2, 8; 297, с. 289). Стаканы этого типа принято датировать IV—началом V вв. (33, с. 113, рис. 7, 2, 25; 293, с. 187).

Стаканы варианта I Д (рис. 2, 29; 3, 5), орнаментированные синими каплями (292, с. 89, рис. 1, 5), встречены в могилах 284, 277 и в склепе 6 (совхоз 10). В могиле 284 лежала также пряжка второй половины IV—V вв. (33, рис. 5, 4).

Стаканы варианта I Б (рис. 2, 36; 3, 4), декорированные синими каплями (293, с. 183, 186, рис. 2, 1, 2), аналогичны найденным в Паннонии в могилах конца IV—начала V вв. (352, с. 39, рис. 7, 1, 2; 4, 1; 6, 2) и в Галлии в погребении с монетой 392—394 гг. (368, с. 137, 150, 315, 316, табл. 122, 15). При определении времени совершения захоронения в могиле 33 в Хараксе необходимо учитывать происходящий из нее бронзовый наконечник ремня, декорированный при отливке четырьмя линиями. Боковые края наконечника фасетированы, а в его верхней части пропилена щель для крепления на ремне (33, рис. 5, 20). Однотипные наконечники, но с более сложным декором, обнаружены на территории ФРГ и Бельгии в погребениях первой половины V в. (368, с. 76, 278, 291, рис. 33, табл. 77, 5; 91, 3). Скорее всего, могила 33 в Хараксе датируется первой половиной V в. (33, с. 113).

Стаканы (рис. 2, 40; 3, 6) варианта I Е (292, с. 89, 90, рис. 1, 6, 2, 11), украшенные синими каплями или нитями, найдены в Синявке (159, рис. 1, 1), между захоронениями 7 и 8 в склепе 154 в Керчи (148, рис. 1, 12; с. 16) и в Марфовке (145, рис. 11, 2; с. 46, 47).

Стаканы (рис. 2, 58; 3, 9) с синими каплями варианта I В (292, с. 87, 89, рис. 1, 3; 2, 6, 9) имеются в составе двух скоррелированных комплексов (148, рис. 1, 15, с. 16; 292, рис. 6, 1).

Стаканы (рис. 2, 39; 3, 7) с синими каплями II типа (292, рис. 1, 8; 4, 3; с. 90; 293,

рис. 2, 3, с. 183, рис. 2, 3) входят в состав комплексов первой половины V в. (33, рис. 1, 33, с. 113).

Стакан (рис. 2, 32; 3, 10) из зеленоватого стекла из могилы 29 из Харакса (293, с. 184, рис. 2, 10) и верхняя часть стакана из склепа 434 (Скалистое) орнаментированы шлифованными углублениями, именуемыми в литературе «сотами». Фрагмент стакана из Скалистого по декору близок стаканам из Цебельды (104, с. 75, рис. 2, 3) из погребений второй половины V—VI вв., из мастерской III—IV вв., раскопанной в с. Комарово (184, с. 110, рис. 72, 2), из Раденска (293, рис. 2, 17) и из Подунавья (354, рис. 9). Северо-причерноморские и придунайские стаканы с сотами обычно датируют второй половиной IV—первой половиной V в. (294, с. 61; 354, с. 71).

Кубки (рис. 2, 16; 3, 8) из бесцветного стекла с отогнутым наружу тонким венчиком, округлым туловом и полым кольцевидным поддоном обнаружены в склепе 1 в Озерном (200, с. 242, рис. 5, 2) с инвентарем первой половины IV в. (33, рис. 1) и в склепе 5 в Нейзаце (109, рис. 5, 7, с. 78, 79).

Кувшины (рис. 2, 4; 3, 12) из голубоватого стекла с сильно отогнутым венчиком, расширяющимся книзу туловом, вогнутым внутрь дном и ручкой, выступающей завитком над венчиком, декорированы спирально наложенной стеклянной нитью. Высота кувшина 20 см. Описанные кувшины находились в могилах 16 и 35 в Инкермане (92, рис. 5, 5) с пряжкой III—первой половины IV вв. и стаканом IV в. (33, рис. 3, 20; 1, 2, 3).

Кувшины (рис. 2, 5; 3, 11) из тонкого голубоватого стекла с отогнутым венчиком, расширяющимся книзу горлом, округлым туловом, с плоским дном и кольцевидным поддоном, с плоской реберчатой снаружи ручкой, выступающей завитком над венчиком, декорированы накладной стеклянной нитью. Наибольшая высота сосудов 19,5 см. Такие кувшины найдены в захоронении 1, зачищенном на задней полке в склепе 242 в Херсонесе (198, рис. 13, 1), в могилах 23, 37 (92, рис. 5, 4) и в захоронении 4 в склепе 1 (297, с. 291) в Инкермане, в склепе 2 в Озерном (200, рис. 6, 11) и в могиле 17 в Тиритаке (166, с. 84, рис. 123). По форме и декору перечисленные сосуды близки кувшинам второй половины III в. из Кельна (401, с. 28, табл. 29; 402, с. 37, 67, 70, 71, табл. 6, 9, 100, 103, 105). Время бытования однотипных крымских кув-

шинёв определяется монетой 306—337 гг. из инкерманской могилы 37 и монетой 308—324 гг. из озернинского склепа 2.

Кувшины (рис. 2, 25; 3, 15) из тонкого голубоватого стекла с расширяющимся книзу горлом и сужающимся книзу туловом на кольцевидном поддоне и с широкой реберчатой ручкой, выступающей завитком над венчиком, найден в 1903 г. в Керчи в могиле 5 (79, с. 64, рис. 2, 3) с пряжкой второй половины IV—V вв. (33, рис. 7, 13), а обломки аналогичного кувшина — в Инкермане в могиле 20 с пряжкой второй половины IV—V вв. (33, рис. 7, 16).

Колбы (рис. 2, 73; 3, 13, 14) из зеленоватого стекла с высоким горлом и воронковидным верхом и грушевидным туловом с вогнутым внутрь дном происходят из керченских склепов 78, 180 и могилы 19. По предположению К. М. Скалон, описанные сосуды изготовлялись на Боспоре (281, с. 51, рис. 1).

§ 2. Изделия из глины

Гончарная красноглиняная и светлоглиняная керамика

Амфоры (рис. 2, 35; 4, 2) красноглиняные с широким горлом, с венчиком, отогнутым в виде валика, с цилиндрическим рифленным туловом, завершающимся конусовидной ножкой, и с небольшими профилированными ручками содержались в трех скоррелированных погребениях из Харакса — 15, 29 и 33. Однотипные амфоры обнаружены также в могилах 3 и 8 в Хараксе (84, рис. 8, 1; 9, 5—7; 13, 2, 3). Вероятно, эти амфоры принадлежат к типологически более позднему варианту амфор (рис. 4, 1), происходящих из погребений, исследованных в совхозе 10 (107, с. 127). Амфора, аналогичная найденным в Хараксе, лежала вместе с керамикой IV и V вв. на полу дома, раскопанного в Тире (181, с. 23, 30, 31, 40; рис. 3, 1; 4, 5; 6, 2г; 7, 1). А. Л. Якобсон выделил амфоры из Харакса в III тип и датировал их по аналогии из Суджи первой половиной V в. (340, с. 9, 10, рис. 1, 2, 5). В ту же типологическую группу он включил и херсонесскую амфору с более стройным туловом, отнесенную авторами публикации к V—VI вв. (57, рис. 8, с. 85—86). Предложенную датировку вряд ли можно принять. В описании амфоры, изображенной на рис. 8, допущена путаница, а для доказательства датировки приведены амфоры другого

типа. Амфора, аналогичная херсонесской, находилась в склепе 54 в Лучистом с инвентарем конца IV—V вв. (рис. 4, 9).

Амфоры (рис. 2, 6; 4, 4) светлоглиняные; с узким горлом, профилированными ручками, с узким коническим туловом, покрытым легким рифлением, и с цилиндрической ножкой входят в состав двенадцати скоррелированных комплексов (72, рис. IV; 92, рис. 15, 12—14; 20, 1—5; 200, рис. 1, 7, 5; 5, 6; 6, 3; 297, с. 292—294, рис. 4, 7). Наиболее полные сводки находок данных амфор в Северном Причерноморье опубликованы А. Т. Смиленко и М. Б. Шукиным (284, 333). Однотипные амфоры известны также в Румынии на могильниках культуры Сынтана-де-Муреш — Черняхов и в Малой Азии (470, с. 269, 270, рис. 1, 2). А. Т. Смиленко датировала амфоры этого типа I—III вв. н. э. (283, с. 53), а М. Б. Шукин — второй половиной III—IV вв. (333, с. 42). С ним согласились и другие исследователи (181, с. 31). Д. В. Шелов причислил подобные амфоры к типу F. Он полагал, что амфоры данного типа использовались в Северном Причерноморье в конце III—IV вв. (320, с. 19—20, рис. 10). М. Б. Шукин обосновал более раннюю дату инкерманских амфор фактом находки одной из них в погребении третьей четверти III в. близ станции Воронежской (333, с. 42). Н. В. Анфимов датировал погребение по амфоре, бронзовому зеркалу и золотому ожерелью. Но некоторые из этих вещей бытовали в более позднее время. Так, в склепе 101 в Скалистом аналогичное зеркало лежало с вещами первой половины V в. (рис. 2, 28, 33). Амфора типа из станицы Воронежской датирована азтором раскопок по неверно подобранным аналогиям из Бельбекского могильника и Танаиса (58, с. 211—212, 214, рис. 7). Бельбекские и танаисские амфоры (234, рис. 4, 1) принадлежат к отличному от инкерманских типу и не могут служить основанием для датировки амфоры из Воронежской. Скорее всего, данное погребение одновременно крымским захоронениям, в которых помимо амфор типа F найдены фибулы, пряжки и краснолаковые сосуды IV в. (33, с. 114, рис. 1, 6).

Амфоры (рис. 2, 63; 4, 3) коричневоглиняные, с примесью слюды в тесте, с узким горлом, с небрежно наклепанными ручками, с веретенообразным желобчатым туловом, завершающимся высокой полой ножкой (72, табл. IV, 1; 74, с. 244, рис. 2, 1). В. Ф. Гайдукевич считал их самосскими (113, с. 94,

рис. 114, 2, 3). В нескольких относительно новых работах приведены сводки находок рассматриваемых амфор (315, с. 194; 340, с. 12; 470). Судя по датированным аналогиям с Афинской агоры, амфоры, близкие по форме тулова чернореченской, изготовлялись в VI в. (340, с. 12; 458, с. 119, с. 34, М. 372, с. 40, М. 373).

Кувшины (рис. 2, 153; 4, 8) красноглиняные с расширяющимся кверху горлом, двумя ручками, сужающимся книзу туловом и плоским дном, декорированные белыми линиями, иногда в литературе называют «амфоровидными» и датируют VI—VII вв. (340, с. 21) или IV в. (290, с. 134, рис. 7, 1). Подобные кувшины известны на Тамани и Северном Кавказе (273, с. 137, рис. 25, 3). Два из описанных найдены в склепе 34 на склоне Чуфут-Кале вместе с поясным набором (182, рис. 4, 3, 4; 5а, с. 210) второй половины VII в. (48, рис. 1, с. 294). Другой кувшин находился в Суук-Су в могиле 78 с орлиноголовой пряжкой (253, с. 24, табл. IV, 29) второй половины VII в. (1, с. 225, 226, 265, 269, 270). Очевидно, кувшины данного типа получили распространение в Крыму во второй половине VII в.

Кувшины (рис. 2, 93; 4, 7) светлоглиняные с мелкими коричневыми включениями и блестками в тесте, с ленточной профилированной ручкой по форме близки античным лекифам (255, рис. 135, с. 117, 118). Высота кувшинов 18 см. Аналогичные кувшины из Одесского музея и из Керчи относили либо к III в. до н. э. (114, с. 143, рис. 24; 165, с. 385, рис. 23; 316, с. 147, рис. 58), либо к концу IV— началу VI вв. н. э. (86, с. 28). В Суук-Су в могиле 155 с лекифообразным кувшином обнаружены подвижные широкопластинчатые фибулы (рис. 2, 94; 8, 11), бытовавшие в Подунавье в конце VI—первой половине VII вв. (129, с. 202; 342, с. 194), а в могиле 154 с пальчатыми фибулами и орлиноголовой пряжкой второй половины VII в. (рис. 2, 108, 109, 134; 1, с. 265—270; 36, с. 13).

Краснолаковая керамика

Кувшины (рис. 2, 18; 4, 5) с профилированным венчиком, расширяющимся кверху коротким горлом, широкой профилированной ручкой, яйцевидным туловом и плоским дном, покрытым плохим красным лаком, близки кувшину из слоя конца IV в. с Афинской агоры (458, с. 109, рис. 29, М. 271) и из засыпи

цистерны, исследованной в Херсонесе (268, рис. 3, 8). В склепе 53 (Черная речка) помимо кувшина этого типа лежали две серебряные монеты Валента 364—378 г. с отверстиями в центре (33, с. 115).

Кувшины (рис. 2, 19; 4, 6) с расширяющимся книзу горлом, грушевидным туловом, уплощенной двужелобчатой ручкой и с кольцевидной подставкой, покрытые красным лаком, извлечены из могил 1 (Черная речка), 16 (Инкерман), из склепа 10 (Инкерман) и из засыпи цистерны в Херсонесе. Горло украшено валиком. Высота кувшинов 20 и 23 см (92, с. 33—34, рис. 14,4; 268, с. 132, рис. 3, 2, 6). О времени функционирования склепа 10 можно судить по происходящей из него пряжке второй половины IV—V вв. (33, рис. 1, 25; 2, 22, с. 111).

Миски (рис. 2, 8; 5, 1) с широким отогнутым вниз бортиком, закругленной стенкой, покрытые тусклым красным лаком, из скоррелированных погребений сопровождалась вещами и монетами (72, с. 117—118; 92, с. 17—19, рис. 7, 16) IV в. (33, с. 114, рис. 1, 8).

Миски (рис. 2, 24; 5, 2) отличаются от описанных выше тем, что у них бортик отогнут горизонтально. Наибольшая высота мисок 3,8 см, диаметр венчика 15 см (92, с. 22, рис. 7, 9).

Миски (рис. 2, 20; 5, 4) с горизонтально стогнутым наружу верхним краем вертикального бортика, с косой стенкой и кольцевидным поддоном, покрытые тусклым красным лаком, извлечены из трех скоррелированных захоронений. Высота мисок 3,6 см, диаметр верхнего края 10,3 см (92, рис. 7, 12).

Миски (рис. 2, 12; 5, 9) с закругленным бортиком, наклоненной под острым углом стенкой и кольцевидным поддоном неравномерно покрыты красным или коричневым, или бурым с коричневыми пятнами лаком. Высота 3,4—4,5 см, диаметр верхнего края 11,4—15 см (92, с. 36—37, рис. 7, 7; 176, с. 35, рис. 5, 2; 200, с. 242, рис. 5, 11; 297, с. 291). В некоторых скоррелированных погребениях миски находились с монетами IV в. и вещами IV—первой половины V вв. (33, рис. 1, 13, с. 114, 115).

Миски (рис. 2, 13; 5, 5) с наклоненным внутрь верхним бортиком, косой стенкой и кольцевидным поддоном, покрытые темно-красным или бурым лаком, по монетам и вещам из учтенных в таблице (рис. 2) комплексов датируются IV—первой половиной V в. (33, с. 115, рис. 1, 14; 3, 11; 5, 1; 7, 7). Близкие по форме миски встречены также в слоях и

погребениях III в. Однако у ранних мисок верхний край прямой или слегка закруглен. Миски III в. отличаются ст более поздних пропорциями. У ранних мисок высота меньше, а диаметр верхнего края больше (107, рис. 29 5; 30, 4, с. 113, 114).

Миски (рис. 2, 22; 5, 10) с прямым верхним бортиком, закругленной стенкой, с кольцевым поддоном, неравномерно покрытые плоским красным лаком (200, с. 247, рис. 7, 8), бытовали во второй половине IV—первой половине V вв. (33, с. 115, рис. 1, 22). Однотипная миска извлечена из засыпи цистерны, защищенной в северо-восточном районе Херсонеса (268, рис. 4, 8).

Миски (рис. 2, 27; 5, 6) с чуть вогнутым верхним бортиком, слегка закругленной стенкой и кольцевидным поддоном, неравномерно покрытые бурым лаком, изготовлялись во второй половине IV в. (33, рис. 1, 23; 7, 8, 18, 19, с. 115).

Миски (рис. 2, 83; 5, 11, 12) из светло-красной, хорошо отмученной глины с мелкими вкраплениями извести, с небольшим нависающим профилированным венчиком, слегка округлой тонкой стенкой, плоским дном и низким кольцевидным поддоном, покрыты тусклым темно-розовым лаком с бурыми пятнами. На внутренней стороне миски из Скалистого из склепа 406 штампом отгиснуто изображение барса или пантеры (38, с. 217, рис. 2, 6), на дне миски из Суук-Су — изображение барана (256, с. 106, рис. 10), а на дне миски из Керчи — креста (33, рис. 6, 4). На Афинской агоре и в Антиохии миски описанного типа извлечены из слоев, отнесенных к концу IV—VII вв. (500, с. 303, 304, табл. IX, 214, рис. 4). Вопреки доказательствам, приведенным Ф. О. Вааге, одни исследователи датировали эту керамику III—IV вв. (164, с. 319—321, рис. 13, 14), концом IV—V вв. (115, рис. 160) или IV — началом V вв. (61, с. 43—46, рис. 1, 6—8), а другие — V — началом VII вв. (78, с. 36) или V—VI вв. (236, с. 112). В более поздних публикациях керамики из Средиземноморских центров и из Афин однотипные миски отнесены к концу VI в. (458, с. 116, табл. 71 М350), ко второй половине V—VI вв. (410, с. 337—338) и к VI—VII вв. (463, с. 40). Основываясь на хронологии керамики, предложенной в упомянутых работах, В. А. Кутайсов ограничил время бытования упомянутых мисок в Херсонесе VI—VII вв. (195, с. 163, 164). В скоррелированных комплексах миски рассматриваемого типа встречены с вещами второй поло-

вины VI — первой половины VII вв. (38, с. 217, рис. 2, 6).

Блюда (рис. 2, 11; 5, 8) с горизонтально отогнутым бортиком, слегка закругленной стенкой и кольцевидным поддоном, неравномерно покрытые красным лаком, находились в могиле 55 (совхоз 10) с вещами и монетой первой половины IV в. (23, рис. 2, 21; 3, 2), в склепах 3 (Озерное 111) (200, с. 247, рис. 7, 7), 25 (Инкерман) (92, с. 24, 34, рис. 13, 5) и в могиле 277 (совхоз 10) со стаканом второй половины IV—V вв. (33, рис. 1, 11, 26). Высота блюд 3,8—6 см, диаметр верхнего края 26,4—29,5 см. Ф. Вааге включил аналогичные сосуды из Афин в группу В (500, с. 298, № 182, 183). Приведенные факты подтверждают общепринятую датировку керамики этой группы (292, с. 97).

Блюда (рис. 2, 15; 5, 3) со слегка закругленным краем, отогнутой наружу стенкой и кольцевидным поддоном, покрытые красным лаком с бурыми и коричневыми пятнами, входят в состав четырнадцати скоррелированных комплексов: из склепа 1 (200, с. 243, рис. 5, 10) (Озерное III), из могил 16, 20, 29, 30, 32, 41 (92, рис. 13, 7, 8, 10, 11), из захоронения 4 в склепе 1 (297, с. 290—291, рис. 5) и из склепов 10 и 25 (Инкерман), из склепов 7 и 40 (72, рис. IV, 8, 14) (Черная река) и из могил 41 и 284 (совхоз 10). Высота блюд 5—6,2 см, диаметр верхнего края 24,5—31,2 см. В некоторых названных погребениях блюда сопровождалась монетами, фибулами, пряжками и стеклянными кувшинами первой половины IV в., тогда как в других и в склепе 54а в Лучистом — пряжками (рис. 1, 1—5), фибулами и сосудами второй половины IV—V вв. (33, рис. 1, 16). Однотипные блюда были широко распространены в Причерноморье (164, с. 318—319, рис. 12, 1; 268, рис. 4, 2, 3, 5; 279, с. 301, рис. 15, 3; 292, рис. 6, 2) и в Средиземноморье (410, с. 69—70, рис. 12, 46; 463, с. 29—30, рис. 7а). Наиболее ранние блюда данного типа встречены на Афинской агоре в слоях первой половины IV в. (410, с. 70), а поздние в погребении 1 (Церковный холм) — с вещами V — первой четверти VI вв. (103, с. 171, 191, рис. 1, 3) и в могиле 479 в Дюрсо с пряжкой первой половины VI в. (30, с. 31—32, рис. 1, 12, 16; 141, рис. 8, 3, 30).

Блюда (рис. 2, 30; 5, 7) с почти горизонтально отогнутым профилированным бортиком, округлой стенкой и низкой кольцевидной подставкой, покрытые тусклым красным лаком, происходят из склепов 6 (совхоз 10) и 31

(Инкерман). Дно декорировано врезными концентрическими кругами и шестиугольными розетками (92, с. 36—37; 292, с. 97, рис. 6, 3). Высота блюда — 5—5,2 см, диаметр верхнего края 38,8—38 см. По инвентарю, содержащемуся в упомянутых склепах, оба блюда можно отнести к концу IV — началу V вв. (33, рис. 5, 7, 12—13). В одной из могил, раскопанной в Абхазии, однотипное блюдо лежало с вещами второй половины VI в. (103, с. 176, 191, рис. 6, 5).

Чашки (рис. 2, 17; 5, 13) с наклоненным внутрь верхним краем, со слегка округлым суживающимся книзу туловом на невысоком кольцевидном поддоне, покрытые жидким тусклым лаком, датируют I—III вв. (152, с. 67), II—III вв. (279, с. 302, рис. 17, 2, 6; 18, 1), III в. (62, с. 77—79, рис. 2, 6, 7; 109, с. 41—51, рис. 41, 10, 11; 1; 186, с. 78, рис. 6, 1), III—IV вв. (181, с. 36, рис. 8, 6; 9, 3; 319, с. 135) или IV в. (117, с. 218, рис. 87, 3). Как неоднократно отмечалось в археологической литературе, рассматриваемая группа чашек отличается от ранних пропорциями. Поздние чашки сделаны с более высоким и стройным туловом (164, с. 302; 319, с. 135). В чернореченской могиле 38 подобная чашка находилась с амфорой, аналогичной входящей в состав комплекса керамики IV и V вв. из Тиры (72, с. 120, рис. IV, 11; V, 3; XVI, 3; 181, рис. 4, 3, с. 30), а в Мирмекии в могиле 8 (19) — со стаканом с синими каплями (117, с. 218). Видимо, чашки данной группы начали изготавливать в IV в.

Кубки (рис. 2, 37; 5, 14) двуручные с расширяющимся кверху туловом и плоским дном, покрытые тусклым красным лаком, в Италии называют канфаровидными (421, с. 49, форма XIII). В Инкермане в могиле 26 (92, с. 28, 29, рис. 7, 26), в Керчи в могиле 29 (292, с. 97 рис. 5, 3) и в цистерне, раскопанной в северо-восточном районе Херсонеса (268, рис. 4, 9), двуручные кубки найдены с вещами и керамикой второй половины IV — первой половины V вв. (рис. 2, 18, 19, 22, 28, 36, 37, 38).

Сероглиняная керамика

Вазы (рис. 2, 9; 6, 11) трехручные, изготовленные на гончарном круге из темно-серой глины, с горизонтально отогнутым венчиком, биконическим туловом, украшенным врезными треугольниками или горизонтальными линиями, имеются в составе двух комплексов:

из Инкермана из могилы 37 (92, с. 18—19, рис. 4) и из Озерного из склепа 1 (200, с. 242, рис. 5, 4). Поверхность ваз заложена. Высота сосудов 14,4 и 16 см. Описанные вазы по форме, технике изготовления и орнаментации близки сосудам из черняховских погребений Поднепровья и Молдавии (240, рис. 7, 13; 8, 9; 300, рис. 14, 4, 6; 15, 10; 26, 1; 307, с. 294, рис. 20, 9).

Миски (рис. 2, 21; 7, 14), изготовленные на гончарном круге, со слегка загнутым внутрь верхним краем, косой стенкой и кольцевидным поддоном находились в склепе 7 (Черная речка) и в могиле 29 (Инкерман) с фибулами и керамикой IV — первой половины V вв. (33, с. 115, рис. 3, 17, 19, 20, 26; 4, 14). Высота мисок 4,2 и 2,8 см, диаметр верхнего края 12,2 и 11 см (72, рис. IV, 18; XII, 4, с. 116; 92, с. 23). Подобные миски известны на черняховских памятниках в Поднепровье и Поднепровье (299, с. 212, табл. VIII, 4; 205, с. 33, рис. VII, 6; 299, с. 212, табл. VIII, 4).

Миски (2, 31; 7, 12, 15) лепные, сделанные из темно-серой глины, с отогнутым наружу венчиком, сужающимся книзу туловом и плоским дном входят в состав четырех скоррелированных комплексов (92, рис. 7, 23.)

Чашки (рис. 2, 23; 6, 10; 7, 7), изготовленные на гончарном круге, со слегка отогнутым наружу венчиком и биконическим туловом на кольцевидном поддоне обнаружены в склепе 1 (Черная речка) и в Хараксе в могиле 28 (72, с. 91; 84, с. 271, рис. 14, 2) с вещами второй половины IV — первой половины V вв. (33, рис. 1). Аналогичные сосуды известны на памятниках черняховской культуры (240, рис. 6, 13; 241, рис. 11, 4).

Кувшины (рис. 2, 28; 7, 11, 13) лепные, с невысоким широким цилиндрическим горлом, овальной в сечении ручкой и шаровидным туловом, покрытые темным лощением, датируются по монетам 364—378 гг. из склепа 53 (Черная речка) не ранее второй половины IV в. (33, с. 117, рис. 6, 7).

Кувшины (рис. 2, 38; 6, 7, 9) гончарные, с отогнутым наружу венчиком, расширяющимся книзу горлом, ленточной ручкой и биконическим туловом, покрытые темным лощением, найдены с вещами первой половины V в. (33, рис. 1; 6, 3, с. 116). Рассматриваемые кувшины по форме тулова близки черняховским (240, рис. 7, 7).

Кувшины (рис. 2, 51; 7, 5, 6) лепные, с расширяющимся кверху горлом, круглой в

сечении ручкой и сужающимся книзу туловом имеются в составе двух включенных в таблицу комплексов.

§ 3. Изделия из кости

Пиксиды (рис. 2, 61; 5, 15) конусовидные, декорированные врезными линиями, встречены в захоронении 4 в керченском склепе 165 (292, с. 94, рис. 4, 4) и в могиле 22 в Заморском (176, рис. 4, 1) с двухпластинчатыми фибулами первой половины V в. (3, рис. 1, 37; 4, 5, с. 109).

§ 4. Изделия из металла

Пиксиды бронзовые (рис. 2, 89; 5, 16) с конусовидной крышкой, цилиндрическим туловом с двумя припаянными к нему пластинчатыми ободками, с четырьмя петлями для шнура (327, с. 34, рис. 21) происходят из склепов 78 и 180 из захоронений с пальчатыми фибулами (рис. 2, 88, 140).

Фибулы и броши

Двучленные прогнутые подвязные бронзовые фибулы.

Фибулы (рис. 2, 1; 8, 1) варианта 2-1/1, сделанные из узкого бронзового массивного стержня, обнаруженные в подбойной могиле 35 (Черная речка) и в ямной могиле 43 (Инкерман), по мнению А. К. Амброза, бытовали во второй половине III в. (42, с. 62—63, табл. 11, 6, 7). Одна из таких фибул найдена на территории совхоза 10 в могиле 8а с монетой 270—275 гг., а другая — в упомянутой могиле 35 с монетой 238—244 гг. (42, с. 62; 72, с. 100).

Фибулы (рис. 2, 14; 8, 2—4) из Инкермана из могилы 30, из Скалистого из склепа 421 и из Озерного III (200, с. 4, 16) отнесены к варианту 2-1/3 (33, с. 105; 42, с. 64). У этих фибул ось пружины вставлена в отверстие, высверленное в узкой головке, сделанной на конце корпуса. В склепе 1 с фибулой лежала монета 305—311 гг.

К данному варианту А. К. Амброз отнес также две фибулы из Херсонеса, у которых ось пружины вставлялась в кольцо, образованное загнутым вверх концом заготовки корпуса (42, с. 64, табл. 11, 14). Бронзовая фибула с подобной головкой найдена в могиле 55 (совхоз 10). На спинке фибулы выгравированы кресты (рис. 8, 5). По способу креп-

ления оси пружины перечисленные фибулы следует выделить в отдельную группу. Аналогичные двучленные прогнутые подвязные фибулы с широким кольцом для удержания оси пружины были распространены в Подунавье (389, табл. CXI, 6; CLIII, 4; CLXIV, 5; 390, с. 248, табл. VII, 7, 8). В могиле 55 упомянутая фибула датируется по монете 305—311 гг. (13, с. 13, 14).

Фибулы (рис. 2, 34; рис. 8, 6, 7) варианта 2-1/2-3 с корпусом из бронзовой гладкой пластины (42, с. 66; 84, с. 269—272, рис. 10, 8) обнаружены в Хараксе и в Заморском (33, с. 107, рис. 4, 3, 5, 19; 176, рис. 12, 15, 19).

Двучленные воинские бронзовые фибулы (рис. 2, 7; 8, 9, 10) с расширенной ножкой из подбойных могил 23 (Инкерман) и 228 (совхоз 10) следует включить в выделенную А. К. Амброзом подгруппу 17—2 (42, с. 71, табл. 10, 17). Спинки фибул фасетированы. Спинка фибулы из совхоза 10 украшена гравированными параллельными линиями, а края ножки — пунсонными штришками и точками. Тыльный край ножки обломан. Подобные фибулы характерны для погребений черняховской культуры (42, с. 71; 205, с. 108, 114, рис. 1, 7, 8).

Фибулы (рис. 2, 94; 8, 11, 13) из Суук-Су из могил 153 и 155 отнесены к серии 16-4/III к средневековому варианту (42, с. 69, табл. 12, 12). Однотипные фибулы изготовляли в Подунавье в конце VI — первой половине VII вв. (129, с. 202; 342, с. 194). Аналогичная фибула найдена в склепе 337 (Эски-Кермен) (рис. 8, 12). Широкопластинчатые фибулы данной серии входят в состав днепровских «кладов» (рис. 8, 16) (128, рис. 1, 1, 2, 4).

Двухпластинчатые фибулы

Фибулы (рис. 2, 42; 9, 2) варианта ББ из керченских склепов 145 и 165 (захоронение 4) датируются по индикациям монет 375—394 гг. и вещам первой половины V в. из склепа 145 (42, с. 83, рис. 4, 12; 46, с. 102, 103; 148, рис. 1, 1—5; 2, 4—6; 3, 9; 4, 1—12; 292, с. 94, рис. 4, 4).

Фибулы (рис. 2, 53; 9, 4, 5) из могилы 29 (Инкерман), из склепа 485 (Скалистое) и из захоронения 6, зачищенного в склепе 165 (Керчь), включены в группу фибул варианта I BA (33, с. 109; 42, с. 83; 92, рис. 10, 2; 148, с. 16, рис. 2, 21).

Фибулы (рис. 2, 59; 9, 9) из керченского склепа 165 (захоронение 6) и из могилы 22 из Заморского (148, с. 16, рис. 2, 24; 176,

рис. 12, 14, 16) по форме и пропорциям ножки аналогичны фибулам варианта II АА (42, с. 83, рис. 5, 4). Однако длина публикуемых фибул на 3—3,5 см меньше длины фибул данного варианта, учтенных в своде А. К. Амброза. По вещам, содержащимся в могиле 22 в Заморском, рассматриваемые фибулы отнесены к первой половине V в. (33, с. 109). В Эрмитаже и в одном из музеев Стокгольма хранятся двухпластинчатые фибулы, которые по форме ножки и размерам подобны фибулам варианта II АА (437, с. 16, рис. 32). Пара упомянутых фибул (рис. 10, 1) извлечена вместе с пряжками второй половины IV — первой половины VII вв. (рис. 2, 26, 75) из разграбленного склепа 6 (326, с. 3, 4, рис. 1). В керченском склепе 78 фибулы интересующего нас варианта (рис. 10, 3) находились в одном из наиболее поздних захоронений, зачищенных на полу у входа в дромос (327, с. 31, рис. 18). В остальных захоронениях склепа лежали вещи второй половины VI—VII вв. (рис. 2, 75, 89; 5, 16; 31, рис. 4, 11, 12; 5, 9, с. 174; 47, с. 116). Видимо, двухпластинчатые фибулы варианта II АА использовали в Керчи до VII в.

Фибулы (рис. 2, 62; 9, 11) варианта II АБ из могилы, раскопанной в Синявке (159, с. 238, 239, рис. 1, 2), и из захоронения 2 из керченского склепа 154 (148, рис. 2, 15), вероятно, вошли в моду в Крыму в первой половине V в. (33, с. 110; 42, с. 87, 88).

А. К. Амброз разделил большие двухпластинчатые фибулы варианта II В из Суук-Су по декору и длине на 4 подварианта. Фибулы I подварианта он отнес ко второй половине VI — первой половине VII вв., фибулы 2 и 3 подвариантов — к первой половине VII в., а фибулы 4 подварианта — ко второй половине VII в. (1, с. 207—210, рис. 32, 5, 9, 10, 25; 46, с. 114, 116, рис. II, 23). В процессе изучения взаимовстречаемости двухпластинчатых фибул из Суук-Су, Скалистого и из Лучистого с датированными находками выяснилось, что фибулы с накладками, причисленные А. К. Амброзом к 1 и 2 подвариантам, бытовали одновременно (рис. 2, 80). Фибулы подварианта II в вырезаны из серебряной пластины или из белого металла. С обратной стороны они укреплены медными пластинами или стержнями (рис. 12, 4). По размерам и декору фибулы делятся на три подварианта.

Фибулы подварианта II в—1 (рис. 2, 80; 11, 1, 2) с шестигульной головкой и длинной многоугольной двускатной ножкой декориро-

ваны золочеными накладками, штампованными из тонкой бронзовой пластины. Длина фибул от кнопки на головке до края ножки 22,5—18 см. В более поздних погребениях наряду с большими фибулами встречаются фибулы длиной 19—18 см. Причем у фибул из погребений первой половины VII в. из Лучистого подрезан верхний край пластины ножки (рис. 11, 2). Приведенные факты подтверждают отмеченную А. К. Амброзом тенденцию в типологическом развитии фибул: у поздних фибул длина меньше ранних (2, с. 20).

Фибулы подварианта II в—2 (рис. 2, 91; 12, 1, 2), в отличие от описанных выше, гладкие. Они сделаны с полукруглой головкой. Длина фибул 19,2—15 см.

Фибулы подварианта II в—3 (рис. 2, 119; 12, 3, 4) отличаются от описанных выше размерами. Длина фибул 13,9—7,3 см. У фибул из Суук-Су из могилы (рис. 12, 4) ножки треугольные (253, рис. 7, 5). В группу фибул 4 подварианта А. К. Амброз включил также литые двухпластинчатые фибулы из склепа 406 из Скалистого и из могилы 32 из Суук-Су (1, рис. 32, 25). С ним согласился и автор настоящей работы (38, с. 215, 216, рис. 1, 4). Однако фибула из Скалистого по форме, декору головки и технике изготовления близка зооморфным фибулам днепровского типа (рис. 13, 5).

Двухпластинчатые фибулы с кербшнитной резьбой (рис. 2, 66; 14, 1, 3, 4, 6), с треугольной или полукруглой головкой из подбойной могилы 12 с высоты «Сахарная Головка», из склепа 190 из Скалистого (30, с. 23, рис. 1, 1, 5) и из могилы 3/1891 г. из Херсонеса (152, с. 58, рис. 37,3), отлитые из бронзы, декорированы имитацией трехгранно-выемчатой (кербшнитной) резьбой. Рельефный орнамент фибул выполнен при отливке, а затем слегка подточен. В аналогичной технике исполнен орнамент на хранящейся в ГИМе фибуле из Керчи (рис. 14, 5). И. Вернер отнес подобные фибулы из Подунавья и Крыма к южнорусской группе и датировал их второй половиной V в. (510, с. 427—431). По мнению А. К. Амброза, описанные фибулы возились в Крым из Придунавья (46, с. 104, рис. 3, 6). Следует отметить, что в VII в. придунайские мастера повторили на литых пальчатых фибулах орнамент в виде небольших треугольников. Но на поздних образцах треугольники не резные и выполнены весьма небрежно (425, рис. 3; 504, рис. 9, 1—3).

Пальчатые фибулы

Фибулы (рис. 2, 72; 14, 11, 13) с полукруглой головкой с тремя или пятью выступами (пальцами) и ромбической ножкой, завершающейся схематическим изображением звериной головы из херсонесского склепа 14/1914 и из могилы 155 (Суук-Су), отлиты из серебра и декорированы в технике гранчато-выемчатой резьбы. На головке фибул вырезаны два завитка и гранчато-выемчатый треугольник, а на ножке — концентрические ромбы. На фибулах имеются гнезда со вставками из красного стекла (30, с. 23, рис. 3, 2; 255, с. 117, 118, рис. 132).

Большое количество аналогичных фибул найдено в Херсонесе (154, с. 75, 76, рис. 5, 1, 2; 337, рис. 137, 5, 7), в Керчи (рис. 14, 10, 12; 15, 1, 4) (30, рис. 3,3—5; 314, табл. IV, 516; 407, с. 143, рис. 2, 1,2; 434, рис. V; 468, рис. 38), в Поднепровье (45, рис. 2, 6; 267, рис. 8, 2), в Подунавье (221, с. 38, рис. 3; 231, с. 48, 375, табл. VIII, 10; XXVII, 9; L, 13; LXXIX, 16; CXXXIV, 2; CCLIX, 2; 425, рис. 26, 31, 90, 95; 499, табл. XIV, 1, 2) и в Италии (364, табл. XXXIX, 8; LII, 1; LXXIII, 3; 407, с. 2, 3, 9, рис. 2, 8). В свое время еще Б. Салин совершенно справедливо предположил, что керченские пальчатые фибулы, в том числе с ножкой, декорированной концентрическими ромбами, изготавливались по придунайским прототипам (468, с. 123, 127, 197, 204). Ему возражал Л. А. Мацулевич (219, с. 593—596). Однако А. К. Амброс убедительно доказал правильность предположения Б. Салина (1, с. 178—181). Этот вывод получил еще одно подтверждение благодаря новой находке в Херсонесе.

В 1973 г. Херсонесский музей приобрел фибулу, найденную на территории некрополя во время строительных работ (рис. 14, 8). Она отлита из серебра и позолочена. Длина 8,2, наибольшая ширина 4,4 см. Ромбическая ножка и полукруглая головка декорированы кербшнитной резьбой, гравировкой и пунсоном. По краю они окаймлены высоким бортиком. На ножке в высоком рельефе вычеканены концентрические ромбы. Причем стенки одного из них сверху покрыты насечкой. Завершается она реалистическим изображением звериной головы. Видны ямки глаз, удлинённый нос, слегка раскрытая пасть, губы. Глазницы и губы сверху подчеркнуты пунсонными точками. На головке резцом показаны волосы. Широкая спинка отлита с пятью выступаю-

щими поясками. Четыре из них сверху покрыты пунсонными точками, а боковая поверхность двух средних поясков — насечкой. Центральный поясок украшен инкрустированной, видимо, медной тончайшей пластинкой с треугольными вырезами по краю. Пространство между центральным и средним поясками заполнено гравированными полукругами. На голове вычеканены обычные для подобных фибул два завитка и три треугольника, а на боковой поверхности ее бортика пунсоном нанесен точечный поясок. Головка отлита с тремя рельефными кнопками. Ободки боковых кнопок декорированы насечкой.

Мне неизвестны фибулы полностью аналогичные херсонесской. Но технические приемы, применявшиеся для украшения последней (кербшнитная резьба, пунсонный орнамент и инкрустация металлом), характерны для ювелирных мастерских Центральной, Северной и Южной Европы. Да и основные элементы декора херсонесской фибулы (звериная голова, орнамент ножки, спинки, головки и даже насечка на кнопках) представлены на многих соответствующих придунайских изделиях (45, с. 70, 71; 231, рис. 5, 6; 347, табл. 41, 4а; 42; 44, 1; 45, 2, 3; 46, 1; 47, 9; 364, табл. III, 1; XXXI, 2; LII, 1; 370, рис. 1; 2, 7, 56, 57; 375, табл. CXCIV, 9; CCVIII, 5, 6; 425, рис. 26, 86; 432, рис. 40, 41; 468, рис. 49; 475, рис. 26, 15; 476, рис. 4, 2; 511, табл. 13, 51; 15, 60; 18, 80; 34, 129). Судя по техническим приемам, содержанию и качеству декора, херсонесская фибула может быть датирована второй половиной V в. Скорее всего, она изготовлена в Подунавье или мастером, приехавшим в Крым из названного района. Очевидно, рассматриваемая фибула является одним из тех образцов, по которым крымские мастера стали изготавливать собственную аналогичную продукцию (30, с. 23, 27, рис. 4).

Наиболее ранним вариантом местных фибул с концентрическими ромбами на ножке, быть может, являются экземпляры подобные херсонесским из склепа 14/1914. Часть из них еще декорирована кербшнитной резьбой (154, рис. 5, 1, 2; 511, табл. 31, 120). Декор более поздних фибул выполнялся либо неглубокой кербшнитной резьбой (рис. 14, 12, 13) (511, табл. 31, 121), либо при отливке (рис. 16, 2). В этой группе преобладают фибулы с пятью кнопками на головке и с кнопками в виде птичьих голов и со вставками из красного стекла (219, табл. II, I d; 251, рис. 2, 1, 2; 338, табл. I г; 511, с. 31—33, табл. 32, 122,

123, 127; 33, 128). Но наряду с ними отливались и фибулы с тремя кнопками (511, табл. 33, 125, с. 32). Среди них интересна бронзовая фибула длиной 9,2 см (рис. 14, 10). В ее декоре использованы элементы, характерные для фибул, украшенных кербшитной резьбой в виде треугольников (форма выступов на углах ножи и трактовка зернистой головы).

В статье 1979 г. фибулы с пятью кнопками по вещам из склепа, раскопанного Е. А. Люценко в Керчи на склоне горы Митридат у Долгой Скалы, датированы VII в. Однако в результате изучения в фондах ОИПКГЭ находок из названного склепа выяснилось, что в монографии А. Л. Якобсона допущена ошибка. В склепе у Долгой Скалы найдена фибула типа «Аквилея», а не опубликованная А. Л. Якобсоном фибула с концентрическими ромбами на ножке (338, табл. I г). Вероятно, фибулы с тремя кнопками по дунайским аналогиям следует отнести к первой половине VI в., тогда как фибулы с пятью кнопками необходимо датировать по инвентарю первой половины VII в. из исследованной в Суук-Су могилы 155 (30, с. 27; 40, с. 213; 46, рис. II).

Фибулы (рис. 2, 88; 15, 2, 3; II) отличаются от описанных выше фибул с пятью кнопками декором ножки, украшенной завитками. Г. Кюн назвал их фибулами «керченского» типа (428, с. 92). Большая часть фибул данного типа происходит из Керчи (251, рис. 2, 3, с. 143; 511, с. 30, 31). Они также найдены в Херсонесе, в Суук-Су в склепе 162 (255, табл. XIII, 1), в Лучистом в склепе 54, на костяке 12 (рис. II), в Поднепровье (158, с. 293, табл. XXXVI, 47) и в Германии (428, табл. 62, 3, 1—3, 2). Дунайские прототипы фибул керченского типа изготавливались во второй половине V в. (498, табл. XI, 60) и в первой половине VI в. (499, табл. X, 1, 2, с. 40). По поводу хронологии фибул керченского типа в археологической литературе высказывались противоречивые суждения. Эта дискуссия обстоятельно изложена в нескольких работах (1, с. 174—177; 30, с. 212—214). По словам А. К. Амброза, фибулы керченского типа появились не ранее первой половины VI в. и бытовали до второй половины VII в. и несколько позже (1, с. 184). Со своей стороны отмечу, что пока известно только три захоронения, где фибулы керченского типа лежали вместе с относительно узко датированными вещами: в могиле 19 в Керчи с краснолаковыми мисками (рис. 2, 83; 5, 11), изготовлявши-

мися до конца VI в. (38, с. 217; 410, с. 338, рис. 68, 28), в захоронении 12 в Лучистом с орлиноголовой пряжкой с держателем кольца IV варианта (рис. 2, 136) (1, с. 225—227, рис. 21) и в Суук-Су в склепе 162, с такой же орлиноголовой пряжкой и с поясными бляшками (рис. 2, 137, 138) второй половины VII в. (1, с. 184, рис. 32, 23; 255, с. 119, 120, табл. XIV, 5; XV, 10; рис. 116, 118). Очевидно, рассматриваемые фибулы находились в употреблении на Боспоре и в Горном Крыму в разное время, соответственно, во второй половине VI—первой половине VII вв. и во второй половине VII в.

Фибулы (рис. 2, 125; 15, 5, 6) типа «Аквилея» отличаются от рассматриваемых выше несколько более крупными размерами. На их головке и ножке при отливке использовано схематизированное изображение вьюнка. Боковые стороны ножки украшены гнездами со вставками и выступами с двумя отверстиями. На прототипах второй половины V—первой половины VI вв. из Италии и Подунавья на боковых сторонах ножки вместо выступов отлиты клюющие птицы (1, с. 181; 364, табл. XLII, 1, 2; LXXIV, 7, с. 89, 217, 220, 240; 375, табл. CCVIII, 5, 6; 439, с. 100, рис. 1). Описанные выступы являются важным отличительным признаком фибул типа «Аквилея». По названному признаку Г. Кюн включил в одну типологическую группу фибулы с разнообразным орнаментом на головке и ножке (428, табл. 63—65). Фибулы типа «Аквилея» керченского варианта (219, табл. II, Ic) обнаружены на Кубани (245, рис. 3), в «Артеке» (253, табл. VI, 2) и в Подунавье (499, табл. XI, 3, с. 40). Подражания керченским фибулам известны в Поднепровье (267, рис. 8, 3). Г. Кюн датировал фибулы керченского варианта 450—550 гг. (428, с. 100), И. Вернер — первой половиной VI в. (511, с. 29—30), а В. К. Пудовин — всем VI в. (251, с. 146). А. К. Амброз отмечал, что данные фибулы встречены в захоронении, совершенном не ранее второй половины VI в. в верхнем слое в склепе 152 и в склепе 180 с поясными бляшками второй половины VII в. (1, с. 182—184, с. 213, 214). В публикациях, посвященных инвентарю керченского склепа 152/1904, ни разу не упомянуты находившиеся в нижнем слое массивные бронзовые пряжки с треугольной передней стороной (рис. 2, 82). В Скалистом в склепе 418 подобная пряжка найдена с фрагментом краснолаковой миски VI в. (рис. 2, 83) (38, рис. 3, 4, с. 217; 410, с. 338,

рис. 68, 28), тогда как в Суук-Су в могилах 71 (253, с. 21, табл. X, 15) и 118 (255, с. 109, табл. XVI, 9) с пряжками VII в. (46, табл. II, 14, 26). То есть захоронения в нижнем слое в упомянутом склепе 152 сделаны не ранее второй половины VI в. Верхнее погребение с фибулами типа «Аквилея» выявлено поверх слоя земли, образовавшегося в результате разграбления нижних захоронений. Из этого слоя извлечены кости и вещи, находившиеся в ранних захоронениях (325, с. 40). Видимо, уже после того, как семья, соорудившая склеп, перестала в нем хоронить, его использовала другая семья. Вероятно, новые владельцы перед совершением захоронения перевернули ранние скелеты и засыпали их землей. Скорее всего, повторно склеп использовали где-то в первой половине VII в. Как мы видим, фибулы типа «Аквилея» обнаружены в Керчи только в погребениях VII в.

Пальчатые фибулы (рис. 2, 167; 20, 5, 6) с полукруглой головкой, декорированной при отливке концентрическими дугами и изображением рубчика между ними, со спинкой дугообразной сверху и плоской снизу, с ромбовидной ножкой с двумя выступами в виде птичьих голов и четырьмя круглыми, завершающейся зооморфной головой и орнаментированной стилизованным растительным орнаментом, происходят из Лучистого из склепа 10, из слоя 2, из Скалистого из склепа 279 и из Херсонеса (рис. 20, 7). Перечисленные фибулы не включены в опубликованную И. Вернером сводку однотипных фибул, отнесенных им к VII в. (506, с. 153, 157, табл. 29, 26, 28, 29). Аналогичные фибулы найдены в Пастырском (311, табл. V, рис. 166), в Прибалтике (468, рис. 126; 506, рис. 29, 28, 29) и в Македонии (445, с. 298, рис. 4). В Лучистом фибула обнаружена с фибулой типа «Кишкереш» (рис. 20, 2), двухпластинчатыми фибулами подварианта IIв — 1 (рис. 2, 80; 11, 2) и бронзовой пряжкой второй половины VII в. (31, рис. 1, 6, 7, с. 166), в Македонии с пряжкой типа «Сиракузы» (445, с. 298, рис. 4), а в Скалистом в склепе 279 обломок фибулы лежал вместе с салтовской бляшкой (28, рис. 4, 19) и пряжками VIII в. (31, рис. 8, 27, 28, с. 188). Как мы видим, в Юго-Западном Крыму данные фибулы вошли в моду во второй половине VII в. Как показывает находка в Скалистом, однотипные фибулы могли использовать в одеянии умерших и в более позднее время

Из Крыма происходит большое количество пальчатых и антропоморфно-зооморфных фибул, аналогичных фибулам из Поднепровья (рис. 13; 17; 18; 19, 1, 2). Их типология разработана Б. А. Рыбаковым (265, с. 57—70; 267, с. 57, 59, 92, 94) и И. Вернером (506, с. 160—165) и уточнена А. К. Амброзом (1, с. 266—268, 352—355).

Пальчатые фибулы делятся на типы по декору. И. Вернер выделил следующие группы пальчатых фибул: II-A — с S-видным орнаментом, II-B — типа «Мартыновки» и II-C — с кружковым орнаментом. В последнюю группу он включил и фибулы с бордюром из птичьих голов на головке (506, с. 160—165). Б. А. Рыбаков разделил пальчатые фибулы на две группы: с рельефным спиральным узором и с концентрическим циркульным орнаментом. Фибулы второй группы разделены на два типа: простые и птицеобразные (267, с. 57). В моей работе данные фибулы по декору разделены на три типа: I — с концентрическими кружками с точками (рис. 17, 3, 5, 6; 18, 1, 2; 19, 1, 2), II — с S-видными завитками (рис. 17, 2; 18, 6), III — с бордюром из птичьих головок (рис. 17, 4; 18, 3—5).

Пальчатые фибулы (рис. 2, 109; 17, 3, 5, 6; 18, 1, 2; 19, 1, 2; III, 1, IV; V, 1; VI, 1) I типа найдены в Суук-Су в могилах 28, 86 и 154 (253, с. 9, 25, табл. VI, 1; VII, 3, 7; 255, с. 117, 118, табл. XIII, 3), в Лучистом в склепах 36 (в захоронении 9 и 14), 38 (в захоронении 9), 43 (в захоронении 4), 46 (в захоронении 4), 54 (в захоронении 13 и 20), на склоне Эски-Кермена в склепе 257, в захоронении 6 (31, с. 187, рис. 10, 3) и на территории имени «Артек» (253, с. 36, табл. VI, 9). Обломок фибулы I типа был прикреплен с обратной стороны пряжки с ромбическим щитком из склепа 98, раскопанного в Чуфут-Кале (183, с. 112, рис. 44, 7; 45, 5).

Пальчатые фибулы (рис. 2, 110; 17, 2; 18, 6) II типа обнаружены в Лучистом в склепе 36, в захоронении 14 (рис. V, 2), на склоне горы Эски-Кермен в склепе 257 в захоронении 6 (31, рис. 10, 2) и в Суук-Су в могиле 86 (253, с. 25, табл. VI, 7).

Пальчатые фибулы (рис. 2, 108; 17, 7; 18, 3—5; VI, 2) III типа происходят из Лучистого из склепа 36 (захоронение 9), 38 (захоронение 9), 54 (захоронение 16), из Суук-Су из могил 28, 55, 87 и 154 (253, с. 8, 15, 25, 26,

табл. VI, 3, 6; VII, 1; 255, с. 117, табл. XIII, 6) и из Керчи (рис. 18, 3). Последняя хранится в Керченском историко-археологическом музее.

Однотипные пальчатые фибулы помимо Поднепровья и Крыма известны в Южной, Центральной и Северной Европе (210, рис. 39; 343, рис. 69, 72—74; 375, табл. СХСVII, 2; 443, рис. 4, 1; 468, рис. 50; 479, рис. 13, 1; 14, 3; 15, 1, 5; 506, табл. 29, 26, 28, 29; 36, 4, 5; 38, 15, 18; 39, 23; 40, 36, 37, рис. 4). Н. Оберг, так же как и Б. Салин и Ж. де Бай, считал рассматриваемые «южнорусские» и «среднеевропейские» фибулы готскими. По его мнению, упомянутые фибулы являются более поздним среднеевропейским вариантом соответствующих изделий I звериного стиля (343, с. 73, 76—77, 83—84, 90). А. А. Спицын приписывал днепровские пальчатые фибулы антам (296, с. 492—494), Б. А. Рыбаков — русам (267, с. 42, 53), а И. Вернер — антам и склавенам. По мнению Б. А. Рыбакова и И. Вернера, названные фибулы изготовлялись в Поднепровье по более ранним боспорским образцам и вывозились из данного региона в другие районы, в том числе и в Юго-Западный Крым (265, с. 67—70; 506, с. 162). Г. Кюн включил днепровские фибулы I и II типов с боковыми выступами с отверстиями на ножке в группу фибул типа «Аквилея» (428, табл: 63, 64, с. 95—97). По утверждению многих исследователей, рассматриваемые фибулы распространились в Подунавье во время заселения славянами (антами) Балкан (174, с. 180, 183, 184; 210, с. 313, 324—325; 248, с. 190, 191; 275, с. 128, 131; 425, с. 7, 8, 17, 18; 443, с. 447; 497, с. 62). Факт находки фибул днепровского типа в Юго-Западном Крыму попытались использовать для доказательства колонизации полуострова славянами (96, с. 97—98). А. Петре считал близкие днепровским и другие дунайские пальчатые фибулы продукцией римско-византийских центров (448, с. 286). По предположению А. Л. Якобсона, интересующие нас фибулы попали в Поднепровье из Южного Крыма, где их делали по боспорским прототипам (336, с. 464—465; 338, с. 16, 155). Полемизируя с ним, А. К. Амброз писал, что найденные в Крыму пальчатые фибулы днепровского круга сделаны в Поднепровье антскими мастерами по дунайским образцам (1, с. 266—268, 352—353). И. И. Ляпушкин возражал против предложенной А. А. Спицыным и Б. А. Рыбаковым этнической атрибуции днепровских кладов, в состав которых входят упомянутые фибулы (202, с. 182, 184, 186;

203, с. 18). Названные клады также связывали с аланами (175, с. 69—79), кутригурами (63, с. 3—8; 66, с. 23—28; 398, с. 115; 399, с. 85; 431, с. 276—290), с сармато-алано-болгарами (9, с. 121) и с народом «рус», или «рос», имевшем непосредственное отношение к салтовской культуре (80, с. 74).

Для прояснения столь спорных вопросов о происхождении и этнической атрибуции пальчатых фибул днепровского типа большое значение имеет их хронология. В археологической литературе время бытования данных фибул обычно определяется по аналогиям из погребений, раскопанных в Суук-Су, в которых однотипные фибулы находились вместе с монетами и датирующими вещами (253; 255). Пальчатые фибулы из Суук-Су относили к V в. (428, с. 94), VI в. (265, с. 67, 69), V—VII вв. (267, с. 56—57), VI—VII вв. (9, с. 116) или VII в. (343, с. 90). По данным В. К. Пудовина, эти фибулы встречены в комплексах второй половины VI — первой половины VII вв. (250, с. 184). И. Вернер датировал пальчатые фибулы из Суук-Су второй половиной VI — первой половиной VII вв. (506, с. 164). Подобная хронология пальчатых фибул днепровского типа стала общепринятой (63, с. 5; 127, с. 81; 210, с. 311—312; 247, с. 71—111; 443, с. 447; 479, с. 410). А. К. Амброз синхронизировал захоронения и клады с днепровскими фибулами с геральдическими поясными наборами второй половины VII в. (46, с. 114, 122; 1, с. 266—269, 353). Анализ стратиграфии захоронений в склепах в Лучистом и изучение взаимовстречаемости рассматриваемых фибул в крымских погребениях с датирующими вещами позволяет ограничить время использования на полуострове пальчатых фибул I, II и III типов второй четвертью — концом VII в.

Как справедливо отмечал А. К. Амброз, керченские фибулы VI—VII вв. нельзя считать прототипами днепровских фибул (1, с. 352—353). В Керчи пока известна только одна фибула, подобная днепровским III типа (рис. 18, 3). Пальчатые фибулы II типа типологически близки гепидским дунайским фибулам VI в. (307, с. 212—213; 375, табл. LXVIII, 7; LXXIII, 10; CLIX, 13; CLXXV, 5; CCLX, 6; CCLXX, 3, 5; 415, рис. 7, с. 51; 492, с. 40, табл. XXXV, 1). Ножки некоторых фибул украшены боковыми зооморфными выступами (рис. 17, 3; 19, 1, 2; III, 2) (375, табл. ССХIX, 11; 456, рис. 1), характерными для фибул из Северной, Центральной и Южной Европы (364, табл. I, 1, 2; II, 1, 2; LIII, 2;

LV, 1, 2; LX, 1, 2; LXVII, 1; LXXXI, 1; 375, табл. XXXIII, 2; 468, рис. 55, 62, 118, 480, 483; 498, табл. V, 49; VII, 53; 65; XI, 59; XIV, 75). Подобные фибулы найдены в Крыму (рис. 16, 1, 3; 17, 1, 3; 20, 1, 3, 8; III, 2). На полуостров их, вероятно, привезли из перечисленных выше районов. Декор фибул II типа представляет собой несколько более упрощенный вариант орнаментации дунайских фибул типа «Истрия-Арчар» (253, табл. VI, 8; 312, рис. 1—4; 447, табл. 7, 6, 7; 8A, A/B; 10, 1; 499, табл. VIII, 1, 2).

Генезис фибул III типа можно проследить по новым находкам (рис. 21; VII) из склепа 36 (захоронение 7) из Лучистого. Пара отлитых из серебра фибул с полукруглой головкой, широкой пластинчатой спинкой и ромбовидной ножкой с зооморфным завершением покрыта толстым слоем позолоты. Благодаря этому декор имитирует гранчато-выемчатую резьбу. Головка и ножка украшены завитками в виде запятой. На ножке завитки вписаны в ромбы. Край головки отлит с шестью зооморфными выступами с открытыми птичьими клювами и трапециевидными или прямоугольными шеями. Два центральных зверя «держат» в клювах стилизованную человеческую голову, на которой видны волосы или шапка, глаза, нос, рот. На дужке центром орнаментальной композиции являются концентрические круги с точкой. Между двумя крайними кругами вписана цепь. Между центральной розеткой и головкой с одной стороны видна птичья головка с длинным раскрытым клювом, а напротив угадывается, вероятно, близкий зооморфный сюжет. Свободное поле заполнено цепью. Между кругами и ножкой исполнены симметричные завитки. Боковые стороны ножки украшены звериными головами и схематизированными изображениями лежащих зверей. На основании головы на завершении ножки, на центральном и крайних выступах на головке и на носках звериных голов на боковых сторонах ножки при отливке имитированы выемки под чернь. Длина фибул 17,8 см. Мне не известны фибулы полностью аналогичные описанным выше. На первый взгляд фибулы из Лучистого могут показаться продукцией скандинавского ювелира. Форма головки и ножки фибул, а также такие элементы декора, как круг и заполнение орнаментальных полей на дужке, сетчатый орнамент с завитками и зооморфные сюжеты на боковых сторонах ножки, представлены на многих скандинавских изделиях, объединен-

ных Б. Салиным в группу I звериного стиля (350, рис. 16, 19, 21; с. 6—25; 419, рис. 6, с. 17—18; 468, рис. 116, 117, 119, 128, 129, 134, 394, 395, 472, 502, 519, 523, 534, с. 227, 356). А. К. Амброз в письмах, отправленных мне 23 января и 25 февраля 1985 г., писал, что зооморфные головы на головках фибул Лучистого не характерны для скандинавских изделий. По его словам, изображения лежащих зверей на боковых сторонах щитка выполнены «неграмотно», у них нет задних лап. По мнению А. К. Амброза, при определении места изготовления фибул следует учитывать технику орнаментации. Со своей стороны, отмечу, что декор фибул из Лучистого выполнен при отливке, тогда как скандинавские украшения I звериного стиля орнаментированы в технике гранчато-выемчатой резьбы. Обычные для скандинавских вещей треугольные гнезда под чернь изготовитель публикуемых фибул только имитировал. Он также сильно искажил не понятый им зооморфный сюжет на дужке фибул. Как полагает А. К. Амброз, на место изготовления фибул может указать орнамент на дужке — цепь в центральной розетке и на ее переднем скате. Этот элемент декора типичен для гепидских фибул VI в. из Подунавья (375, табл. 1, 18; XVIII, 4, 5; CCXIX, 1, 2; CCLXX, 9; 498, табл. II, 29, 30; III, 35; IV, 36, 37, 39, с. 193, 194; 511, с. 32, 33, табл. 34, 29, 30). Гепидские фибулы VI в. с подобным орнаментом, обнаруженные в Керчи, изготовлены в Подунавье (43, с. 16, 17, рис. 1, 10, 12). В наиболее исчерпывающую сводку найденных в Италии пальчатых фибул включена только одна пара фибул, украшенная цепочкой (364, табл. LI, 1, 2, с. 103, 104, 151, 152, 346). Тогда же, когда и в Скандинавии, в Подунавье получили распространение пряжки и фибулы с ромбическими щитками или ножками с элементами декора I звериного стиля (1, с. 228, 229; 99, рис. 3, 5, '8; с. 256—260; 312, рис. 66; 370, рис. 12, 18, 20, фото I, 375, табл. XXXIII, 2; LXXXIII, 1, 2; CLXXV, 5; CXCII, 2; CXCIV, 4; CXCVI, 7; CCIV, 14, 15; CCXLVI, 1; CCLX, 6; 498, табл. X, 58; XI, 59).

Анализ декора фибул из Лучистого показывает, что они являются продукцией гепидских мастеров. В VI в. в Керчи и в Херсонесе в употреблении находились гепидские пряжки и фибулы (43, рис. 1, 1, 5, 10, 12; с. 16, 17). По предположению А. К. Амброза, во второй половине VII в. в Юго-Западном Крыму по-

томки переселившихся сюда гепидских мастеров делали пряжки с искаженными орнаментами I звериного стиля, которые свидетельствовали о сохранении в данном регионе длительной традиции «...не менее 100 лет» изготовления подобных вещей (1, с. 228—229; 99, рис. 2, 3, с. 259—261).

В Лучистом захоронение с рассматриваемыми фибулами зачищено в склепе 36, во втором слое, перекрытом небольшим слоем земли и пятью скелетами (трех подростков, взрослого и ребенка) верхнего слоя. На костяках слоя I найдены пряжки второй половины VII в.; с изображением крестовидной фигуры и зооморфным изображением на щитках (31, с. 166, 188, рис. 1, 7; 10, 14), пряжки типа «Салона-Истрия» с обоймицей на щитке и штампованные бронзовые бляшки. Очевидно, в верхнем слое начали хоронить во второй половине VII в. Во втором слое обнаружены кости девяти погребенных: пяти взрослых, двух подростков, ребенка и младенца. На костяках помимо интересующих нас фибул находились пальчатые фибулы (рис. 17, 2—4; 20, 1), бронзовые трубки, трапециевидные подвески и бронзовая пряжка типа «Сиракузы». Ниже, под небольшим слоем земли, зачищены четыре захоронения третьего слоя (двух взрослых и двух подростков). На костяке 15 лежала бронзовая круглая пряжка с выступающим вперед язычком (рис. 19, 3), а под черепом костяка 16 — фрагмент гладкой стенки и дна красноглиняной круглодонной амфоры. Аналогичные пряжки известны в склепах первой половины V в. (135, рис. 4, 3, 4) и в погребениях VI в. (142, рис. 10, 16; с. 104). Вероятно, во втором слое хоронили на протяжении первой половины VII в. Учитывая большое количество погребенных в этом слое (среди них пятеро взрослых), в данном случае можно говорить о несколько более широком хронологическом периоде — конце VI — начале второй половины VII в. Видимо, тогда и были изготовлены фибулы, извлеченные из второго слоя. Из вышесказанного следует, что фибулы из захоронения 7 пока являются самыми ранними из известных в Крыму образцов ювелирного стиля, сформировавшегося после гибели Гепидии. Так называемые «днепровские» фибулы III типа представляют собой упрощенный и более массовый вариант продукции того же стиля. Вряд ли упомянутые фибулы можно назвать «днепровскими». На фибуле III типа с Бельского городища имеется греческая надпись (330, рис. 4, с. 78), сделан-

ная после отливки, вероятно, ремесленником из Подунавья. Изучение генезиса пальчатых фибул с бордюром из птичьих головок подтверждает вывод Н. Оберга, развитый А. К. Амброзом, о возникновении их производства в Подунавье (1, с. 352—354; 343, с. 73, 76—77, 83—84, 90).

В Подунавье в VII в. фибулы использовали как германцы, так и славяне. Как отмечал И. Вернер, готы носили по две одинаковые фибулы, тогда как славяне — по одной фибуле (506, с. 158—165). В Крыму почти во всех захоронениях находилось по две разнотипные фибулы, аналогичные «днепровским». Лишь в трех погребениях лежали парные фибулы: III типа в Суук-Су в могиле 87 (рис. 18, 6; 253, с. 26, табл. VII, 1), а I типа в Лучистом, в склепах 54 (рис. 17, 5) и 65. В Юго-Западном Крыму известны не только прототипы описываемых фибул (рис. 16, 1, 3; 17, 1; 20, 1, 3, 8, 21), но и вещи, характерные для днепровских кладов (рис. 19, 3—5), свидетельствующие о существовании контактов со степным и лесостепным Поднепровьем. Возможно, часть фибул «днепровского» круга ввозилась в Крым из Поднепровья и Подунавья. Находка в склепе 54 пары бракованных фибул I типа (рис. 17, 5; IV) позволяет говорить о попытке производства этих фибул на полуострове.

Литые двухпластинчатые антропоморфно-зооморфные фибулы систематизировали Б. А. Рыбаков и А. К. Амброз. Названные фибулы они делили на две группы: многоглавые антропоморфно-зооморфные и двуглавые зооморфные (1, с. 354—355; 267, с. 59). А. К. Амброз полагал, что их сконструировал плененный антаги византийский ремесленник. Его первыми изделиями стали многоглавая зооморфная фибула из Мартыновки и двуглавая из Суук-Су из могилы 131, декорированные византийским гравированным растительным узором. Как верно заметил А. К. Амброз, у ранних многоглавых фибул заметны черты пальчатых фибул (1, с. 354). В предлагаемой в данной работе классификации крымских литых двухпластинчатых фибул учитывалась подмеченная А. К. Амброзом тенденция их развития. К I типу отнесены многоглавые фибулы с щитком по форме подобным щиткам пальчатых фибул (рис. 13, 1, 3, 4, ко II типу — двуглавые фибулы с грушевидным щитком (рис. 13, 7, 8), а к III типу — многоглавые фибулы с овальным щитком (рис. 13, 2, 6). В IV тип выделена

отлитая из серебра двухпластинчатая фибула со щитком с прямыми боковыми сторонами и закругленным краем (рис. 13, 5).

Литые двухпластинчатые фибулы (рис. 2, 111; 13, 1, 3, 4) I типа обнаружены в Лучистом в склепе 46, в захоронении 4; в Суук-Су, в могиле 55; в Мартыновке и на территории Пастырского городища (253, табл. VI, 5; 311, табл. VI, 177; 506, с. 158, табл. 34, 3).

Литые двухпластинчатые фибулы (рис. 2, 134; 13, 7, 8) II типа происходят из Лучистого из склепов 38 (захоронение 8) и 65, из Суук-Су из склепа 131 (255, рис. 131, 133) и из Поднепровья (24, с. 181—185, рис. 53; 247, рис. 46, 5; 267, рис. 23, 8; 24, 1).

Литые двухпластинчатые фибулы (рис. 2, 133; 13, 2, 6) III типа найдены в Лучистом в склепах 38 (захоронение 8) и 54 (захоронение 16), в Скалистом в склепе 218 и на территории могильника Чуфут-Кале (183, рис. 44, 8).

Литая двухпластинчатая фибула (рис. 13, 5) IV типа из Скалистого из склепа 406 (38, рис. 1, 4) по форме головки близка фибуле из Румынии, вырезанной из тонкой пластины (454, с. 534, рис. 7). Однако головка крымской фибулы украшена двумя боковыми выступами в виде стилизованных изображений птичьих голов. По этому признаку ее можно включить в группу двуглавых зооморфных фибул.

В Суук-Су в склепе 59 найдена еще одна литая двухпластинчатая фибула (253, табл. VII, 6), но с головой с тремя круглыми выступами и с треугольной ножкой. Ее типологические прототипы обнаружены в Подунавье и в Италии в V и начале VI вв. (493, рис. 22, с. 107, 108).

Многоглавые и двуглавые зооморфные фибулы известны только в Поднепровье и в Крыму. В литературе высказывалось единодушное мнение о произведении данных фибул в Поднепровье (1, с. 266, 352; 9, с. 121; 267, с. 92, 94, 95; 363, с. 313; 468, с. 124; 506, с. 158—165). Лишь А. Л. Якобсон писал, что названные фибулы сделаны в Южном Крыму (336, с. 464—465; 338, с. 16, 155). Зооморфные фибулы из Суук-Су относили к первым векам н. э. (334, с. 150), к VII—VIII вв. (265, с. 65, 69), к IV—VI вв. (267, с. 92), к VII в. (506, с. 150, 164) и ко второй половине VI — первой половине VII вв. (250, с. 164). А. К. Амброз датировал ранние варианты зооморфных фибул из Поднепровья и однотипные вещи из Суук-Су второй половиной VII в. (46, с. 114,

116). В Лучистом, в склепе 46, зооморфная фибула I типа (рис. 18, 1 — с щитком близким по форме щитку пальчатых фибул) лежала на костяке с орлиноголовой пряжкой с держателем кольца II варианта (по типологии А. К. Амброза), характерная для первой половины VII в. (1, с. 225, 264—265). Очевидно, по этому комплексу определяется время появления фибул на полуострове. Фибулы II—IV типов найдены с вещами второй половины VII в. (рис. 2, 128, 129, 133—136). Многие исследователи считают их принадлежностью славянской (антской) одежды (249, с. 163; 267, с. 92—95; 275, с. 121; 296, с. 492—494; 506, с. 158—165), тогда как другие исследователи приписывают эти фибулы аланам, (175, с. 69—79), кутригурам (63, с. 23) и сармато-алано-болгарам (9, с. 121). Видимо, зооморфные и антропо-зооморфные фибулы использовали не только славяне, но и кочевники (болгары, аланы). Скорее всего, кочевнику принадлежало впущенное в курган близ с. Поставмуки погребение с зооморфной фибулой (24, с. 181—185; 63, с. 27). По предположению Д. Л. Талиса, именно кутригуры способствовали распространению среди населения Горного Крыма элементов материальной культуры, характерных для Поднепровья (303, с. 62). Н. Феттих отмечал, что экономические и другие связи славян с кутригурами возникли во время их совместных военных походов, о которых сообщают письменные источники (399, с. 96). В Крыму известны только ранние варианты зооморфных фибул, привезенных из Поднепровья. Фибулы IV типа из Скалистого отлил крымский ремесленник, соединивший в своем изделии черты днепровских и местных фибул.

Броши (рис. 2, 64; 10, 7, 13) в форме цилиндра, снабженные снизу пружиной из нескольких витков, с нижней тетивой, укрепленной на поперечной стойке с отверстием входят в состав скоррелированных крымских комплексов из Керчи из склепа 181/1902 (292, рис. 6, 1), из Херсонеса из гробницы 3/1891 (152, с. 58, рис. 37, 2), из склепа 14/1914 (30, рис. 5, 9, с. 27), из склепа 3/1953, раскопанного на высоте «Сахарная Головка» (88, табл. VI, 6). В различных музеях хранятся аналогичные броши, происходящие из Керчи (рис. 10, 12) (314, с. 508—512, табл. IV; 362, с. 11; 511, с. 48) и Херсона (362, с. 12, 21, 22). Все эти фибулы отлиты из меди. Однако фибула из склепов 24/VI—1914 из Керчи обтянута золотой фольгой и украшена зернью

и гнездами для инкрустации (рис. 10, 11) (295, рис. 31). Фибулы в виде цикады были широко распространены на Балканах, в Западной Европе и на Кавказе (190, рис. 2, 3, с. 94; 362, табл. I, II, с. 9, 11, 15, 16, 17; 409, табл. IX; 425, табл. V, 18, 19; X, 40; XII, 50; XIII, 57; XIV, 59; XVI, 70; 432, табл. 69, 70, с. 38; 476, рис. 26, 3, 5; 43, 17; 508, табл. 48, 13; 49, 4; 511, табл. 45, с. 48). И. Вернер отнес их к V в. (511, с. 48), а З. Вински и А. К. Амброз — к V—VI вв. (42, с. 35; 491, с. 158—160). находка одной фибулы в погребении первой четверти VII в. 3/1953 из «Сахарной Головки») свидетельствует только о ее длительном использовании (30, с. 27).

Пряжки

В учтенных в таблице взаимовстречаемости комплексах имеются пряжки нескольких десятков типов. В специальной литературе, как правило, в отдельные группы объединены пряжки IV—V вв., орлиноголовые пряжки, пряжки с большим ромбическим или прямоугольным щитком и малые византийские. В публикациях обычно разрабатывалась классификация какой-либо одной из перечисленных групп. В монографии В. Б. Ковалевской принята попытка с помощью методов формального анализа классифицировать все малые пряжки IV—IX вв. Выявленные ею типологические группы в подавляющем большинстве совпадают с группами, выделенными другими исследователями. При описании пряжек некоторых типов В. Б. Ковалевская наряду со своей номенклатурой пользуется традиционной (пряжки типа «Коринф», «Сиракузы» и т. д.). К сожалению, монография иллюстрирована рисунками, дающими весьма отдаленное представление о рассматриваемых в ней пряжках (169). Автор упомянутой работы использует хронологию, установившуюся в 1950-е — начале 60-х гг., и датирует многие типы вещей двумя веками, а иногда и более продолжительным периодом. На мой взгляд, вряд ли можно согласиться со всеми типологическими построениями В. Б. Ковалевской. Например, она разделила на два разных типа круглорамчатые и сегменторамчатые щитковые и бесщитковые пряжки (169, с. 15). Однако изучая в музеях полевые материалы исследований могильников и в процессе собственных раскопок я убедился, что щиток пряжки, сделанный из тонкой пластины, часто

распадается при зачистке. А. К. Амброз совершенно справедливо относит обе разновидности пряжек (щитковые и бесщитковые) к одной типологической группе (1, с. 74). Как уже отмечалось выше, в данной диссертации использована традиционная классификация пряжек IV—VII вв. Пряжки описаны в той последовательности, в которой они распределены в корреляционной таблице.

Овальные и сегментовидные пряжки конца III—V вв.

Скоррелированные малые серебряные, бронзовые, золотые и железные пряжки конца III—V вв. с овальной, сегментовидной и круглой рамкой по форме и декору деталей разделены на шесть вариантов.

Пряжки (рис. 2, 3; 22, 1) 1 варианта из подбойной могилы 35 (Инкерман) и склепа 2 (Озерное III) отлиты с более массивной передней частью овального кольца. Язычок сделан из плоской проволоки, перегнутой вокруг тыльной стороны кольца. Острый край язычка слегка загнут (33, с. 111; 92, с. 24—25, рис. 9, 5; 200, рис. 6, 19). Однотипные пряжки, найденные в Херсонесе во время раскопок К. К. Косцюшко-Валюжинича, хранятся в фондах Херсонесского музея. Одна из упомянутых пряжек встречена в склепе 2 в Озерном с монетой 308—324 гг. (200, с. 245). В могилах, открытых на территории Алуштинского подсобного хозяйства на склоне горы Чатыр-Даг (235, с. 153—156), в погребениях, зачищенных в с. Холмское и в Градештах (132, рис. 20, 3, 7; 23, 2; 140, рис. 2, 11—13), подобные пряжки были найдены вместе с вещами III—IV вв., а в погребениях Боспора и на р. Бельбек — с сосудами III в. (134, с. 35, 53, рис. 6, 7, 8; 194, рис. 5, 29; 6, 16, 28; 53; 8, 21). Как видно, рассматриваемые пряжки находились в употреблении в III — первой половине IV вв. (33, с. 111, рис. 1, 3; 2, 20).

Пряжки (рис. 2, 10; 22, 3, 4) 2 варианта сделаны с язычком, острый край которого или не выступает за овальное кольцо, или слегка загнут за него. Сзади язычок ступенчато срезан. У многих пряжек имеется щиток, сделанный из пластины, перегнутой пополам вокруг тыльной стороны кольца (91, рис. 7; 148, рис. 3, 48—51, 54; 200, рис. 1, 11; 4, 1—5). В скалистинском склепе 434 пряжка данного варианта обнаружена среди разбросанных на полу камеры костей не менее четырех цело-

век и вещей второй половины IV — первой половины V вв. (33, рис. 1, 10, 13, 22, 25, 29, 30). По монетам 306—311 гг. из могилы 55 (совхоз 10), (13, с. 14, 181), 306—311 гг. из могилы 37 (Инкерман) (92, с. 19) и из склепа 1 (Озерное III) (200, с. 241) пряжки второго варианта следует отнести, в основном, к первой половине IV в. (33, с. 111).

Пряжки (рис. 2, 26; 22, 8—11, 16, 17, 18) 3 варианта имеют язычок с выступающим за кольцо загнутым острым краем. У многих пряжек кольцо не овальное, а круглое (79, рис. 2; 148, рис. 3, 1, 2, 4, 7, 39, 42, 43, 45; 176, рис. 6, 7; 292, рис. 6, 1; 297, с. 289). О времени этих пряжек необходимо судить по монетам середины IV в.: из могилы 41 (совхоз 10) и 379—395 гг. из инкерманского склепа 31 (92, с. 37) и вещам первой половины V в. из керченского склепа 145 (46, с. 102—103; 148, с. 11—14) и погребения, раскопанного в Беляусе (135, с. 60, рис. 3, 4, 5). В чернореченском склепе 53 кольцо бронзовой пряжки найдено с двумя серебряными монетами Валента 364—378 гг. с отверстиями в центре, которые В. П. Бабенчиков принял за дисковидные пластинки (33, рис. 7, 12, с. 111; 72, с. 118).

В Крыму пряжки двух последних вариантов встречены и в погребениях, не включенных в корреляционную таблицу: в Лучистом в склепах 52, 54а (рис. 1, 1, 2, 5) и 55, в Дружном в склепе 1, в совхозе 10 (рис. 22, 6, 15), в Хараксе (рис. 22, 7) (33, рис. 7, 14, 15), на Боспоре (176, рис. 12, 2—5, 8, 9, 11—13; 292, рис. 5, 1) и в Херсонесе (177, рис. 47; 198, рис. 18; 337, рис. 135, 4, 5, 6, 11—13). За пределами Крыма подобные пряжки были особенно широко распространены на территории черняховской культуры (76, рис. 16, 1—29, 31—38, 40—42, 45—51, 56—60; 308, рис. на с. 271, 2, 3; 389, табл. 41, 42). Они также найдены в Фанагории (213, рис. 5, 14—17), на Кавказе (46, табл. 1, 9; 226, рис. 5, 11) и в погребениях вельбарской и пшеворской культур (404, табл. IV, 3, 7; IX, 11, 12, 14, 15; 476, рис. 1, 1).

Пряжки (рис. 2, 47; 23, 1, 2) 4 варианта отличаются от пряжек 3 варианта формой кольца и язычка. У рассматриваемых пряжек на передней стороне кольца нет утолщения, а на тыльной части язычка при отливке сделаны рельефные поперечные выступы или имитации глубокой нарезки (135, рис. 4, 3, 4; 176, рис. 12, 1). Однотипные пряжки встречены в погребении первой половины V в. в Подунавье

(466, рис. XVII, 3, с. 54, 66) и в нижнем слое в склепе 36 в Лучистом (рис. 19, 3). Подобные пряжки находились в употреблении по крайней мере до VI в. (142, рис. 10, 16; с. 104).

Пряжки (рис. 2, 48; 22, 12) 5 варианта с несколько вытянутым овальным кольцом, с выемкой для крепления язычка на его тыльной стороне и с граненым язычком (148, рис. 3, 16; 176, рис. 12, 6) датируются по находкам первой половины V в. из склепа 145 из Керчи (33, рис. 1, 29, 33, 34).

Пряжки (рис. 4, 43; 22, 23, 24) 6 варианта, инкрустированные красными камнями (альмандинами или сердоликом) (74, рис. 1, 2, 4; 148, рис. 3, 9; 331, табл. 1, 11), по конструкции и форме близки уже описанным пряжкам с язычком, выступающим за кольцо (рис. 22, 16—18). Пряжки 6 варианта также найдены в других склепах в Керчи (295, рис. 12, 16, 24, 33, 43; 314, табл. IV, 504; 284, табл. XXXVII, 5; 468, рис. 293, 302), в погребениях первой половины V в. на Кавказе, в Поволжье, в Приуралье, в Зауралье, на Алтае, в Средней Азии и в Западной Европе (46, рис. 2, 15; 53, рис. 6, 1, 3, 5; 146, рис. 40, 67, 69, 70; 147, рис. 1, 1, 2, 5, 6, 7, 13, 23; 161, рис. 47; 169, табл. 1, 2; 190, рис. 2; 4, 1; 5; 10; 271, табл. IX, 19—23, 25; 306, рис. 16—18; 398, табл. XVII, 2; 423, табл. С; 430, табл. XVIII, 13, 14; 450, с. 178, рис. 115; 476, рис. 2, 2, 8; 26, 13, 15; 508, табл. 4, 1а, 6; 16, 11, 13; 20, 4; 52, 2, 3; 53, 6, рис. 47; 520, табл. 7, 3).

Пряжки (рис. 2, 45; 23, 9, 10) отлиты с массивными подвижным овальным кольцом и выступающим за него загнутым язычком. У бронзовой пряжки из погребения 2 из керченского склепа 154/1904 щиток округлый и украшен врезным орнаментом в виде шестилепестковой розетки в центре, окруженной точками в кружках и поперечными линиями. На щитке сохранились следы позолоты. Кольцо пряжки орнаментировано точечными углублениями (33, рис. 4, 16). У серебряной пряжки из Беляуса прямоугольный щиток по краю украшен каймой из тончайшей золотой пластинки с узором в виде елочка. Еще одна такая пластинка, декорированная спиралью, имеется в центре щитка. Рисунок на остальной части щитка (кружки и полукружки) инкрустирован серебром по серебру. На углах щитка — четыре серебряные заклепки. На тыльной части язычка золотом инкрустированы пояски из штрихов и спиралей (рис. 23, 9) (135,

с. 55, рис. 2, 3; 3, 3). Обе пряжки по конструкции, технике декорирования и форме кольца и язычка можно объединить в один тип, а по форме щитка разделить на два варианта. В Танаисе щиток однотипной пряжки извлечен из слоя IV—Vвв. (319, с. 325—326). Подобные пряжки из Подунавья Д. Чаллань и Я. Тейрал относили, соответственно, к 420—454 гг. и к концу IV—первым десятилетиям V вв. (375, с. 121, 234, табл. ССХV, 11; ССVII, 3; ССXVIII, 6; 476, с. 323). В одной из публикаций приведена полная сводка аналогичных керченской пряжек со штемпельным орнаментом из Северного Причерноморья, Подунавья и Польши. В статье их называли пряжками типа Стржегощице-Тишаладаны-Керчь (435, рис. 1—6; 7а—с, f, h, с. 3—15). В Баварии и Подунавье в погребениях первой половины V в. были распространены оковки ремней с декором, близким орнаментации керченской пряжки (368, с. 77, рис. 41, 1; 424, с. 72, 73, рис. 24, 2; табл. 13, 8). Видимо, в Крым такие пряжки попали из Среднего Подунавья.

По конструкции, отдельным элементам и технике декора этим изделиям близки пряжки с гораздо более сложным по технике и интересным орнаментом из Сабатбаттьяна (395, табл. XIV, 1, 2), из г. Замосць (473, рис. 4, 1; 5, 1), Качина (196, рис. 2, 1) и Ялты (рис. 23, 6) (75, рис. 1—2). Вернее всего, перечисленные пряжки изготовляли в первой половине V в. в западных римских провинциях по заказам германских племенных или военных вождей (196, с. 240).

Пряжки с зооморфным, кербшитным или имитирующим последний декором обычно делят на типы по конструкции, форме деталей и орнаменту.

Пряжки (рис. 2, 50; 23, 3—5, 7, 8, 11) с массивным круглым кольцом, с язычком, завершающимся звериной головой, по сечению кольца, форме и декору щитка делятся на два варианта. У пряжек 1 варианта (рис. 23, 3, 4) — граненое кольцо и прямоугольный двухпластинчатый щиток. Несколько аналогичных пряжек, происходящих из Керчи, хранятся в Эрмитаже. Одна из них найдена в склепе 154/1904 вместе с вещами, характерными для первой половины V в. (1, рис. 5, 16; 148, рис. 3, 14). Тогда же однотипные пряжки с прямоугольным и овальным щитком появились в Абхазии (101, с. 190, рис. 9, 7; 12), где их носили и в VI в. (105, с. 123—124). У пряжек 2 варианта кольцо гладкое. Пряжка этого

варианта происходит с территории некрополя Херсонеса (рис. 23, 7) и из Лучистого (рис. 1, 4).

По форме кольца и язычка к этим пряжкам близки пряжки с ромбовидным и трапециевидным щитком с кербшитным или гравированным орнаментом из Керчи (рис. 23, 5, 11) (347, рис. 10, 5; 468, рис. 292), Пекарей (311, с. 23, 24, табл. IX, 380), Саг (рис. 23, 8), Эрана (468, рис. 354) и из Словакии (365, табл. 28, 273, с. 161). Некоторые из них датируются первой половиной V в. (347, с. 271, 273), а другие — второй половиной V в. (30, с. 29).

Большие пряжки с прямоугольным щитком

Типология названных пряжек рассмотрена в работах А. К. Амброза (1, с. 232—235, рис. 23), А. Гетце (407, с. 12—14, 29—34) и В. В. Кропоткина (9, с. 114, 115), а в монографии Ф. Бирбрауэра учтены однотипные пряжки с кербшитным, имитирующим такового или гравированным орнаментом (364, с. 126—133). Эти пряжки по декору делятся на шесть вариантов. К варианту 1 отнесены пряжки, украшенные кербшитными или исполненными при отливке треугольниками, к варианту 2 — пряжки с вычеканенным или с гравированным орнаментами, к варианту 3 — пряжки с резным или исполненным при отливке стилизованным растительным орнаментом, к варианту 4 — пряжка с вычеканенными крестами, к варианту 5 — пряжки с вытисненными крестами, к варианту 6 — пряжка с вытисненными изображениями зверей.

Пряжки варианта 1 Ф. Бирбрауэр причислил к группе А 2. В данной работе они по содержанию и технике исполнения декора разделены на три подварианта.

Пряжки (рис. 2, 71; 24, 2) варианта 1—1 найдены в Херсонесе в склепе 14/1914 г. и в Скалистом в разрушенном склепе 5. Пряжка из Херсонеса отлита из серебра и позолочена. На тыльной части кольца выполнены две смотрящие друг на друга звериные головы, на которых глаза изображены пунсоном. Пунсонные точки нанесены и в слегка раскрытой пасти зверей. Треугольный язычок также начинается со схематизированного изображения головы животного. Глаза и уши показаны пунсонными точками. Ими разделены выступы на тыльной части язычка и орнаментирован его торец (рис. 24, 1). В той же технике исполнены две звериные головы на держателе коль-

ца на щитке. У одной из голбв отчетливо видны торчащие заостренные уши. На трапециевидном щитке в кербшитной технике вырезаны две трапеции, окаймленные поясом из четырехгранно-выемчатых треугольников. Внутри трапеций вырезаны по три таких треугольника. Границы трапеций и треугольников дополнительно подчеркнуты линиями из пунсонных точек. Внешние края щитка украшены насечкой. С помощью четырех кнопок с большими шляпками между верхней и нижней пластинками щитка крепился ремень. Длина пряжки 8,6 см (30, с. 29, 30, рис. 5, 6; 6). Скалистинская пряжка фрагментирована (рис. 24, 2). Ее более тонкое кольцо, язычок и щиток орнаментированы проще.

Аналогичные пряжки, украшенные кербшитной резьбой, встречены в гепидских и остготских погребениях в Подунавье и в Италии (364, табл. II, 5; LXXVI, 8; LXXXII, 1; 370, фото 6; 375, табл. СХСV, 10; 499, табл. VI, 5; XIV, 3; XVI, 5). Д. Чаллань датировал их 472—568 гг. (375, с. 227, 331, № 201), Ф. Бирбрауэр — второй половиной V — началом VI вв. (364, с. 130—131), З. Вински — второй половиной V — первой половиной VI вв. (499, с. 35, 39), а автор данной работы — первой половиной VI в. (30, с. 30). Вслед за венгерскими археологами я назвал эти пряжки продукцией дунайских мастеров, тогда как другие исследователи приписывают рассмотренные изделия Италии (51, с. 326; 364, с. 129, 131).

К варианту 1—2 (рис. 24, 3) относится пряжка, от которой уцелел только прямоугольный щиток, купленный в Керчи и хранящийся в Эрмитаже. Он серебряный со следами позолоты. При отливке на его поверхности изображен прямоугольник, заполненный и окаймленный треугольниками, подточенный резцом. Границы прямоугольника подчеркнуты пунсоном. В центре щитка изображен круг с крестом, инкрустированным красным стеклом. Пряжки с такими щитками известны в Италии и во Франции (358, табл. V, 1; 364, табл. VIII, 2; 407, рис. 1, 2; XII, 1). А. Гетце датировал их концом V — первой половиной VI вв. (407, с. 3, 20, 27, 33). Вероятно, рассматриваемая пряжка изготовлена в мастерских, находившихся на территории Франции или Италии (30, с. 30).

Пряжки варианта 1—3 (рис. 24, 5, 6) обнаружены в Суук-Су в могиле 49 и в Скалистом в склепе 133. Содержание их декора близко орнаменту пряжек варианта 1—1. Но

треугольники на щитке пряжек варианта 1—3 выполнены при отливке, причем весьма небрежно. А кольца по форме и декору аналогичны кольцам сууксинских пряжек второй половины VI—VII вв. (253, табл. IX, 3, 5, 7, 9). Вероятно, рассматриваемые пряжки одновременно последним и изготовлялись в Крыму по придунайским образцам.

Пряжка варианта 2 (рис. 2, 71; 24, 4) по форме кольца и язычка близка пряжке варианта 1—1 из Скалистого (рис. 24, 2). На щитке чеканом изображен прямоугольник с вписанной в него растительной розеткой. На внешних углах прямоугольника исполнены трилистники, а между ними завитки. Длина пряжки 6,5 см (72, с. 119, табл. VII, 5; XV, 1). К варианту 2 можно отнести и пряжку, хранящуюся в Херсонесском музее (31, рис. 4, 15; с. 176). На щитке пряжки выгравирован круг, в который вписаны двойные пересекающиеся дуги, образующие розетку. Поверхность между дугами заштрихована (рис. 24, 7). Близкие пряжки с гравированными прямоугольниками и с четырехлепестковой розеткой на щитках из Италии и Югославии Ф. Бирбрауэр включил в группу А I (364, с. 127—129, табл. X, 1; LII, 4; LXXI, 3; ILXVI, 2).

Пряжки варианта 3 (рис. 2, 121; 25, 1—6; 26, 1) сделаны с кольцом трех подвариантов: 1 — с пластинчатым декорированным кольцом (рис. 25, 1; 26, 1), 2 — с сегментовидным в сечении гладким кольцом (рис. 25, 2, 3), иногда украшенным круглыми гнездами с красным стеклом, 3 — с сегментовидным в сечении кольцом, на тыльной части которого выполнены две смотрящие друг на друга птички головы (рис. 25, 4—6). Кольца 3 подварианта сделаны с двумя гнездами с красным стеклом. На прямоугольных щитках всех пряжек при отливке выделен прямоугольник. По мнению А. К. Амброза, данные пряжки изготовлялись по привозным образцам. Ранним прототипом он считал серебряную пряжку, якобы найденную в Гурзуфе (1, с. 234; 407, табл. VIII, 2). Ее кольцо (рис. 25, 1) украшено треугольниками с чернью и резными S-видными завитками. На щитке в технике гранчато-выемчатой резьбы исполнены крест и S-видные завитки. На однотипных пряжках из склепа 683 из Скалистого (рис. 25, 6), из Суук-Су (255, табл. XV, 2) из склепа 169 (рис. 25, 5), с территории того же могильника (253, табл. IX, 1) (рис. 24, 2), из Керчи (рис. 25, 4) и с территории некрополя Чуфут-Кале (182, рис. 3, 3) из подбойной моги-

лы 21 (рис. 25, 3) при отливке небрежно изображены S-видные завитки, а в центральном прямоугольнике — сходящиеся вершины треугольников и E или S-образные завитки. На всех пряжках орнамент подправлен резцом. На некоторых пряжках (рис. 25, 2, 3, 6) сохранились остатки позолоты. На всех щитках напаяны гнезда со вставками из красного стекла. Пряжка из Керчи из склепа, раскопанного А. Е. Люценко в 1875 г., в древности ремонтировалась. К серебряному щитку на двух заклепках прикрепили широкое пластинчатое кольцо и язычок от орлиноголовой пряжки (рис. 26, 1). В центральной части щитка на двух заклепках закреплено новое большое гнездо со стеклянной вставкой, частично закрывающее первоначальный орнамент. Орнамент щитка выполнен при отливке. В центральном прямоугольнике изображены короткие параллельные линии. Рисунок пряжки впервые опубликован Ж. де Баем (359, табл. 4, 1). К этой группе вещей, вероятно, можно отнести хранящуюся в Стокгольме пряжку (437, рис. 77). В декоре ее щитка S-видные завитки заменены на плетенку. На помещенном в работе Ф. Р. Мартина рисунке в центральном гнезде виден крест. Подобные пряжки, но украшенные в технике гранчато-выемчатой резьбой, известны в Италии (358, табл. VII; 407, табл. II, 1, 2, с. 2). Ф. Бирбрауэр объединил названные пряжки из Италии с пряжками с геометрическим кербшитным орнаментом варианта 1 в одну типологическую группу А 2 (364, с. 130—133, табл. 1). Как нетрудно заметить, пряжки из Керчи и Гурзуфа по декору и пропорциям щитка почти идентичны соответствующим изделиям из Италии. Однако птичьи головы, украшающие кольцо одной из керченских пряжек (рис. 25, 4), характерны только для находок из Крыма. Видимо, пряжки из Гурзуфа и керченского склепа 1875 г. привезены в Крым из Италии. Остготские пряжки изготовляли до середины VI в. (51, с. 326). Пряжка из Керчи находилась в употреблении очень долгое время и попала в склеп после реставрации. Другие крымские пряжки варианта 3, как это справедливо отмечал А. К. Амброз (1, с. 232, 233), сделаны в Крыму по остготским образцам в более поздний период.

Пряжка (рис. 27, 4) варианта 4 из могилы 90 из Суук-Су состоит из кольца, обработанного так же, как кольца некоторых пряжек варианта 3 (рис. 25, 4—6), треугольного в

сечении язычка и прямоугольного щитка с вычеканенными пятью крестами (253, с. 27, рис. 49). С пряжкой найдены двухпластинчатые фибулы подварианта II в—3 (рис. 2, 119) и В-образная пряжка (253, с. 27), появившиеся в употреблении не ранее начала VII в.

Пряжки варианта 5 (рис. 2, 105; 28, 2—3) с плоским в сечении кольцом и двухпластинчатым щитком с вытисненным в центре его верхней пластины крестом по размерам и форме креста разделены на два подварианта. У пряжек варианта 5—1 из Херсонеса из склепа 62/1909 (рис. 28, 1) из Скалистого из подбойной могилы 748 из склепа 418 (38, рис. 3, 5) крест сравнительно небольшой. Его продольная полоса короче поперечной. У пряжек варианта 5—2 из Чуфут-Кале из склепов 41 и 50 и из подбойной могилы 117 (183, с. 112, рис. 45, 1, 2), из Херсонеса из склепа 620 (рис. 28, 3), из Скалистого из склепа 107 и 449 и подбойной могилы 433 (рис. 28, 2) вытиснены равноконечные кресты с углублениями на углах. На многих пряжках кресты вписаны в круг. Пряжки варианта 5—1 датируются по фрагментам краснолаковой миски (38, рис. 3, 6) второй половины VI—начала VII в. (рис. 2, 83). Судя по фибулам подварианта II в—3 (рис. 2, 119) из склепа 50 (Чуфут-Кале) и деталям поясного набора из склепа 41 (50, рис. 1, 33, 47, 52, 69, с. 295—297; 183, рис. 44, 10—14), пряжки варианта 5—2 находились в употреблении в VII в. Пряжки 5 варианта известны только в Крыму. По форме и конструкции язычка и щитка они близки германским пряжкам (1, с. 234) вариантов 1—2. Однако кольцо и декор характерны для византийской продукции. Вероятно, рассматриваемые пряжки изготовляли в Херсоне.

Пряжки (рис. 2, 92; 27, 5, 6; 28, 5) варианта 6 отличаются от описанных выше размерами и декором щитка. На пряжках из Суук-Су (253, рис. 44, 46; табл. IX, 4, 6; 255, с. 117, 118; 256, с. 107, 108) из могил 67, 71, 155, 196, 198 и из склепа 153 (рис. 27, 2, 3), из Скалистого из склепа 403 (рис. 27, 1) и из Лучистого из склепов, 42 из захоронения 3 (рис. VIII), 65 вытиснены звери, напоминающие львов или пантер, на пряжках из Суук-Су из могилы 91 (253, рис. 47) и из Лучистого с территории раннесредневекового могильника (рис. 27, 5; 172, рис. 10) — более реалистично выполнены львы с гривами, а на пряжке из Лучистого из склепа 10 из захоронения 3, зачищенного в слое 4 (рис. 28, 5), — лев с искаженным изображением головы

с разинутой пастью и гривой, переданной волнистыми штрихами. За пределами Юго-Западного Крыма однотипные пряжки пока не найдены. Они, безусловно, сделаны местными мастерами. Фигуры зверей генетически связаны с византийскими прототипами. Льва, украшающего одну из пряжек из Лучистого (рис. 27, 5), могли скопировать с византийских литых пряжек VII в. Фигуры зверей на многих крымских пряжках свидетельствуют о творческом переосмыслении местными мастерами византийских прототипов. По двухпластинчатым фибулам II в — 2 варианта (рис. 2, 91; 12, 1, 2) и II в — 3 варианта (рис. 2, 119; 12, 3, 4) из Суук-Су и Лучистого пряжки варианта 6 датируются первой половиной VII в.

Орлиноголовые пряжки

Эти пряжки названы по украшающим тыльную сторону их щитков головкам птиц (орла или сокола). По размерам они делятся на две группы: большие и малые (с трапециевидной и В-образной рамкой). Пряжки с трапециевидной рамкой (рис. 26, 3) отсутствуют в составе скоррелированных комплексов и в данной работе не рассматриваются. Описание пряжек с В-образной рамкой дано в разделе о В-образных пряжках.

Большие орлиноголовые пряжки по размерам и декору разделены на две типологические группы: южнокрымские и боспорские (43, с. 14; 219, с. 44—49). Серебряные южнокрымские пряжки (рис. 29, 1; 30; 31; 32, 2; 33; 34) состоят из массивного пластинчатого кольца, украшенного при отливке одним или двумя рядами S-видных завитков и стилизованными изображениями смотрящих одна на другую голов зверей, многогранного язычка и щитка, завершающегося прямоугольным или трапециевидным выступом с птичьей головой. К передней стороне щитка припаян и укреплен двумя заклепками пластинчатый держатель кольца. Между нижней пластиной и щитком вставлялся конец широкого кожаного ремня, закреплявшийся бронзовыми гвоздиками. Теми же гвоздиками к пластине держателя крепились усиливающие узкие бронзовые пластины (рис. 34). На кольцах, на боковых сторонах язычка, по краям щитков и на головках орла напаяны цилиндрические гнезда со вставками из красного или синего стекла и реже с альмандинами и сердоликами. В центре напаяны прямоугольные или овальные гнезда со вставками из зеленого или

красного стекла. Боковые стороны язычков, щитков, а иногда и клюв птицы, декорированы S-видными завитками. Торцы некоторых язычков отлиты с фигурками зверей. А. К. Амброз выделил восемь вариантов орнаментации щитков пряжек из Суук-Су, Чуфут-Кале и Скалистого (1, с. 226, рис. 21). Такие же варианты орнамента имеются на щитках пряжек, найденных мною на склоне Эски-Кермена (31, рис. 10, 1, с. 187) и в Лучистом (рис. 31; 32, 2; 33, 2; 34). Боспорские орлиноголовые пряжки (рис. 35) меньше южнокрымских (длина до края язычка не более 13,4 см). Кольцо украшено одним рядом завитков, а щиток только цилиндрическими гнездами с альмандинами или вставками из красного стекла. У нескольких пряжек гнезда не высверлены, а вставки обозначены гравированными кружками. Щиток серебряной пряжки из могилы 1/1905 (326, с. 3) отлит с прямоугольным отверстием в центре. Отверстие закрывает припаянная снизу пластина с цилиндрическим гнездом с сердоликовой вставкой (рис. 35, 3). Щитки многих пряжек завершаются трапециевидным выступом с орлиной головой. У нескольких пряжек выступ прямоугольный — такой же, как и на южнокрымских. За пределами Керчи однотипные пряжки обнаружены только на могильнике Эски-Кермен (рис. 35, 2, 3). Тыльная часть язычка одной из пряжек украшена заглубленными треугольниками. На пряжках же из Керчи на язычках при отливке исполнены параллельные линии.

В конце XIX — начале XX вв. археологи впервые обратили внимание на происходящие из Керчи и с Южного берега Крыма большие орлиноголовые пряжки (357, рис. 11; 359, рис. на с. 2, табл. IV, 3, 5; 407, табл. VIII, 2; IX—XI; 437, рис. 76; 468, с. 197, рис. 478). В. В. Шкорпил датировал их по монетам III—IV вв., найденным в Керчи в тех же склепах, что и пряжки (325, с. 1—2). А. Гетце объединил в одну типологическую группу все известные ему большие орлиноголовые пряжки из Керчи и Суук-Су. Время бытования названных пряжек он, а вслед за ним и другие западные археологи, определяли по монетам конца VI — начала VII вв. из Суук-Су (343, с. 73, 90, 118; 407, с. 33; 520, с. 99—100). По мнению Л. А. Мацулевича, производство орлиноголовых пряжек в Керчи началось в V в. в результате развития местных греко-сарматских и скифских традиций. По его словам, орлиноголовые пряжки из Суук-Су изготавливали по боспорским прототипам в VI—VII вв. (217,

с. 41—53). Выводы Л. А. Мацулевича использованы во многих работах по истории средневекового Крыма (252, с. 41; 336, с. 464, рис. 15, 16). М. Русу предположил, что все орлиноголовые пряжки сделаны только в ремесленных мастерских в Керчи. Продукция каждой мастерской сбывалась в определенном регионе: на Боспоре, в Юго-Западном Крыму и в различных районах Подунавья. Пряжки, найденные в Керчи, М. Русу считает самыми ранними. Поэтому он отнес к 500 г. пряжку, инкрустированную стеклом (464, с. 497—523, рис. 8, 4). В. К. Пудовин датировал захоронения с боспорскими орлиноголовыми пряжками в керченском склепе 152/1904 концом V — началом VI вв. (251, с. 146), а погребения с южнокрымскими орлиноголовыми пряжками — второй половиной VI — началом VII вв. (250, с. 184, рис. 1). З. Вински согласился с предложением М. Русу о происхождении дунайских орлиноголовых пряжек с Боспора (494, с. 314—317). По мнению многих исследователей, дунайские пряжки принадлежали гепидам (375, с. 309, 310, X48; 417, с. 259; 494, с. 314—325). По утверждению К. Хоредта, в Крыму орлиноголовые пряжки изготавливали до конца VI в. (417, с. 259). Как отмечалось в I главе, А. К. Амброз аргументировал необходимость «омоложения» боспорских пряжек до VI—VII вв. Опираясь на разработанную им хронологию, он пришел к выводу об одновременности боспорских и южнокрымских орлиноголовых пряжек. А. К. Амброз убедительно доказал, что все они изготовлены по дунайским прототипам (1, с. 185—187; 40, с. 213; 214; 43, с. 15, 17). Однако сравнительно недавно И. Бона вновь вернулся к концепции, разработанной Л. А. Мацулевичем и развитой М. Русу и З. Вински. И. Бона датировал начало производства в Крыму орлиноголовых пряжек серединой V в. По его словам, гепидские пряжки из Подунавья сделаны по образцам из Крыма (370, с. 56, 57).

Для обоснования хронологии южнокрымских орлиноголовых пряжек большое значение имеет предложенная А. К. Амброзом датировка эволюции верхней пластины держателя их кольца — ранние пряжки сделаны с коротким держателем, а поздние — с самым длинным (1, с. 225, 226, 265, 269, 270). Учитывая пятнадцать вновь найденных орлиноголовых пряжек, данную классификацию можно несколько уточнить. Пряжки с держателем вариантов Ia и Ib (1 и 1,4 см) встре-

чены в захоронениях с вещами одних и тех же типов (рис. 2, 81). Поэтому держатели I варианта нет необходимости делить на подварианты. Мною рассматриваемые пряжки по длине держателя кольца разделены на пять вариантов (36, с. 12).

Пряжки (рис. 2, 81; 29, 1, 2; 30, 1; 31, 2) с держателем кольца длиной от 1 до 1,4 см из Суук-Су из склепов 46, 56 и из могилы 82 (253, с. 12, 15—17, 24; табл. VIII, 3; IX, 5, 7, 9), из Скалистого из склепа 420 (94, рис. 2, 1) и из Лучистого из захоронения 2 (рис. IX) в склепе 42 отнесены к варианту 1. По тому же признаку с данными пряжками коррелируется гепидская пряжка из нижнего слоя в керченском склепе 152/1904 (46, табл. II, 4; 217, табл. III, 3).

Пряжки (рис. 2, 90; 30, 2; 31, 1; X) с держателем кольца длиной от 1,6 до 2,2 см из Суук-Су из могил 77 и 124 (253, с. 23, табл. VIII, 4; 255, с. 110, табл. XIV, 1), Баштановки (98, с. 50), Лучистого из склепов 38 (захоронения 8 и 17), 42 (захоронение 1) и 46 (захоронения 4 и 5) выделены во 2 вариант.

Пряжки (рис. 2, 107; 32, 2; 33, 2) с держателем кольца длиной от 2,3 до 2,6 см из Суук-Су из могил 28, 61, 86 и 89 (253, табл. VIII, 4; IX, 8, с. 9, 19, 25, 27) и из Лучистого (рис. XI) из склепа 10 (слой 4, захоронения 1 и 2) причислены к 3 варианту.

Пряжки (рис. 2, 136; 33, 1) с держателем кольца длиной от 2,8 до 3 см из Суук-Су из могил 78 и 154, из склепов 161 и 162 (253, с. 24, табл. VIII, 1; 255, с. 111, 117, 119, табл. XIV, 5) и Лучистого из склепов 38 (слой 2, захоронение 2), 43 (захоронение 4) и 54 (захоронение 11 и 12) отнесены к 4 варианту.

Пряжки (рис. 2, 166; 34) с держателем кольца длиной от 3,1 до 3,8 см из Лучистого из склепов 10 (слой 2, захоронение 2) и 38 (захоронение 4), со склона городища Эски-Кермен из склепа 257 из захоронения 6 (31, рис. 10, 1; с. 187) и с территории могильника Чуфут-Кале (182, рис. 3, 2) и из Артека (253, с. 36, табл. VIII, 5) объединены в 5 вариант.

Пряжки I варианта убедительно датированы второй половиной VI в. (46, с. 114, табл. II, 4). Время бытования пряжек с держателем 2 варианта определяется по монете 597—602 гг. из Суук-Су из могилы 77 (253, с. 23). По мнению А. К. Амброза, это захоронение было совершено на рубеже VI—VII вв. (1, с. 264). В Суук-Су в могиле 124 однотипная пряжка лежала с двухпластинчатыми фибулами (рис. 2, 90, 91) варианта II в—2 (1,

табл. 32, 8, 9; 255, табл. XIII, 5), а в могилах 61 и 89 обнаружены пряжки 3 варианта и двухпластинчатые фибулы (рис. 2, 80, 107) варианта II в — I (1, рис. 32, 5, 10, 15) первой половины VII в. Пряжки с длинным держателем кольца 4 и 5 вариантов (IV вариант по классификации А. К. Амброза) найдены с вещами второй половины VII в. (1, рис. 32, 21). На склоне городища Эски-Кермен в склепе 257 в захоронении 6 пряжка 5 варианта находилась с подвеской, сделанной из золотой византийской монеты 629—641 гг., и бронзовым крестом второй половины VII в. (36, с. 186, 187, рис. 10, 1, 10). В Лучистом в склепе 10 в слое 2 лежала орлиноголовая пряжка 5 варианта, в слое 4 на разных, но соседних костяках, орлиноголовые пряжки 3 варианта, в склепе 38 в слое 2 — на разных костяках орлиноголовые пряжки 4 и 5 вариантов, а в слоях 3 и 4 — пряжки 2 варианта. Как мы видим, пряжки с длинным держателем носили в более позднее время.

Из склепов Херсонеса происходят фрагменты не менее трех орлиноголовых пряжек. Щиток пряжки, хранящейся в Эрмитаже (рис. 29, 3), по декору и размерам близок щиткам ранних пряжек из Лучистого (рис. 29, 3). В ГИМе находятся фрагменты двух пряжек с длинным держателем кольца (336, рис. 138, 1, 2).

Боспорские орлиноголовые пряжки (рис. 2, 120; 35) лишь в пяти захоронениях найдены вместе с относительно узко датированными вещами: в подбойной могиле 315 (Эски-Кермен) — с двухпластинчатыми фибулами варианта II в — 3 (рис. 2, 119; 12, 3), в Керчи в склепе 1875 г. — с пряжкой с прямоугольным щитком III варианта (рис. 2, 121; 26, 1), в склепе 180 — с поясными бляшками (рис. 2, 112, 128, 129, 138) второй половины VII в. (1, с. 185) и фибулами типа «Аквилея» (рис. 2, 125; 15, 6), в плитовой могиле, зачищенной в 1977 г., и в верхнем слое в захоронении, совершенном не ранее начала VII в. в склепе 152, — с фибулами типа «Аквилея» (рис. 2, 125; 15, 5). Как отмечалось выше, упомянутые фибулы характерны для первой половины VII в., а фибулы типа «Аквилея» — почти для всего VII в. Напомню также, что раннюю пряжку с прямоугольным щитком положили в склеп после длительного использования и ремонта. В Керчи в склепе 163 в верхнем слое выявлены два захоронения. В первом обнаружена орлиноголовая пряжка, а во втором, находившемся напротив входа, — пряжка (рис. 26, 4)

с двумя птичьими головками на тыльной части щитка (64, рис. на с. 54; 325, с. 46). Эту пряжку Ф. Бирбрауэр считает итало-остготской. По его мнению, аналогичные пряжки типа «Крань» — «Сполето» носили на территории Италии до прихода лангобардов в 568 г. (364, с. 143—145, 150—158). Однако по данным З. Вински, в Югославии однотипная пряжка происходит с территории некрополя Крань, на котором хоронили с 500 по 600 г. (494, с. 39). Вероятно, в верхнем слое в склепе 163 начали хоронить во второй половине VI в. Второго погребенного с боспорской орлиноголовой пряжкой могли положить в конце VI — начале VII вв. Учитывая вышесказанное, боспорские орлиноголовые пряжки следует датировать концом VI—VII вв.

Помимо названной выше пряжки из нижнего слоя из склепа 152 (рис. 29, 2) в Эрмитаже хранится щиток еще одной гепидской орлиноголовой пряжки (рис. 29, 4) с прямоугольным вырезом в центре. В новое время этот вырез закрыли вставкой из синего стекла. Обе пряжки, так же как и многие однотипные изделия из Подунавья (464, рис. 2—5; 6, 1, 3; 7, 2; 494, рис. 2), декорированы рядами мелких треугольных углублений. Третья гепидская орлиноголовая пряжка (рис. 26, 2), происходящая из Керчи (хранящаяся в одном из Берлинских музеев), опубликована Де Баем и А. Гетце (359, с. 2; 407, табл. VIII, 2). Щиток украшен прямоугольным и треугольным гнездами с цветным стеклом. Аналогичная пряжка найдена в Ковине в Югославии (494, рис. 2). Орлиноголовые пряжки из Подунавья, как правило, относят к первой половине VI в. (43, с. 16, 17; 417, с. 259; 494, с. 332—335). Некоторые погребения с однотипными пряжками венгерские археологи датировали 567—600 гг. (370, с. 57; 375, с. 355, 358). Наиболее ранними крымскими орлиноголовыми пряжками являются южнокрымские пряжки I варианта, извлеченные из погребений второй половины VI в. Вряд ли их можно считать прототипами дунайских пряжек первой половины VI в. Как убедительно доказал А. К. Амброс, южнокрымские пряжки с самым коротким держателем «ближе всего к гепидским» по пропорциям почти квадратного щитка, орнаментом из крупных завитков, прямоугольной формой выступа с орлиной головой, декором последнего и формой сильно изогнутого клюва (1, с. 225; 43, с. 17). У пряжек I варианта (рис. 29, 1; 30, 1; 31, 2) с более длинным держателем кольца выступ уже украшен рез-

ными ромбами. Скорее всего, при изготовлении упомянутых южнокрымских пряжек местные мастера в качестве прототипов использовали привезенные на полуостров гепидские образцы. В результате уточнения хронологии установлено, что на Боспоре производство орлиноголовых пряжек началось где-то в конце VI в., то есть позже, чем в Подунавье и в Юго-Западном Крыму. Немногочисленные боспорские пряжки с прямоугольным выступом на тыльной стороне щитка Л. А. Мацулевич считал прототипами южнокрымских (217, с. 48, 49). Однако данные боспорские пряжки, так же как и пряжки с трапециевидным выступом генетически связаны с дунайскими пряжками, получившими распространение с первой половины VI в. Для гепидских пряжек характерен и прямоугольный вырез, сделанный на одной из пряжек с прямоугольным выступом (рис. 35, 3). В Подунавье боспорским пряжкам наиболее близки однотипные находки из Ковина, Северной Сербии (494, рис. 2, 3), Чипэу (464, рис. 2; 3) и Ятруса (405, табл. X, 72). Правда, Г. Гомолка назвал пряжку из Ятруса изделием боспорской мастерской (406, с. 183). Ему аргументировано возражали Е. А. Горюнов и М. М. Казанский, которые включили эту пряжку в группу гепидских пряжек III варианта (по типологии М. Русу) и отнесли ее к периоду не позднее конца VI в. (129, с. 199).

Большие пряжки с ромбическим щитком

Большие пряжки с ромбическим щитком из Крыма достаточно детально рассмотрены в работах А. К. Амброза. Он считал их продукцией крымских ремесленников — потомков переселившихся на полуостров гепидских мастеров, сохранивших на своих изделиях элементы I звериного стиля. Названные пряжки А. К. Амброз датировал второй половиной VII в. (1, с. 227—231; 43, с. 17—20; 99, с. 249—261).

Пряжки (рис. 2, 178; 36) из Артека (253, табл. VIII, 2, 6, с. 50), Суук-Су (в коллекции А. Л. Бертье-Делагарда) (255, табл. XIV, 4), с территории одного из перечисленных могильников (253, рис. 42; 468, рис. 741), из с. Аромат из склепа 1 (199, рис. 1), из Чуфут-Кале из склепов 7 (182, рис. 3, 1) и 98 (183, рис. 45, 5) и из Скалистого из склепа 288 (99, рис. 2, 3) по конструкции, способу крепления на ремне, форме и декору кольца и язычка подобны южнокрымским орлиноголовым пряжкам. По длине верхней пластины

держателя кольца (не короче 3 см) их можно сравнить с орлиноголовыми пряжками 5 варианта. Этот признак, как отмечал А. К. Амброз, свидетельствует о бытовании пряжек во второй половине VII в. (99, с. 261). Пряжку из склепа 98 во время ремонта укрепили фрагментом пальчатой фибулы днепровского круга I типа (183, с. 112, рис. 44, 7). В склепе 7 (Чуфут-Кале) одна из упомянутых пряжек обнаружена с орлиноголовой пряжкой 5 варианта (рис. 2, 166) и с вещами последней четверти VII в. (31, рис. 8, 3, 16, с. 183, 184). В скалистом в склепе 288 среди разбросанных на полу камеры перегибших костей, помимо большой пряжки, найдены две бронзовые пряжки второй половины VII в. (31, с. 175, 176, рис. 3, 6).

Малые пряжки византийского круга

Они весьма многочисленны в скоррелированных погребениях. Многие из них отлиты из бронзы или серебра. Некоторые пряжки сделаны из железа и золота. Первая публикация, специально посвященная анализу малых византийских пряжек, принадлежит П. Орси (444). Г. Давидсон связывала распространение в VII в. в Коринфе поясных пряжек с вторжением в регион авар и славян (385, с. 128—129; с. 227—240). Ей весьма аргументированно возражал Н. Цайс (521, с. 95—99). Однако среди современных американских археологов сохранились сторонники взглядов Г. Давидсон (400, м. 198). Д. Чаллань и И. Вернер в процессе систематизации двух коллекций византийских пряжек разработали типологию и попытались обосновать хронологию почти всех известных на территории Византии соответствующих находок (317; 318; 507). В публикациях З. Вински, О. Хессена и А. К. Амброза уточнена типология отдельных типов византийских пряжек из Подунавья, Малой Азии и Крыма и выявлены новые типы пряжек (1; 46; 414; 492). А. К. Амброз также предложил «омолодить» хронологию пряжек некоторых типов, датированных Д. Чалланем и И. Вернером VI—VII вв. (46, с. 114—118). Изучение материалов, раскопанных в Крыму после революции могильников, позволило мне уточнить типологию и хронологию многих византийских пряжек (30; 31).

В данной работе византийскими названы все крымские пряжки, характерные как для метрополии, так и для приграничных территорий, заселенных федератами. Пряжки класси-

фицированы по форме деталей и декору. Мною использована общепринятая номенклатура, разработанная Д. Чалланем и И. Вернером. Пряжки сгруппированы в типологически родственные группы и описаны в хронологической последовательности.

Трехчастные пряжки с овальным кольцом из проволоки, язычком и щитком, вырезанным из тонкой пластины, по форме язычка и щитка разделены на 4 варианта.

Пряжки (рис. 2, 65; 37, 19) из серебра с проволочным язычком отнесены к 1 варианту. Верхняя пластина щитка круглая, а нижняя — узкая, прямоугольная. Она слегка выступает за край верхней. Известны только две пряжки с таким выступом: из скалистинского склепа 190 и подбойной могилы 3/13 с высоты «Сахарная Головка». Они лежали вместе с вещами второй половины V в. (30, с. 31).

Пряжки (рис. 37, 20) 2 варианта (38, рис. 1, 2) отличаются от описанных выше тем, что у них нижняя пластина щитка не выступает за край верхней. Они происходят из склепов VII в., исследованных в Скалистом (406, 430 и 449) у подножия Чуфут-Кале (11), на склоне горы «Сахарная Головка» (1) и из подбойной могилы 40 (Чуфут-Кале) (88, табл. IV, 7).

У пряжек 3 варианта ромбовидный язычок вырезан из тонкой пластины, а щиток прямоугольный (рис. 28, 4; 37, 14). В Скалистом их извлекли из склепов 164 и 402. В первом из них содержались находки второй половины VII в. (рис. 2, 141, 162, 163).

Пряжки (рис. 38, 25, 26) 4 варианта с широким литым язычком обнаружены в Скалистом в склепах 262 и 279 с инвентарем VIII в. (рис. 2, 191).

Трехчастные литые пряжки с овальным кольцом, трехгранным хоботовидным язычком, прямоугольным или овальным щитком по декору последнего разделены на пять вариантов.

Пряжки (рис. 2, 68; 37, 5, 7—9, 11—13) 1 варианта найдены в Херсонесе в склепе 14/1914 г., в Скалистом в склепе 430, 449, 495, в подбойной могиле 445, на высоте «Сахарная Головка» в подбойной могиле 3/13. Их щитки отлиты с прямоугольным или треугольным выступом, на который при отливке нанесли параллельные линии (88, табл. IV, 5; 337, рис. 134, 4). Большое количество уже депаспортизированных аналогичных пряжек хранится в фондах Херсонесского музея. Все они происходят из дореволюционных раскопок

К. К. Косцюшко-Валюжинича на территории некрополя раннесредневекового Херсонеса. В отличие от перечисленных, у пряжек из скалистинского склепа 449 линии исполнены на самой поверхности щитка (рис. 37, 13), а у пряжки из подбойной могилы 445 они процарапаны на треугольном выступе уже после ее отливки (рис. 37, 11).

Пряжки с подобным декором известны в византийских владениях в Подунавье (439, рис. III, 2; 453, с. 130, табл. XV). На Северном Кавказе на могильнике Дюрсо аналогичная пряжка встречена в могиле первой трети VI в. (142, рис. 5, 39, с. 104).

В статье 1979 г. отмечалось, что пряжки 1 варианта встречены с украшениями первой половины VI в. По находкам из склепа 449 (Скалистое) данные пряжки датированы всем VI в. (30, с. 7, 30, 31). В процессе более тщательного изучения полевых материалов Бакинской экспедиции, раскапывавшей скалистинский могильник, выяснилось, что при сооружении склепа 449 была разрушена подбойная могила 480. Вероятно, инвентарь из ранней подбойной могилы, в том числе и упомянутая пряжка, оказался в камере более позднего склепа. Поэтому время бытования пряжек 1 варианта нельзя определять по находкам из склепа 449.

Пряжки 2 варианта из Херсонеса из склепов 2126/1905 и 62/1909 (рис. 37, 16) декорированы гравировкой и лунсонными точками (30, рис. 5, 1, 2; с. 31). Причем бронзовая пряжка из склепа 2126 позолочена (рис. 37, 10). В херсонесском склепе 62/1909 также выявлены две серебряные пряжки. Одна из них с большим прямоугольным щитком, украшенным вдавленным крестом, отнесена выше ко второй половине VI — началу VII вв. (рис. 28, 1). Однако из дневника Р. Х. Лепера, раскопавшего склеп 62, видно, что там было похоронено 6 человек: четверо на лежанках и двое на полу. Пряжка 2 варианта лежала на костяке на лежанке, а большая пряжка с крестом — на полу (198, с. 199). То есть в склепе хоронили длительное время, начиная с VI в. Тогда-то в склеп могла попасть и пряжка 2 варианта (30, с. 31). Аналогичные пряжки из Подунавья датируются VI в. (375, с. 329, табл. ССХI, 10; 403, с. 366—374, рис. 5; 420, с. 109; 453, рис. XLVI, 6).

Пряжки 3 варианта по форме гладкого щитка разделены на два подварианта: 3—1 — с круглым щитком и 3—2 — с фигурным щитком.

Пряжки (рис. 2, 69; 37, 18, 21, 22) из Скалистого из склепов 189, 465, 495, с высоты «Сахарная Головка» из склепа 1 (88, с. 185, 186, табл. IV, 1), из Херсонеса (рис. 37, 18) и из Керчи из склепа 78 из захоронений 2 и 9 в основном характерны для первой половины VI в. (30, с. 32).

Пряжка (рис. 37, 15) варианта 3—2 обнаружена в Скалистом в склепе 482 с кувшинами VII в. (рис. 2, 93; 4, 7).

Пряжки (рис. 37, 3) 4 варианта хранятся в Херсонесском и в Британском музеях, куда одна из них попала в составе коллекции А. Л. Бертье-Делагарда (30, рис. 2, 13). В информации о покупке сказано, что пряжка куплена в Керчи (384, с. 262). На верхних пластинах щитков пряжек сделаны гнезда, инкрустированные цветным стеклом. В той же технике орнаментированы пряжки VI—первой половины VII вв. из Сицилии (444, с. 202, 203; рис. 20), с Кавказа (46, рис. 6, 4; 68, рис. 10, 3; 105, с. 78, 79, рис. 21, 3) и из Румынии (453, табл. XXVI).

Пряжки (рис. 37, 1, 2) с кольцом, напоминающим по форме В-образные и с язычком с прямоугольной тыльной частью отнесены к 5 варианту. Щиток пряжки из Керчи из коллекции А. Л. Бертье-Делагарда (384, рис. XXXVII, 21) декорирован резными S-видными завитками. Подобные пряжки были распространены во второй половине V—первой половине VI в. в Подунавье, Франции, Германии и других районах (45, с. 71; 468, рис. 300). Щиток другой пряжки из Керчи из склепа 6/1905 г. украшен гравированным изображением птицы, возможно, куропатки среди цветов (326, с. 4, рис. 1).

Пряжки, у которых либо форма кольца, либо форма щели для ремня на кольце напоминает букву В, названы В-образными.

Наиболее ранние пряжки с кольцом подобной формы из овального или четырехгранного в сечении дрота появились в Подунавье (374, рис. 94, 95, 100, 102, 109, 122, 124; 429 рис. 52, 2, 4, 9; 488, табл. 3, 2; 5, 2, 9; 7, 3, 4; XXXVII, 4—6) во второй половине IV в. (424, рис. 23, 2, 3, с. 59, 61). Из Подунавья подобные пряжки ввозились в Херсонес. Тогда же в Подунавье вошли в моду пряжки с пластинчатым В-образным кольцом (374, рис. 98, 2). Обломок медного кольца такой же пряжки входит в состав коллекции, собранной на территории Артекского могильника (253, с. 36 табл. X, 7).

Типология раннесредневековых В-образных пряжек в общих чертах намечена А. К. Амброзом (1, с. 236—252; 46, с. 118—119; 48, с. 291—295, рис. 1). При изучении однотипных крымских пряжек выяснилось, что их можно классифицировать по конструкции, форме кольца язычка и щитка. У пряжек I типа тыльная сторона кольца закруглена, а у пряжек II типа она сделана прямоугольной. По перечисленным выше признакам пряжки I типа разделены на три варианта, а II типа — на восемь вариантов.

Вместе с В-образными пряжками рассмотрены типологически связанные с ними псевдо-пряжки.

Пряжки I типа (рис. 2, 70; 39, 1, 2, 5) с отлитыми из серебра широкопластинчатым многогранным выпуклым кольцом с В-образным отверстием, с многогранным язычком, начинающимся с изображения головы, и двухпластинчатым щитком отнесены к 1 варианту. По форме щитка пряжки делятся на два подварианта: 1а — с прямоугольным щитком из Херсонеса из склепа 62/1909 и из Скалистого из подбойной могилы 447а (30, рис. 2, 14) и 1б — с орлиноголовым щитком из Керчи из склепа 113/1904 и 78/1907 из захоронения 9 (327, с. 33, рис. 20). Происходящие из Керчи пряжки варианта 1б хранятся в Британском музее в составе коллекции А. Л. Бертье-Делагарда (384, табл. XXXVII), в музеях Стокгольма (437, № 74) и Одессы (45, рис. 2, 1). На язычке пряжки из Херсонеса реалистически выполнено изображение головы собаки. Так же обработан язычок пряжки из склепа 413 (Скалистое). На язычках пряжки из Скалистого и из Керчи (рис. 39, 1, 5) голова животного обозначена утолщением. По мнению А. К. Амброза, щитки пряжек из Керчи по форме близки щиткам пряжек с диском на конце, получивших распространение в VI—VII вв. на Северном Кавказе, в Башкирии и в Венгрии (45, с. 71). В публикации 1979 г. время бытования пряжек варианта 1а определялось по инвентарю склепа 447 (30, с. 31). В процессе сооружения этого склепа была разрушена часть подбойной могилы 447а. После того как склеп и могилу ограбили (вероятно, в новое время), кости и вещи из них разбросали по полу склепа. Поэтому инвентарь склепа нельзя привлекать для обоснования хронологии названных пряжек. В Херсонесе в склепе 62 и в Керчи в склепе 78 пряжки I варианта лежали с пряжками первой половины VI в. (рис. 2, 69; 37, 16).

Пряжки (рис. 2, 75; 39, 3, 6, 7) 2 варианта с В-образными пластинчатым многогранным кольцом и щелью для ремня в нем, с хоботовидным язычком и круглым щитком из Керчи из склепов 113/1904, 6/1905, 78/1907 из захоронений 7, 8, 9, 12 и 13. (31, рис. 4, 12; 33, рис. 4, 8) отлиты из серебра. Две такие же пряжки хранятся в фондах Феодосийского краеведческого музея. В. Б. Ковалевская пишет об одной из них, что она происходит из Феодосии (169, с. 40). Однако в инвентарной книге музея, составленной вновь после 1945 г., обе пряжки названы случайными находками. Как показали проводившиеся в последние десятилетия раскопки в Феодосии, античный слой отделен от позднесредневекового стерильным слоем. В городе и в его ближайших окрестностях не обнаружены могильники V—X вв. В дореволюционное время музейная коллекция пополнялась не только находками из Феодосии, но и вещами, купленными в Керчи. Скорее всего, из Керчи попали в музей и упомянутые пряжки. По форме овального многогранного широкопластинчатого кольца рассматриваемым пряжкам подобны большие серебряные пряжки из Лучистого из склепа 65 и золотая пряжка из Керчи (рис. 39, 7) из склепа 52/1906 г. (31, рис. 6, 11). На гранях кольца последней напаяны зернинки. К ремню она крепилась при помощи двух двухпластинчатых петель. Ко 2 варианту следует причислить и маленькую железную пряжку, извлеченную из нижнего слоя склепа 54 (Лучистое). Пряжки 2 варианта я вначале датировал VII в. (31, с. 174, рис. 4, 12) или первой половиной VII в. (33, с. 113). В упомянутых захоронениях в Керчи они найдены как с пряжками первой половины VI в. (рис. 2, 69), так и с В-образными пряжками 1 варианта (рис. 2, 70). Вероятно, рассматриваемые пряжки начали изготавливать на Боспоре во второй половине VI в., где они находились в употреблении и в VII в.

Типологически близкие, но больших размеров, пряжки с овальным многогранным кольцом и с круглыми, прямоугольными или с геральдическими щитками известны на Кавказе, в Приуралье и в Поволжье (118, рис. 3, 26; 169, табл. XVIII, 27; XIX, 1, 8; 156, табл. VII, 6; 224, рис. 22, 11, 17; 207, табл. 5, 24, 25; 269, рис. 6). Пряжки из перечисленных регионов датируют либо первой половиной VI в. (121, рис. 3, 3, с. 99, 100), либо VI—VII вв. (168, рис. 8), либо второй половиной VII в. (46, табл. 1, 44; 47, табл. III, 61).

Пряжки 3 варианта (рис. 38, 14, 16, 21) из Керчи (437, рис. 79), из Скалистого из склепа 413 и 449 и из Лучистого из могилы 53 состоят из целиком отлитых широкопластинчатого выпуклого кольца и треугольного с выступами или геральдического или прямоугольного щитка. Подобные пряжки были распространены в Подунавье (432, табл. VII, 31; 432, табл. III), на Кавказе (45, рис. 2, 2, 4; 64, с. 129; 141, рис. 3, 7, 8; 8, 1; 142, рис. 8, 3; 156, табл. VII, 12; 189, рис. 25, 7; 223, табл. XXIII, 12; 264, рис. 3, 10) и в Приуралье (46, рис. 10, 2, 3; 53, рис. 6, 16, 23). Однотипные пряжки, обнаруженные на территории Борисовского могильника, хранятся в фондах ОИПК Эрмитажа (№ 1108/293—294). В Сегаде, Верхнем Погромном и в Шипово найдены полихромные вещи, датируемые первой половиной V в. (147, с. 53—69; 431, с. 32). Однако другие пряжки 3 варианта происходят из погребений с инвентарем VI в. (141, рис. 8, 3; 142, с. 104) и VII в. (431, с. 29, 30, 43—46; 432, с. 40—43). А. К. Амброз отнес захоронения с рассматриваемыми пряжками к VI—VII вв. (47, с. 115—116; 53, рис. 6, 16, 17, 23, с. 16, 17; 55, с. 293—302).

Пряжки II типа 1 варианта (рис. 2, 84, рис. 39, 16, 17, 20) из Суук-Су из могил 33, 67, 118, 122, 126, 144, 155, 193, 199, склепов 72 и 169 (253, табл. X, 1, 11, с. 10, 20, 22; 255, табл. XV, 8, рис. 103, с. 109, 110, 114, 117, 118, 121; 256, рис. 11, 7, с. 106, 108), Керчи из гробницы 64/1873 г. и из Лучистого из склепа 54 из захоронения 13 состоят из кольца с прямоугольным отверстием для ремня и подвижного трехгранного язычка и прямоугольного или фигурного щитка. В различных музеях хранятся однотипные пряжки, происходящие из Керчи (82, рис. 3; 169, табл. XX, 17; 434, табл. V, с. 88; 457, рис. 1077) и из Херсонеса. Аналогичные пряжки находились в употреблении в Византии (317, табл. III, 8; 503, рис. 2, 4), в Прикарпатье (67, табл. XI, 7), на Северном Кавказе (56, рис. 6, 23), в Закавказье (60, табл. XXX, 36; XXXIII, 5) и на Урале (208, рис. 10, 35). Кольца пряжек из Садовско-Кале и из Зимно отлиты с более широким отверстием для ремня. Подобные пряжки А. К. Амброз считает самыми ранними (50, с. 293). Судя по монетам, крепость в Садовско-Кале разрушили в конце VI или в начале VII вв. (503, с. 156). В Суук-Су в могиле 193 пряжка 1 варианта лежала с орлиноглавой пряжкой и краснолаковой миской второй половины VI в. (рис. 2, 81, 83). Видимо,

В-образные пряжки с широким и узким отверстием для ремня начали изготавливать одновременно. Однако пряжки 1 варианта с узким отверстием использовали и в VII в. В Суук-Су в могилах 67, 155 и в склепе 169 они находились с двухпластинчатыми фибулами и большими пряжками с прямоугольным щитком первой половины VII в. (рис. 2, 80, 92, 119, 121), а в других захоронениях — с вещами второй половины VII в. (рис. 2, 143, 148, 156—159).

Пряжки 2 варианта (рис. 39, 23) из Керчи (437, № 78), Поднепровья (397, табл. СХХ, 1, 1а), Цебельды (46, рис. 6, 6; 105, рис. 43, 14), Мокрой Балки (70, рис. 2, 19, 20), Пашковской (245, рис. 6), Поволжья (288, рис. 7, 6) и Приуралья (121, рис. 2) отличаются от описанных выше сечением многогранной пластины кольца. Пряжка из Цебельды датирована первой половиной VII в. (47, рис. 1, 40; с. 110).

Пряжки 3 варианта (рис. 2, 126; 39, 15) со склона Эски-Кермена из склепа 81, из Скалистого из склепа 258 (169, табл. XVIII, 20) и из Венгрии (395, рис. 21) представляют собой В-образное кольцо из гладкой пластины с подвешенным язычком. В монографии В. Б. Ковалевской опубликован весьма искаженный рисунок пряжки и приведен неверный список аналогий. В Скалистом в склепе 486 не найдено ни одной подобной пряжки. В перечисленных ею погребениях из Суук-Су (67, 144 и 169) обнаружены В-образные пряжки 1 варианта с двухгранным, а не гладким кольцом (рис. 39, 16). Время бытования пряжек 3 варианта определяется по кольцу боспорской орлиноголовой пряжки VII в. (рис. 2, 120) из склепа 81 (Эски-Кермен) и пряжке типа «Сиракузы» VII в. (рис. 2, 122) из склепа 258 (Скалистое).

Пряжки 4 варианта в отличие от 1 варианта отлиты целиком. По форме щитка они разделены на 4 варианта.

Пряжки варианта 4—1 (рис. 2, 79; 39, 25) из Суук-Су из склепа 56 и могилы 199 (253, с. 15, табл. X, 13; 256, с. 108), Чуфут-Кале из склепа 3 и из Скалистого из склепов 420 и 422 (94, рис. 1, 26) отлиты с гладким прямоугольным щитком. Такие же пряжки обнаружены в с. Аромат в склепе 3 (199, рис. 5, 5), в Христофоровке (16, табл. XVI), в Борисово (273, рис. 20, 5), в Дюрсо (142, рис. 12, 18) и во владениях Византии в Западном Причерноморье (446, рис. 20, 1; 453, табл. XXXIV, 2). В Суук-Су пряжки найдены с инвентарем

второй половины VI в. и первой половины VII в. (рис. 2, 80, 81, 84).

Пряжки варианта 4—2 (рис. 2, 99; 39, 14; 40, 4) из Лучистого из склепа 42, Чуфут-Кале из склепа 2, Рисового из кургана 2 из захоронения 10 и Скалистого из склепа 166 в отличие от описанных выше отлиты с рельефным выступом в месте перехода кольца в щиток. Подобные пряжки происходят из Северо-Причерноморской степи из погребений кочевников (35, рис. 8, 4; 280, с. 106, рис. 50; 16, табл. 14) и из Мокрой Балки (70, рис. 2, 17). По большой пряжке с изображением льва из Лучистого пряжки варианта 4—2 можно отнести к первой половине VII в.

Пряжки варианта 4—3 (рис. 2, 113; 39, 26) из Скалистого из склепа 422 и с высоты «Сахарная Головка» из склепа 2/1952 (92, рис. 5, 15) отлиты с геральдическими щитками с вырезами на боковых сторонах. Аналогии им известны в Суук-Су (253, с. 24, рис. X, 6), Христофоровке (16, табл. XVI), Херсонесе (179, с. 127) и в Калатисе (453, рис. XXXIV, 3 — с монетой Юстиниана). В могиле 2/1952 г. («Сахарная Головка») помимо упомянутой пряжки лежала двухпластинчатая фибула первой половины VII в. (рис. 2, 119).

Пряжки варианта 4—4 (рис. 39, 18) из Суук-Су из могилы 120 (255, табл. XV, 1), Херсонеса, Кёрнье (467, табл. 24, 135—1; VII, 6), с Северного Кавказа и Закавказья (47, табл. IV, 2; 60, рис. XXXII, 1, 2, 4, 5; 137, рис. 1, 17; 273, рис. 20, 2) отлиты со щитками геральдической или близкой формы. В Чми подобная пряжка входила в состав комплекса второй половины VII в. (47, с. 130, табл. II, 2).

Пряжки 5 варианта (рис. 39, 22) из Суук-Су из могилы 1 и 90 (253, с. 4, 27, табл. X, 27), Херсонеса, Лучистого (склеп 65, захоронение 7), Скалистого из склепа 430 (169, табл. XX, 1), Северо-Причерноморской степи (35, рис. 8, 10; 450, рис. 166, 24), с Северного Кавказа (70, рис. 2, 16; 156, табл. VI, 8; 273, рис. 20, 17), из Башкирии (71, рис. 3; 287, табл. VI, 10) и из Южного Казахстана (237, табл. 1) по сечению кольца подобны пряжкам 2 варианта. Однако в отличие от последних, пряжки 5 варианта цельнолитые. В Суук-Су в могиле 90 рассматриваемая пряжка найдена с двухпластинчатыми фибулами II в — 2 подварианта (253, табл. VII, 2) первой половины VII в. (рис. 2, 91), в Лучистом — с пряжкой типа «Сиракузы» VII в., а в Мокрой Балке — с инвентарем первой половины VII в. (69, рис. 1, с. 45, 47).

Пряжки 6 варианта (рис. 2, 96; 39, 8, 9, 10) из Суук-Су из склепов 153 и 169 (255, с. 117, 121, 122, табл. XV, 17; XVI, 5) и Скалистого из склепа 449 (рис. 39, 10) состоят из отлитых отдельно кольца из широкой выпуклой пластины и прямоугольного или геральдического щитка, кольцо сделано в В-образным отверстием. Судя по подвязным и двухпластинчатым фибулам из перечисленных склепов из Суук-Су (рис. 2, 94, 119) пряжки 6 варианта изготовлены в первой половине VII в. Типологически близкие пряжки известны в Византии (387, № 2234; 411, с. 183, рис. 59, 8) и в Прикарпатье (67, табл. XI, 8, 9). Дальнейшее типологическое развитие этой группы пряжек иллюстрируют находки из Удмуртии (276, табл. II, 2) и Башкирии (168, рис. 2, 6).

Пряжка 7 варианта (рис. 31, 3) из Лучистого из склепа 46 из захоронения 6 по форме кольца аналогична описанным выше, но отлита целиком.

Пряжки 8 варианта с кольцом из узкой пластины, отлитым с В-образным отверстием, по форме и декору щитка разделены на три подварианта.

Пряжки варианта 8—1 (рис. 2, 118; 39, 13) из Суук-Су из могил 2, 5 и склепа 72 (253, с. 4, 5, 22; табл. X, 20; XII, 8), Томи (378, рис. 1, М 3—1), Будапешта (371, рис. 14, 7) и из Уч-Тепе (157, рис. 31) отлиты с геральдическим щитком либо неорнаментированным, либо с одной прорезью. В Суук-Су в склепе 72 с одной из упомянутых пряжек обнаружена В-образная пряжка второй половины VI—VII вв. (рис. 2, 84).

Пряжка варианта 8—2 (рис. 39, 11) из Керчи из склепа 180 (144, рис. 76) отлита со щитком, орнаментированным схематизированным изображением личины.

Пряжка варианта 8—3 (рис. 39, 4) из Чуфут-Кале из склепа 62 отлита с прямоугольным щитком.

Принято считать, что развитие В-образных пряжек завершилось созданием псевдопряжек, которые со второй половины VII в. распространились на обширной территории — от Подунавья до Сибири (50, с. 293—294; 217, с. 135—140; 397, с. 280—293; 431, с. 255, 261, 278—285). Псевдопряжки имели иное функциональное значение. Они использовались для украшения ремня. На кольцах ранних псевдопряжек из Подунавья (рис. 39, 24) язычок зафиксирован на кольце с помощью при-

паянной проволоки (397, табл. СХХ, 2—4; СХХII, 3).

Псевдопряжки (рис. 2, 168; 39, 21) из Малой Перещепины, Келегей и Подунавья с язычком, имитированным двухгранной изогнутой пластиной, плотно припаянной к литому кольцу, и со щитком, декорированным напаянными шариками и гнездами с цветными стеклами, сделаны из золота. Все они принадлежали кочевнической знати (87, рис. 29; 371, рис. 1, 5; 431, табл. XXXIV, 1—6; XXXVI, 1—6; LVII, 2—6; 518, табл. X).

В Лучистом в верхнем слое в склепе 36 и на склоне Эски-Кермена в склепе 183 (рис. 39, 19) находились псевдопряжки, тисненные из тонкой пластины. Подобные псевдопряжки известны в Подунавье (467, рис. 3, 7, 16, 17).

Бесщитковые отлитые из бронзы пряжки, подобные по форме треугольнику или сегменту, названы треугольнорамчатыми и сегменторамчатыми. Они разделены на четыре варианта.

Пряжки варианта 1 (рис. 2, 82; рис. 38, 2, 3) с массивной треугольной передней стороной, ромбовидные в сечении и с выступающим за нее фигурным язычком обнаружены в Суук-Су в могилах 39, 71 и 118 (253, табл. X, 15; XII, 3; 255, табл. XVI, 9), в Керчи в нижнем слое в склепе 152, в Скалистом в склепе 418 (38, рис. 3, 4), на склонах Эски-Кермена в склепе 338 и Чуфут-Кале в склепах 50 и 95 (10, с. 9; 11, с. 7). В Эрмитаже хранится однотипная пряжка из Керчи, язычок которой отлит с семью гнездами для вставок (рис. 38, 1). Пряжка из Скалистого декорирована нарезкой и позолочена (рис. 38, 5). Аналогичные пряжки найдены в Херсонесе, на территории могильника Артек, на Кипре (457, № 1076), в Коринфе (387, № 2176), в Югославии (425, табл. X, 41; 438, рис. 1, 5), в Кизомборе в Венгрии (375, табл. СХХХV, 1) и в Пьятра Фрекэшей (446, рис. 9, 1). В сводке В. Б. Ковалевской неверно указано место находки пряжки из Скалистого. По формальному признаку она объединила упомянутую пряжку в одну типологическую группу с салтовской пряжкой. Обе пряжки настолько отличаются по сумме признаков одна от другой, что сама В. Б. Ковалевская завершает описание созданной ею типологической группы констатацией данного факта (169, с. 35, табл. XVI, 12, 13). Рассматриваемые пряжки некоторые исследователи датировали IV—V вв. (387, с. 266), V в. (169, с. 35; 446, с. 226—227) или гепидским периодом — 472—568 гг. (375, с. 170). Однако в Коринфе упоминают

пряжку извлекли из перекопанного слоя. Инвентарь могилы 118 (Суук-Су) относили к последней трети VI в. (486, с. 144) или ко второй половине VII в. (1, с. 273—276). Как отмечалось выше, склеп 418 из Скалистого правильнее датировать второй половиной VI в., а не первой половиной VII в. (38, с. 217). Как мы видим, рассматриваемые пряжки находились в употреблении во второй половине VI—VII вв.

Пряжки 2 варианта (рис. 38, 6) из Скалистого из склепа 417, со склона «Сахарной Головки» из могилы 23 (92, с. 44, рис. 46, 14), из Коринфа (387, № 2178) и Югославии (425, табл. VII, 29; 439, табл. II, 2, 4; табл. III, 6) отлиты без треугольного выступа на передней стороне. Сечение рамки ромбовидное. Ее тыльная сторона и язычок обработаны так же, как и пряжка 1 варианта. В Скалистом упомянутая пряжка лежала с кувшином второй половины VII в. (рис. 2, 153).

Пряжки 3 варианта (рис. 38, 7, 8) из Суук-Су из могил 61 и 63 (253, с. 19, табл. X, 3), с территории могильника Черная речка из склепа 64 (72, табл. XV, 5), со склонов Чуфут-Кале из могилы 18 (4, с. 26) и Эски-Кермена из склепа 285, из Мокрой Балки (70, рис. 2, 11, 12) и Гладос (285, рис. 17, 1) отлиты с более утолщенной передней стороной. Сечение рамки овальное. Время бытования самой ранней из перечисленных пряжек определяется по находке первой половины VI в. (рис. 2, 71) из склепа 64 (Черная речка), а самой поздней — по вещам конца VII в. — первой половины VIII в. из Гладос (53, с. 19, 20).

Пряжки 4 варианта (рис. 38, 9, 10) из Суук-Су из могил 5, 155 и 192 (253, табл. X, 8; 255, с. 118; 256, с. 106), со склонов Эски-Кермена из склепа 268 и Чуфут-Кале из могилы 21 (8, с. 4) и Коринфа (387, № 2175) состоят из рамки, плоской в сечении, и язычка. В Суук-Су пряжки извлечены из погребений с инвентарем VII в. (рис. 2, 84, 92—94, 118, 119, 143, 144), а на склоне плато Эски-Кермен — с пряжкой (31, рис. 3, 9, 14) первой половины VIII в. (рис. 2, 191).

Пряжки с кольцом, отлитым с двумя выступами, ограничивающими углубление для язычка, обычно называют лировидными. По конструкции и форме щитка однотипные крымские пряжки разделены на шесть вариантов.

Пряжки 1 варианта (рис. 2, 143; 40, 1, 2) из Суук-Су из могилы 109, 166 и 192 (255, с. 107, 120, табл. XV, 12; 256, с. 106) из состава перещепинского комплекса (87, рис. 14) и

из Гижгиды (46, рис. 6, 12) безщитковые, либо сделаны с подвижным язычком. По аналогии из Перещепины пряжки можно датировать второй половиной VII в. (31, с. 166).

Пряжки 2 варианта (рис. 2, 127; 40, 3), отлитые с прямоугольным щитком из Суук-Су из могилы 63 (253, табл. X, 5; с. 19) и со склона Чуфут-Кале из склепа 50 (10, с. 9). А. К. Амброз объединил в одну типологическую группу с пряжками, отнесенными выше к 1 варианту (46, табл. II, 21). Обе пряжки происходят из погребальных сооружений VII в. (рис. 2, 82, 105, 119).

Пряжки 3 варианта (рис. 2, 102; 40, 5—8, 11) из Суук-Су из могилы 166 (255, с. 120, табл. XV, 4), Лучистого из склепа 10 (слой 3), со склона Эски-Кермена из склепа 81, из Керчи из склепа 1867 г. (144, рис. 68), Скалистого из склепа 420, (94, рис. 1, 27), Борисова (273, рис. 20, 14), Чми (137, рис. 1, 11) и Едыс (139, рис. 6, 5) отлиты с геральдическим щитком с прорезным декором. В Крыму пряжки найдены с вещами VII в. (рис. 2, 79, 80, 120, 126). Подобные пряжки, но с гладким или иначе орнаментированным щитком, известны в Подунавье (467, табл. 1, 8; II, 21; IV, 7, 11).

Пряжки 4 варианта (рис. 2, 117; 40, 10, 14) из Суук-Су из могилы 144 (255, с. 114, табл. XV, 7), Скалистого из склепа 153 (169, табл. XIV, 8), со склона Чуфут-Кале из разрушенных склепов 23—24 (8, с. 6—8) и из с. Аромат из склепа 1 (199, рис. 4, 13) отлиты со щитком с фигурной тыльной стороной. В Суук-Су одна из них лежала с В-образной пряжкой VII в. (рис. 2, 84).

Пряжки 5 варианта (рис. 2, 144; 40, 12) из Суук-Су из могилы 192 (256, с. 106, рис. 11), со склона Чуфут-Кале из склепа 41 (183, рис. 44, 10), из Лучистого из склепов 6 и 35, Херсонеса, с Северного Кавказа и Закавказья (142, рис. 12, 25; 169, табл. XVI, 8, 9) отлиты с двухчастным щитком. В Суук-Су в могиле 192 находилась также и лировидная пряжка 1 варианта второй половины VII в. (рис. 2, 143). В Северопрichernоморской степи, на Северном Кавказе и в Верхнем Поволжье (35, рис. 8, 8, 9, с. 198; 137, рис. 1, 10; 169, табл. XVI, 5; 273, рис. 20, 16) обнаружены подобные пряжки, двухчастный щиток которых отлит с двумя птичьими головками.

Пряжка 6 варианта (рис. 40, 17) из Скалистого из склепа 331, отлитая с фигурным прорезным щитком, отнесена к первой половине VIII в. (31, рис. 1, 16, с. 166).

Цельнолитые пряжки с овальным кольцом разделены на два типа.

Пряжки I типа (рис. 38, 15, 17—20), отлитые с широкопластинчатым кольцом и щитком разной формы, отсутствуют в составе закрытых комплексов и в данной работе детально не рассматриваются. Отмечу только, что некоторые из них изготовлены в Херсонесе во второй половине VII в. (32, рис. 1, 8; 5, 6; с. 194—196).

Пряжки II типа, отлитые с прямоугольным в сечении кольцом, по форме щитка делятся на десять вариантов.

Пряжки I варианта (рис. 40, 18, 20—22), отлитые с трапециевидным прорезным щитком, разделены на два подварианта. Пряжки варианта 1—1 из Скалистого из склепа 325, со склона плато Эски-Кермен из склепа 321 (рис. 40, 20) и из Венгрии (375, табл. ХСІХ, 2) находились в употреблении в последней четверти VII в. (31, с. 180). Пряжки варианта 1—2 (рис. 40, 18, 21, 22) из Скалистого, Суук-Су (253, табл. X, 21), со склона Эски-Кермена из склепа 290 и из Царичин Град (174, табл. X, 24), видимо, одновременны пряжкам варианта 1—2.

Пряжки 2 варианта (рис. 2, 161; 41, 11) из Скалистого из склепа 278 (169, табл. ІХ, 14), Херсонеса, со склона плато Эски-Кермен из склепов 259, 278, 285 и 290, из с. Аромат из склепа 6 и из Лучистого из склепа 65 (захоронение 3) отлиты с трапециевидным щитком, декорированным при отливке двумя кружками с точками, параллельными и косыми линиями. Время бытования пряжек устанавливается по двухпластинчатой зооморфной фибуле второй половины VII в. (рис. 2, 134) из склепа 65 из Лучистого.

Пряжки 3 варианта, отлитые с овальным щитком с выступом, по его декору разделены на три подварианта.

Пряжки варианта 3—1 (рис. 2, 149; 42, 1, 2; 43, 1) отлиты из золота или серебра. На щитке золотой пряжки из состава перещелинского комплекса вырезаны гнезда, имеющие форму запятой и образующие схематизированное изображение человеческого лица. Треугольные гнезда, вырезанные на тыльной части язычка, скомпанованы в виде кустика. Аналогичный кустик в той же технике изображен на лицевой стороне обоймицы, составляющей вместе с пряжкой один гарнитур (31, рис. 1, 4, 5). В некоторых гнездах на пряжке и обоймице сохранились следы синей пасты. Подобная техника орнаментирования характерна для

византийских изделий VII в. (77, рис. 105; 461, табл. X, XI, XIV; 492, табл. XXV, 9). Серебряные пряжки со склона Эски-Кермена из склепов 257 (31, рис. 10, 6, с. 186) и 273 (захоронение 1) декорированы в той же технике. Бронзовые пряжки из Лучистого из склепа 38 (захоронение 12) и из Ботошан (479, рис. 12, 2) украшены гравированным узором. По монетам и инвентарю из состава перещелинского комплекса пряжки варианта 3—1 датируются второй половиной VII в. (31, с. 166).

Пряжки варианта 3—2 (рис. 2, 160; 42, 3) со склонов Чуфут-Кале из склепа 7 и Эски-Кермена из склепов 56, 220, 278, 290, из Лучистого из склепов 10 (слой 2), 36 (захоронение 1) и из Сицилии (444, с. 203, рис. 203) отлиты с зооморфным изображением. В склепе 7 (Чуфут-Кале) среди костей трех скелетов собраны также две большие пряжки второй половины VII в. (1, рис. 32, 21, 22; 4, с. 31; 182, рис. 3, 1, 2; 2, 1): одна большая с ромбическим щитком, другая — орлиноголовая с прямоугольным щитком и длинным держателем кольца 5 варианта (рис. 2, 166, 178). Видимо, пряжки первого подтипа ввозились в Крым из Византии во второй половине VII в. (31, с. 166).

Пряжки варианта 3—3 (рис. 2, 190; 42, 4) украшены растительным декором. На щитке бронзовой пряжки из Константинополя изображен дугообразно стгибающийся стебель леандра, оканчивающийся плоским листом (317, табл. II, 1). На щитке однотипной пряжки из Месемврии виден более схематизированный, согнутый в два завитка стебель леандра (162, рис. 65, 66). Мастера, изготовившие бронзовые пряжки, найденные в Суук-Су в могилах 60 и 80, Узень-Баше в склепе 2/1907, на склоне Эски-Кермена в склепах 284, 290 и могиле 78, в Скалистом в склепе 331, в Чуфут-Кале в склепе 96, в Лучистом в склепе 10 в слое 1, трансформировали леандровый орнамент в схематизированное изображение человеческого лица. Глаза обозначены двумя точками на краях завитков стебля, а рот и нос — черточкой и треугольником под завитками. Довольно трудно установить время изготовления пряжек варианта 3—3. В Суук-Су и на склоне Эски-Кермена (78), в могилах, помимо упомянутых пряжек, лежавших на тазовых костях детей и подростка, ничего не было. В перечисленных выше крымских склепах пряжки варианта 3—3 находились либо среди костей нескольких десятков скелетов в склепах

2/1907 и Узень-Баше и 52 в Эски-Кермене, либо среди разбросанных на полу перегнивших костей в склепах 96 в Чуфут-Кале и 331 в Скалистом (11, с. 8; 253, табл. X, 12; с. 19, 24; 256, с. 115; 270, с. 162, 163, 170). Наиболее ранние вещи в этих склепах относятся ко второй половине VII в. (31, рис. 1, 11, 12, 16), а самые поздние — ко второй половине VIII—IX вв. (31, рис. 3, 3). Однако данные пряжки не встречены в погребениях, содержащих только вещи второй половины VII в. или второй половины VIII—IX вв. Поэтому можно предположить, что данные пряжки находились в употреблении в предсалтовское время — первой половине VIII в. Предложенная дата подтверждается корреляцией инвентаря скалистинского склепа 331 с вещами из крымских и приуральских могил первой половины VIII в. (31, с. 168, рис. 8, 14, 26).

Пряжки 4 варианта отличаются от описанных выше несколько большими размерами. Щиток пряжек можно расчленить на две части — меньшую с закругленными боковыми сторонами и основную округлую с прямоугольным выступом. По орнаментации щитков выделяется три подварианта.

Пряжки варианта 4—1 (рис. 2, 122; 42, 6, 7) с изображением листьев аканта составляют самую многочисленную группу византийских пряжек. Они встречаются на территории почти всех раннесредневековых крымских могильников и в десяти скоррелированных захоронениях. В литературе их называют пряжками типа «Сиракузы». И. Вернер (507, с. 37), Д. Чаллянь (317, с. 326—303), В. К. Пудовин (250, с. 182), З. Вински (492, с. 25) и С. Уенце (486, с. 145) датировали их концом VI — первой половиной VII вв., а А. К. Амброз — второй половиной VII — первой половиной VIII вв. (2, с. 22, 23; 46, табл. II, 29), а автор данной работы относит их ко второй половине VII в. (28, с. 236). Сравнительно недавно опубликована сводка находок в Греции пряжек типа «Сиракузы» с византийскими монетами. На острове Самос в одной из могил лежали монеты Фоки (603—610 гг.) и Константина II (652 г.), а в другой — монеты Ираклия (611—614 гг.), в Коринфе — монета Константа II (641—668 гг.) (445, с. 298, 299). В Лучистом в склепах 10, 38, 43 и 54 рассматриваемые пряжки найдены в тех же слоях, что и орлиноголовые пряжки 2—4 вариантов. В склепах 38 и 43 пряжки типа «Сиракузы» обнаружены в слое I, перекрывавшем слой с орлиноголовыми пряжками, а в склепе 54—

в слое 4, подстилающем слой с орлиноголовыми пряжками. Вероятно, пряжки типа «Сиракузы» находились в употреблении в течение почти всего VII в. По византийским образцам названные пряжки отливали и в Херсонесе (32, с. 196).

Пряжки варианта 4—2 (рис. 19, 4; 42, 5) из Суук-Су из склепа 131 (255, рис. 105), со склона Эски-Кермена из склепа 257 (31, рис. 10, 14) и из Симеиза (169, табл. VIII, 15) украшены крестовидным четырехлистником, а пряжка из Лучистого из склепа 36 — крестом. В. Б. Ковалевская отнесла их к VIII в., а А. К. Амброз — к концу VII — началу VIII вв. (46, табл. II, 30, рис. 7, 3). По орлиноголовой пряжке и зооморфной фибуле из склепа 131 (Суук-Су) пряжки варианта 4—2 датируются второй половиной VII в. (рис. 2, 134, 136).

Пряжка варианта 4—3 (рис. 42, 8) со склона плато Эски-Кермен из склепа 193 декорирована точками.

Пряжки 5 варианта (рис. 2, 187; 42, 22) по форме аналогичны описанным выше. Щитки пряжек отлиты с овальным вырезом, в котором выступает небольшой стилизованный трилистник. В статье 1982 г. я отнес их к 4 варианту пряжек типа «Бал-Гота». Однако названные пряжки отличаются от рассматриваемых конструкцией и формой кольца. Пряжки 5 варианта происходят из Лучистого из склепа 54 (захоронение 7), Узень-Баша из склепа 1/1907 и 1/1926, со склона плато Эски-Кермен из склепов 41, 46, 52, 65, 153, 181, 193, 216, 249, 274, 289, 338, 339, из Симеиза, из Скалистого из склепа 354, из Артека, Кореиза, Херсона, Керчи, борисовского могильника, Чми, Афин, Пергама и из лангобардской могилы 90 в Кастел-Трозинно (137, рис. 1, 4; 3; 253, табл. X, 14; 260, рис. 40, 5; 273, табл. IV, 29; 507, табл. 5, 13; 8, 1—4; 492, с. 28, 29, табл. XX, 10, 12; рис. 445, рис. 8). Подобная пряжка хранится в фондах Феодосийского краеведческого музея, куда она, вероятно, поступила в составе большой коллекции керченских вещей. На склоне плато Эски-Кермен в склепе 181 пряжка 4 подтипа обнаружена вместе с пряжкой и поясным набором первой половины VIII в. (31, рис. 4, 1—8), а в Лучистом в склепе 54 в захоронении 7 — с одновременной пряжкой типа «Коринф» 1 подтипа (31, с. 172).

Пряжки 6 варианта (рис. 42, 9, 21) отлиты со щитками с округлыми боковыми и треугольной тыльной стороной. Прорезные щит-

ки пряжек со склона Эски-Кермена из могилы 59 (260, рис. 40, 10) и склепа 216 украшены трилистником, тогда как щиток пряжки из Суук-Су из склепа 131 декорирован крестом (255, табл. XIII, 2). Напомню, что из склепа 131 извлечены вещи второй половины VII в. (рис. 2, 134, 136). Две другие пряжки по основному элементу орнамента — трилистнику — близки пряжкам 5 варианта.

Пряжки 7 варианта по форме крестовидного щитка делятся на пять подвариантов. Предлагаемая типология во многом совпадает с разработанной А. К. Амброзом типологией крестовидных пряжек (46, с. 110, табл. II, 33—35, рис. 7, 5—8; 47, с. 261—262) и несколько отличается от опубликованной в 1982 г. (31, с. 174—175).

Пряжки варианта 7—1 (рис. 41, 1) из Херсона из склепа 18/1914 г. (337, рис. 140, 1), со склона Эски-Кермена из склепа 320 и из Австрии (492, табл. XIX, 8) отлиты с узкими крестовинами с раздвоенными концами. Поскольку в херсонесском склепе в свое время не сосчитали количество погребенных (15, с. 2), то вещи из склепа нельзя датировать по найденным там монетам 813—820 гг. Пряжку из Австрии З. Вински отнес к концу VI в. (492, с. 27).

Пряжки варианта 7—2 (рис. 41, 2) со склона Эски-Кермена из склепов 257 и 216 по форме крестовины аналогичны описанным выше. Однако у рассматриваемых пряжек крестовина более широкая. Пряжку варианта 7—2 могли положить в склеп 257 не позднее второй половины VII в. (31, с. 188, рис. 10, 11).

Пряжки варианта 7—3 (рис. 2, 135; 41, 3—5) в публикации 1982 г. отнесены ко 2 подтипу крестовидных пряжек (31, с. 174). Боковые крестовины пряжек, найденных в Суук-Су в могиле 55 и в склепе 131, на склонах Эски-Кермена в склепах 55 и 257 (захоронение 1) и Чуфут-Кале в склепе 43, в Скалистом в склепе 381, в с. Аромат в склепе 6, в Керчи в склепе 52/1906 и в Херсонесе, Царичинграде, Афинах, Испании, Франции, Сицилии и Томи, — равновеликие (153, рис. 2, 6; 183, рис. 44, 5; 199, рис. 5, 29; 253, табл. X, 4; 255, рис. 108, табл. XVI, 1, 10; 337, рис. 139, 11; 140, 3; 378, табл. 2, 15; 482, рис. 43а; 492, табл. XIX, 5, 9; 520, табл. 21, 12; 31, 12). Керченская пряжка в отличие от других отлита из серебра. В склепе 52 она лежала на костяке 1 вместе с золотой В-образной пряжкой I типа 2 варианта второй половины VI—VII вв. (рис. 2, 75; 39, 7). В Суук-Су в мо-

гиле 55 вместе с крестовидной пряжкой найдены поясные наконечники, аналогичные серебряному позолоченному наконечнику из состава перещелинского комплекса (31, рис. 4, 13), и фибулы, а в суук-синской могиле 131 — орлиноголовая пряжка и фибулы второй половины VII в. (рис. 2, 108, 111, 134, 136). Очевидно, так же датируются и другие крестовидные пряжки варианта 7—3.

Пряжки варианта 7—4 (рис. 2, 186; 41, 6) (в публикации 1982 г. подтип 3) обнаружены на склонах Эски-Кермена в склепах 46, 56, 65, 181, 193, 244, 290 и могиле 240 и Чуфут-Кале в склепе 25, в Скалистом в склепах 371, 400 и 625, в Узень-Баше в склепе 3/1958, в Херсонесе, у подножия Мангупа в склепе 3, в Афинах, Коринфе и Югославии, отлиты с крестовинами разных размеров (154, рис. 4, 1; 177, рис. 32; 178, рис. 39; 277, рис. 4; 337, рис. 139, 10, 12; 471, рис. 1, 8; 482, табл. 43а; 492, т. XIX, 6). Длина меньшей боковой крестовины не менее 3,5 см. На склоне Эски-Кермена в склепе 181 крестовидная пряжка лежала вместе с подковообразной бляшкой, пятью прямоугольными бляхами (служившими для подвешивания к основному ремню вспомогательных ремней и различных предметов) и пряжкой 5 варианта среди разбросанных на полу камеры костей двух взрослых и одного ребенка (31, рис. 4, 1—8). Четыре целиком отлитые бляхи с прямоугольным прорезным щитком и с приемником по форме подобны бляхам с подвижным приемником, найденным в Деменках в могиле 14 (Голдина, 124, с. 78, табл. 39, 25), и вместе с подковообразной бляшкой первой половины VIII в. в Крюковско-Кужновске в могиле 4056 (31, рис. 8, 17, 23).

Интересно отметить, что мастер, отливший эски-керменские бляхи, имитировал шарнир шаровидными выступами. Пятая прямоугольная бляха украшена прорезным растительным геометризованным орнаментом (31, рис. 4, 7). Аналогичный декор представлен на поясных наконечниках, найденных вместе с вещами второй половины VII — первой половины VIII вв. в Неволино в могиле 48 (394, табл. XXXIX, 1—4, рис. 24, 2) и в Крюковско-Кужновске в могиле 446 (31, рис. 8, 19, 20, 22). В Скалистом в склепе 625 на первом из двух скелетов лежали пряжка типа «Коринф» и поясной набор первой половины VIII в. (31, рис. 2, 7, 10, 11, 20), а на втором — крестовидная и трапециевидная пряжки. У подножия Мангупа в склепе 3 пряжка варианта 7—4

Находилась с пряжкой типа «Сиракузы» (277, с. 329, 330, рис. 3, 4). Исходя из вышесказанного, рассматриваемые крестовидные пряжки можно датировать концом VII — первой половиной VIII вв.

Пряжки варианта 7—5 (рис. 41, 7) отличаются от описанных выше размерами крестовин. Длина большей крестовины не превышает 3 мм. У некоторых из таких пряжек одна боковая крестовина только обозначена при отливке (31, рис. 3, 2). Пряжки варианта 7—5 обнаружены в Суук-Су в могиле 53, на склоне Чуфут-Кале в склепе 11, в Узень-Баше в склепе 1/1907, в Херсоне и на склоне Эски-Кермена в склепах 220 и 290. В Суук-Су в могиле 53 одна из упомянутых пряжек найдена с пряжкой типа «Коринф» (253, с. 14, табл. XII, 1, 20) второй половины VIII—IX вв. (31, с. 175).

Пряжки 8 варианта (рис. 2, 191; 41, 8) в публикации 1982 г. причислены к 5 подтипу крестовидных пряжек и датированы второй половиной VIII—IX вв. (31, с. 175). Однако по форме щитка их следует выделить в отдельный вариант пряжек с овальным кольцом, продолговатым фигурным щитком, как правило, украшенным перекрещивающимися линиями. Они найдены в Лучистом в склепе 10 в слое 1, на склоне Эски-Кермена в склепах 153, 182, 249, 257, 268, 289, 290 (подобно в дромосе) и 310, в Суук-Су в могилах 50 и 101, Узень-Баше в склепах 2/1907, 4/1958, в Скалистом в склепах 260, 279, 354, в с. Аромат в склепе 1, в Херсонесе, Коринфе и на Кипре (31, рис. 3, 9, 14; 199, рис. 4, 9; 253, с. 14; 255, табл. XV, 11; 260, с. 123—128; 445, рис. 4а; 457, № 1087). Щиток пряжки из Суук-Су из могилы 101 декорирован кружком с точками.

В Коринфе в одной из могил пряжка 8 варианта находилась с монетой Константа II (641—668 гг.) и пряжкой типа «Сиракузы» (445, с. 298, рис. 5, а, б), в Лучистом в склепе 10, на склоне Эски-Кермена в склепе 153 и в Скалистом в склепе 354 — с пряжками 5 варианта первой половины VII в. (рис. 2, 187; 42, 22), в Скалистом в склепе 279 и в Суук-Су в могиле 50 — бляшки второй половины VIII в. (28, рис. 28; 4, 19). Приведенные факты позволяют отнести пряжки 8 варианта к концу VII—VIII вв.

Пряжки 9 варианта (рис. 41, 9) со склона Эски-Кермена из могилы 313 и Херсонеса отлиты с треугольным щитком.

Пряжки 10 варианта с узким длинным щитком и петлей для ремня С. Уенце разде-

лила на шесть типов. В Крыму найдены пряжки трех типов.

Пряжки (рис. 2, 158; 41, 13, 14) из Херсонеса, Суук-Су из могилы 29 и 118 (253, с. 9, табл. X, 24; 255, с. 109) и с высоты «Сахарная Головка» из склепа 52 (92, с. 53, 54, рис. 5, 15) причислены к I типу «Салона-Истрия» и датированы последней четвертью VI — первой половиной VII вв. (486, с. 144—146). А. К. Амброз, полемизируя с С. Уенце, привел веские аргументы в пользу «омоложения» названных пряжек до второй половины VII в. (1, с. 271—276). На склоне Эски-Кермена в склепе 285 однотипная пряжка обнаружена с пряжкой второй половины VII в. с трапециевидным щитком (рис. 2, 161; 41, 11). По мнению С. Уенце, рассматриваемым пряжкам типологически близки пряжки с боковыми вырезами на завершении щитков (486, с. 165—166), аналогичные происходящим из Суук-Су из могилы 75 (253, с. 23, табл. X, 25) и с высоты «Сахарная Головка» (рис. 41, 20) из склепа 44 (92, с. 57—59).

Пряжки (рис. 31, 4) с птичьими головками на кольце из с. Аромат из склепа 1 (199, рис. 4, 8) и из Лучистого из склепа 36 подобны пряжкам типа «Папа», которые, по словам С. Уенце, одновременны описанным выше (486, рис. 5, с. 150—152). В склепе 36 одна из упомянутых пряжек лежала на костяке 5 с пряжкой с овальным кольцом варианта 4—2 (рис. 19, 4) второй половины VII в.

Пряжка (рис. 31, 5) с головами зверей на кольце из Лучистого из склепа 43 из слоя 3 аналогична пряжкам первой половины VII в. типа «Гатер» (486, рис. 6, с. 152—154).

Цельнолитые бронзовые пряжки (рис. 44, 1—3) с овальным или сегментированным кольцом и фигурным щитком с вогнутыми боковыми сторонами и закругленной или сердцевидной тыльной частью происходят из Керчи, Скалистого из склепа 381 (31, с. 168, рис. 5, 15) и со склона Эски-Кермена из склепа 259. Наибольший интерес представляет хранящаяся в Керченском историко-археологическом музее пряжка с помещенным в медальоне рельефным изображением женской головы в профиль. По предположению И. Вернера, пряжки со щитками подобной формы, декорированные такими же медальонами, изготовлялись в Византии в первой половине VII в. (507, с. 44). Две другие пряжки (из Скалистого и со склона Эски-Кермена) датируются по сопутствующему инвентарю второй половиной VII в. (31, с. 168, 171).

Бронзовые шарнирные пряжки с овальным кольцом по форме щитка делятся на восемь вариантов.

Пряжки I варианта И. Вернер назвал по находке из города Болонья. Принято считать, что они характерны для VII в. (492, с. 28; 507, с. 40, 43). Пряжки типа «Болонья» по форме щитка и размерам делятся на пять подвариантов.

Пряжки варианта 1—1 (рис. 42, 10) со склона Эски-Кермена из склепов 216 и 249, из Скалистого из склепа 381, Херсонеса, Керчи, с Кавказа и из Византии (31, рис. 1, 15, 23; 137, рис. 1, 6; 169, табл. IX, 10; 258, рис. 3; 317, табл. VI, 10, 11; 337, рис. 139, 9; 482, табл. 43а; 507, с. 47, карта 2; 492, табл. XX, 10, 12) сделаны с каплевидным щитком. О дате данных пряжек позволяют судить условия находки одной из них. В скалистинском склепе 381, в уцелевшей восточной части камеры, был расчищен единственный скелет, а все вещи, в том числе и упомянутую выше пряжку типа «Болонья», нашли в разрушенной западной половине камеры. Анализ этих находок позволил отнести пряжки варианта 1—1 ко второй половине VII в. (31, с. 171).

Щиток пряжки варианта 1—2 из Херсонеса отлит со слегка раздвоенной тыльной частью (рис. 42, 11).

Щиток пряжки варианта 1—3 из Скалистого из склепа 763 по форме подобен щиткам пряжек варианта 1—1. Однако эта скалистинская пряжка более массивная. Ее длина почти вдвое больше пряжек I подварианта (соответственно 7 и 4 см). На заполированной от длительного использования поверхности широкого пластинчатого кольца описываемой пряжки сохранились следы декора (рис. 42, 13).

Пряжки варианта 1—4 (рис. 42, 15) из Херсонеса (31, рис. 2, 12) и Бркача (492, табл. XVIII, 3, с. 26) сделаны со щитком, украшенным двумя круглыми отверстиями. Названная деталь характерна для пряжек типа «Коринф». Возможно, пряжки 4 подварианта в свое время послужили прототипом для создания пряжек типа «Коринф». Учитывая датировку последних VIII—IX вв. (31, с. 172—174), можно высказать предположение и о времени изготовления их типологического прототипа — пряжек типа «Болонья» 4 подварианта. Вероятно, эти пряжки бытовали в конце VII — первой половине VIII вв.

К типу «Болонья» З. Вински отнес также пряжки, щитки которых отлиты с разделенным

пополам сердцевидным отверстием (492, с. 28, 29). В настоящей работе они причислены к 5 подварианту. Такие пряжки известны в Керчи (рис. 42, 16), Коринфе, Солоне, Тренто, Алаттыне и в Бркаче (214, рис. 1, 16; 386, табл. 114, 2191; 426, табл. VII, 4; 492, табл. XX, 7—9, 11—13). З. Вински датирует их VII в., а А. К. Амброз — второй половиной VII—VIII вв. (1, с. 189). Однако рассматриваемые пряжки не найдены в составе «закрытого» комплекса вместе с монетами или датирующими вещами.

Пряжки 2 варианта, названные по находке из Бал-Готы, по форме и декору делятся на четыре подварианта.

Пряжки варианта 2—1 (рис. 42, 18) со щитком, в отверстии которого и на его тыльной стороне имеются треугольные выступы, происходят из Сименза, Скалистого из склепа 288, из Италии, Испании, Египта и Малой Азии (31, рис. 2, 8; 3, 6; 99, рис. 1, 3; 317, табл. VI, 8, 9; 412, табл. 23, 8; 507, табл. 5, 7; 520, табл. 21, 9). В скалистинском склепе 288 среди разбросанных на полу камеры перегнивших костей помимо пряжки типа «Бал-Гота» нашли большую пряжку с ромбическим щитком второй половины VII в. (99, с. 261).

Пряжки варианта 2—2 (рис. 42, 19, 20) иллюстрируют дальнейшее типологическое развитие пряжек I подварианта. Экземпляры с более широким овальным щитком встречены в склепах 1/1907 и 3/1958 в Узень-Баше, в склепе 377 в Скалистом, в могиле с двумя подбоями 318 и в склепе 216 на склоне Эски-Кермена (256, рис. 15, 1). В упомянутой могиле 318 в подбое I зачистили кости взрослого, сложенные в углу подбоя, и скелет ребенка, а в подбое 2 — скелет взрослого. В подбое I на тазовых костях ребенка лежала пряжка VII в. типа «Сиракузы». В подбое 2 на тазовых костях скелета находилась пряжка типа «Бал-Гота» 2 подварианта. Возможно, эти пряжки начали употреблять во второй половине VII в. и, вероятно, продолжали использовать в VIII в. (31, с. 176).

Пряжки варианта 2—3 (рис. 42, 17) из Бал-Готы из могилы 7, из Херсонеса, Комана (Албания), Стона (Югославия) и Тренто (Италия) отлиты с трилистником внутри выреза на щитке (31, рис. 3, 18; 253, с. 41, рис. 16; 492, с. 28, табл. XX, 3, 5, 6).

Пряжки варианта 2—4 (рис. 42, 12) В. Б. Ковалевская объединила в одну типологическую группу с пряжками 2 подвариан-

та (169, табл. VII, 9; 2, №№ 250—254). Щитки описываемых пряжек отлиты с небольшим трилистником в вырезе. В конструкции, форме и декоре пряжки из Керченского музея (рис. 42, 12) и из чуфуткалинского склепа 31 сочетаются элементы, характерные для пряжек типа «Бал-Гота» 2 подварианта и цельнолитых пряжек II типа 5 варианта (рис. 2, 187; 42, 22), отнесенных выше соответственно ко второй половине VII—VIII вв. и к первой половине VIII в.

Пряжки 3 варианта (рис. 41, 18, 22) по форме щитка напоминают латинскую букву U. В Крыму известны пряжки со щитком двух вариантов: 1 — гладкие, 2 — прорезные с растительным орнаментом. Пряжки со щитком 1 варианта обнаружены в Бал-Готе в могиле 10, в Суук-Су (253, рис. 17, табл. X, 23), в Узень-Баше в склепе 1 (256, рис. 15, 5) и на склоне Эски-Кермена в склепах 249 и 257, тогда как пряжки со щитком 2 варианта — на склоне Эски-Кермена в склепах 41 (260, табл. 40, 8) и 257. По поводу хронологии таких пряжек высказывались противоречивые суждения. Их датировали либо VII в. (492, с. 29—33), либо VIII в. (46, табл. II, 39). Для обоснования своего вывода А. К. Амброз включил в корреляционную таблицу склепы с двадцатью шестью (Узень-Баш 1) и четырьмя (Эски-Кермен 41) скелетами. Как отмечалось во II главе, инвентарь первого из перечисленных склепов нельзя коррелировать. Во втором склепе помимо пряжки 3 варианта найдена только цельнолитая пряжка первой половины VIII в. (260, с. 157, рис. 40, 5, 8). В склепе 257 (Эски-Кермен) пряжки со щитками 1 и 2 вариантов находились в захоронениях, совершенных не позднее второй половины VII в. (31, с. 188). По приведенному факту можно определить время бытования на полуострове рассматриваемых пряжек.

Пряжка 4 варианта (рис. 44, 4) с отлитыми из бронзы овальным фестончатым кольцом с язычком, имеющим гнездо на прямоугольном выступе на его тыльной части, и штампованным из тонкой бронзовой пластины щитком с дисковидной частью происходит из Лучистого из слоя 2 из погребения 1. Поверхность щитка, примыкающая к шарниру, украшена штампованными волнистыми линиями. На дисковидной части в той же технике исполнена розетка, окаймленная псевдошариками. Лицевая поверхность щитка позолочена. Бронзовая пластина обтягивала пастовую основу. К ремню щиток крепился тремя петлями. Фестон-

чатые кольца имеются на византийских пряжках VII в. из Италии (509, с. 79, рис. 1а) и Константинополя (461, с. 42, табл. X). В Византии были широко распространены пряжки с подобными щитками (518, рис. 4, 3, 4; 5, 20, табл. 17, 1—3—13; 19, 12, 15). Типологически родственная пряжка (рис. 44, 11) входит в состав комплекса второй половины VII в. (31, с. 166) из Малой Перещепины (218, с. 132, табл. 8, 1).

Пряжки 5 варианта (рис. 44, 8, 10) из Скалистого из склепов 149 и 641 по форме щитка близки упоминавшимся выше византийским пряжкам VII в. Щитки скалистинских пряжек состоят из верхней серебряной пластины, к которой припаяны петли для соединительного стержня и нижней бронзовой пластины, скрепленной с верхней четырьмя бронзовыми заклепками. Ремень вставлялся между пластинами. На одном из щитков напаяны два цилиндрических гнезда для вставок. На щитках вычеканены тюльпан, обрамленный двумя стеблями с листьями, и стоящая в круге утка с шарфом на шее и веткой в клюве. Основные элементы описанной композиции представлены в декоре красноглиняной гончарной ойнохой из Скалистого (97, рис. 42) из склепа с пряжкой второй половины VIII—IX вв. (31, с. 172, 174).

Пряжки 6 варианта (рис. 45) типа «Эски-Кермен» представляют собой более простую разновидность византийских пряжек с дисковидной частью щитка. Они найдены только в Крыму. Их типологии и хронологии посвящены специальные статьи (26; 31, с. 178). По форме, декору и размеру щитка пряжки типа «Эски-Кермен» делятся на четыре подварианта.

Пряжки варианта 6—1 (рис. 45, 1, 2) с гладкими щитками со склона Эски-Кермена из склепа 65 и из Скалистого из склепа 447 датируются второй половиной VII в. Длина большей из них 12 см. Щиток первой пряжки отлит с изображением человеческой головы (26, с. 42—43, рис. 1; 2, 2, 3).

Пряжки варианта 6—2 (рис. 2, 192; 45, 3) из с. Аромат из склепа 1 и со склона Эски-Кермена из склепов 153 (захоронение 1) и 290 (подбой в дромосе) сделаны со щитками, при отливке украшенными одиннадцатью симметрично расположенными кружками с точками (26, с. 43, 45, рис. 2, 4). В детском захоронении, зачищенном в подбое, вырубленном в дромосе склепа 290, и на костяке 1 в склепе 153 упомянутые пряжки лежали с вещами первой половины VIII в. (рис. 2, 187, 191).

Пряжки варианта 6—3 (рис. 45, 6, 7) из Лучистого, Скалистого из склепа 332, Узень-Баша из склепа 1, Керчи, со склона Эски-Кермена из склепа 290 и обломок пряжки из Баклы из склепа 1 отлиты со щитком, декорированным кружками, расположенными густо и беспорядочно. В публикации 1982 г. обломок пряжки из Баклы по ошибке был отнесен к отдельному 5 подварианту. (26, с. 43, 45, рис. 2, 5, 6; 31, рис. 4, 9; 7, 1, с. 178). Эта пряжка найдена в захоронении 1 с гладким салтовским бубенчиком IX в. (244, рис. 36).

Пряжки варианта 6—4 (рис. 45, 4, 5) из Узень-Баша из склепа 1/1926 и из Скалистого из склепа 760 отлиты только с двумя отверстиями на трапецевидной части щитка. Размеры пряжек стали несколько меньшими — 8—8,6 см (26, с. 45, рис. 7, 8). Видимо, они бытовали в тот же период, что и пряжки 3 подварианта.

Завершая описание пряжек с дисковидной частью щитка, необходимо отметить, что в Византии изготавливались и типологически родственные цельнолитые малые пряжки (рис. 44, 6). В Лучистом одна из них сопровождалась пряжкой второй половины VIII—IX вв. типа «Коринф» 2 варианта.

Пряжки 7 варианта (рис. 41, 16, 17) со щитком с трапецевидной передней и овальной тыльной частями происходят из Симеиза, Скалистого из склепа 387 и с Кавказа (169, табл. XIII, 12; XIV, 1, 2). В конструкции щитка пряжки из Скалистого объединены элементы, характерные для пряжек типа «Эски-Кермен» 4 подварианта и типа «Бал-Гота» 2 подварианта. Вероятно, пряжки 7 варианта изготовили не ранее VIII в.

Пряжка 8 варианта (рис. 44, 7) со склона Эски-Кермена из склепа 249 по форме щитка с каплевидными отверстиями аналогична кавказским (169, с. 30, 31, табл. XIII, 8, 9). Они типологически связаны с византийскими пряжками VII в. (318, с. 272, 274, табл. VI, 1, 2; VIII, 6).

Пряжки с трапецевидной и прямоугольной рамкой по конструкции делятся на два типа: I—цельнолитые и II—бесщитковые и с подвешенным щитком.

Пряжки I типа по форме щитка и сечению рамки разделены на десять вариантов.

Пряжки 1 варианта (рис. 2, 95; 46, 16, 19—21) с крестовидным отверстием на щитке обнаружены на склоне «Сахарной Головки» в подбойной могиле 2/1953 (88, с. 184,

табл. IV, 4), в Скалистом в склепе 107 (37, рис. 6, 3), на склоне Чуфут-Кале в склепе 80, Херсонесе (169, табл. XXI, 13), в кургане, раскопанном в Большом Токмаке (289, рис. 128, 1). В литературе их называют пряжками типа «Суцидава» (507, с. 39). Они были широко распространены в византийских крепостях, разрушенных в конце VI—начале VII вв. (46, рис. 5, 1, с. 118; 138, с. 131, рис. 35; 446, рис. 16, 1; 465, с. 279, рис. 2, 35; 483, рис. 142; 492, с. 37—39, табл. XXX; XXXI; XXXII, 1—3; 507, с. 39, табл. VIII, 6—7, 9—11). Некоторые однотипные пряжки использовались в Подунавье до середины VII в. (342, с. 194, табл. XVII, 1). В эту типологическую группу можно включить пряжки из Суук-Су из склепа 153 (255, табл. XV, 5) и из Керчи со щитками с такими же отверстиями, но с овальными рамками (рис. 40, 15, 16). В Крыму пряжки типа «Суцидава» находились в употреблении и в первой половине VII в. (37, рис. 2, 97).

Пряжка 2 варианта (рис. 46, 17) с широкой трапецевидной рамкой и большим геральдическим щитком извлечена вместе с деталями поясного набора второй половины VII в. (37, рис. 2, 129, 137; 7, 6, 17) из гробницы 64, раскопанной А. Е. Люценко в Керчи в 1873 г. (144, рис. 62—66, 69, 71).

Пряжки 3 варианта (рис. 46, 28) из Керчи и с Кавказа (169, табл. XXI, 8, 9) отлиты с широкой трапецевидной рамкой с двумя выступами на передней стороне и со щитком с раздвоенной тыльной стороной. Подобная пряжка, но с почти квадратной рамкой обнаружена в Вознесенске (131, табл. VI, 4) в поминальном комплексе первой половины VIII в. (53, рис. 6, 48, с. 14).

Пряжка 4 варианта (рис. 46, 29) из Скалистого из склепа 436 сделана со щитком с закругленной тыльной стороной. В месте перехода рамки в щиток имеются выступы, характерные для салтовских пряжек VIII—IX вв. (28). О времени бытования пряжки свидетельствует салтовская серьга (типа: 244, рис. 36), извлеченная из склепа.

Пряжки 5 варианта (рис. 2, 74; 46, 24) с прямоугольной рамкой и со щитком с закругленной или треугольной тыльной стороной найдены в Керчи в склепе 78/1907 г. в захоронениях 9 и 13 (31, рис. 4, 11), в Суук-Су в склепе 153 (255, с. 116, табл. XV, 3), в Скалистом в склепе 420 (94, рис. 1, 28) и на Кавказе (70, рис. 3, 19; 228, рис. 8, 2). Однотипная пряжка из Лучистого из склепа

38 (рис. 31, 6) штампована из тонкой бронзовой пластины.

По инвентарю из перечисленных крымских захоронений они датируются второй половиной VI — первой четвертью VII вв. (37, рис. 2, 75, с. 179).

Пряжки 6 варианта (рис. 2, 162; 46, 18, 27) с широкой трапециевидной рамкой и щитком с закругленной или треугольной тыльной стороной происходят из Керчи из склепа 78 из захоронения 5, из Богачевки (7), Келегей (14), из Скалистого из склепа 164 (захоронение 4). В состав келегейского комплекса входит также византийский солид Константина III (641—668 гг.) (14, с. 24). На Северном Кавказе (70, рис. 3, 18; 273, рис. 20, 1) и в Приазовье (110, с. 122, 130, рис. 74, 6) известны подобные пряжки, но с более коротким щитком.

Пряжки 7 варианта (рис. 2, 87; 46, 26) с рамкой, аналогичной описанной выше и с геральдическим щитком с выемками на боковых сторонах из Скалистого из склепов 420, 422, 447, 449 и 486 (94, рис. 1, 18, 24; 2, 3), Лучистого из склепа 43 из слоев 1 и 3 и из разрушенных погребальных сооружений, Сивашевки (238, рис. 54, 11) и с Северного Кавказа (142, рис. 12, 20; 273, табл. 1, 14) отнесены к концу VI—первой половине VII вв. (37, рис. 2, 88; 3, 19).

Пряжки 8 варианта (рис. 2, 174; 46, 22) с прямоугольными широкопластинчатой рамкой и щитком происходят из захоронений кочевников, исследованных у кошары Сары-Булат (35, рис. 8, 37), в Рисовом (332, рис. 83, 6), Христофоровке (16, табл. XVI) и в Арцыбашеве (233, рис. 43, 14). Перечисленные захоронения были совершены во второй половине VII в. (35, с. 201).

Пряжки 9 варианта (рис. 2, 116; 46, 25) из Суук-Су из склепа 72 (253, с. 22, табл. X, 10) и Скалистого из склепов 153 и 403 отличаются от описанных выше формой трапециевидной рамки. В Крыму рассматриваемые пряжки получили распространение в первой половине VII в. (37, рис. 2, 120). Однотипные пряжки изготовляли и в Приуралье (208, рис. 4, 5; 6, 17; 8, 1, 2; 276, табл. II, 5, 6, 8), но, вероятно, в несколько более позднее время (во второй половине VII в.).

Пряжки 10 варианта (рис. 2, 177; 46, 23) с прямоугольной, квадратной в сечении рамкой и щитком найдены в Скалистом в склепах 288, 321, 325 и 381 среди немногочисленных костей, разбросанных на полу, в пере-

паханном культурном слое на Зимновском городище (67, с. 59, табл. XI, 5) и в составе перещепинского комплекса. Пряжки этого типа следует датировать по перещепинской второй половиной VII в. (31, рис. 1, 1, с. 166).

Пряжки II типа по тем же признакам, что и цельнолитые, делятся на восемь вариантов.

Пряжки I варианта (рис. 46, 1) из Херсонеса, Керчи из склепа 6 и с территории некрополя (457, № 1078) — широкопластинчатые. Аналогичная прямоугольная пряжка обнаружена в Венгрии на могильнике конца IV—V вв.

Пряжки 2 варианта (рис. 46, 2, 3) трапециевидные. Они происходят из Скалистого из склепов 420 и 449 (95, рис. 1, 25; 169, табл. XXII, 13), Лучистого из склепа 10 из слоя 4 (костяк 4) и из разрушенных погребений, из Керчи (437, № 87), Пятра-Фрекецей (446, рис. 20, 2) и Борисова (273, табл. 1, 8, рис. 20, 15). Одна из упомянутых пряжек лежала в склепе 420 (Скалистое) в захоронении 1 с вещами первой четверти VII в., а другая — в склепе 10 (Лучистое) в слое 4 с одновременными находками (37, рис. 2, 75, 80, 81, 88, 92, 93). Типологически близкая пряжка из Борисова отлита с более широкой передней стороной (273, рис. 19, 6).

Пряжки 3 варианта (рис. 46, 5) из Суук-Су из могилы 147 и склепа 162 (255, с. 115, 120, табл. XVI, 7) и Лучистого из могилы 56 отличаются от описанных выше размерами и шириной сторон рамки. Они меньше и отлиты с более узкой рамкой. Время изготовления пряжек определяется по инвентарю второй половины VII в. из склепа 162 (37, рис. 2, 135—137).

Пряжки 4 варианта (рис. 46, 7) можно датировать по находке из новосенжарского погребения второй половины VII в. (286, рис. 2, 1; с. 165). К тому же периоду следует отнести и однотипную пряжку из Зимно (67, табл. XI, 13). В Херсонесском музее хранится литейная форма для отливки таких пряжек (32, рис. 5, 1; с. 194).

Пряжки 5—7 вариантов отлиты с более узкой тыльной стороной.

К 5 варианту (рис. 2, 185; 46, 10) отнесены пряжки с удлиненной рамкой из Скалистого из склепов 321 и 575 и из могилы с каменной обкладкой 291 (31, рис. 7, 3, 14, 16; с. 182).

У пряжек 6 варианта (рис. 2, 169; 46, 4, 6) из Скалистого из могилы с плитовым перекрытием 293 и склепа 329 и из Келегей

рамка короче и шире (31, рис. 7, 2, 20, с. 182).

Многочисленные аналогии трапециевидным пряжкам обоих вариантов известны в Венгрии, на Кавказе и в Приуралье, где они обычны, датируются VIII в. (273, табл. IV, 3; 426, табл. XIV, 170; 436, рис. 10, 4). В Скалистом в склепах 321 и 329 пряжки 5 варианта находились с поясными наборами VII в. (31, рис. 7, 4—6, 10—13, 22). В могилах 291 и 293 расчищено по одному скелету, на тазовых костях которых, кроме трапециевидных пряжек, обнаружены однотипные поясные наборы, состоящие из наконечника, обоймиц, двухчастных и неорнаментированных луновидных бляшек (31, рис. 7, 7—9, 17, 23). Двухчастные бляшки также встречены в разрушенном склепе 329 и в склепе 325 с вещами VII в. (рис. 2, 177). Неорнаментированные луновидные бляшки найдены в неволинской могиле 48 с инвентарем первой половины VIII в. Как мы видим, трапециевидные пряжки 5 и 6 вариантов получили распространение на территории Крыма в конце VII—первой половине VIII вв. (31, с. 182).

Пряжкам 6 варианта по форме близка пряжка из Арцыбашево (233, рис. 43, 5), отличаясь с рельефными линиями на углах (рис. 46, 14)

Пряжки 7 варианта (рис. 46, 9, 13) из Скалистого из склепов 449 и 625 отличаются от пряжек 6 варианта меньшими размерами. Пряжка из склепа 449 датируется VII в., а из склепа 625 — первой половиной VIII в. (31, с. 183).

Пряжки 8 варианта (2, рис. 2, 180; 46, 11) из Скалистого из склепов 325, 331 и из Венгрии сделаны из бронзовой проволоки (409, табл. 497, 3). Судя по вещам из перечисленных склепов, подобные пряжки бытовали в конце VII—первой половине VIII вв. (31, с. 180).

Металлические детали поясных и сбруйных ремней

В отдельные группы выделены поясные наборы IV, V — первой половины VI вв., второй половины VI—VII вв. и детали сбруйных ремней.

Детали поясных ремней IV в.

В крымских погребениях IV в. металлические детали ремней весьма немногочислен-

ны. В Инкермане (рис. 47, 3, 4) в могиле 30 (33, с. 117, рис. 3, 23, 24) и в Дружном в склепе 1 (на скелете 9) найдены серебряные оковки ремней, сделанные из перегнутого пополам тонких пластин. На ремне они крепились заклепками. Аналогичные бляхи известны на черняховском могильнике в междуречье Днестра и Южного Буга (100, рис. 7, 8) и в сарматских погребениях в Северном Причерноморье (140, рис. 2, 6—8) и в Поволжье (288, рис. 33, 6).

Детали поясных ремней V — первой половины VI вв.

Во второй группе деталей поясных наборов наиболее многочисленны изделия полихромного стиля. В литературе высказывались противоречивые суждения по поводу их хронологии, этнической атрибуции и месте производства. Эта полемика детально рассмотрена в нескольких новейших публикациях (55; 149).

И. П. Засецкая связала распространение полихромных вещей с возникновением гуннского племенного союза. Она детально классифицировала упомянутые вещи (5; 6; 144—149). Поэтому в данной работе наряду с другими деталями наборов второй группы описаны только учтенные в корреляционной таблице изделия полихромного стиля.

Наборы второй группы состоят либо из пряжек и наконечников, либо из названных деталей и бляшек.

По форме и декору наконечники разделены на семь вариантов, а бляшки — на три варианта.

Наконечники 1 варианта (рис. 2, 46; 47, 7—9) из Беляуса (135, с. 58, рис. 4, 5), Заморского из могилы 25 (176, рис. 4, 21) и Чикаренко (74, 1, 3, 6) сделаны из двух соединенных заклепкой золотых или серебряных пластин. Перечисленные наконечники находились в употреблении в V в. (37, рис. 2, 46, с. 176).

Наконечники 2 варианта (рис. 47, 32) из Беляуса состоят из двух пластин, соединенных девятью или десятью заклепками, имитирующими вставки из камней. Серебряные пластины плакированы золотом (135, рис. 3, 4, с. 58).

Наконечники 3 варианта (рис. 47, 23, 24) из склепов, разрушенных 24/VI 1904 г. (295, с. 117, рис. 13, 15), и Чикаренко (74, рис. 1, 5, 7) одевались на конец ремня и крепились

заклепками. На золотые пластины напаяны гнезда, заполненные камнями. Аналогичный поясной набор (табл. XVII, 11, 12) хранится в коллекции Думбартон Оакс (461, с. 119, 120, табл. LXXXII, 167; LXXXIII). Еще три подобных наконечника найдены в Блучинах (480, рис. 4, 1; 6, 5, 6).

Наконечник 4 варианта (рис. 47, 22) из Марфовки украшен псевдосканью и двумя сердоликовыми вставками (145, рис. 10, 5, с. 46, 47).

Наконечники 5 варианта (рис. 2, 56; 47, 11, 12) из курганов, распаханных в колхозе им. Калинина и на горе Коклюк (близ Феодосии), сделаны из бронзовой пластины, обтянутой золотом. Орнамент оттиснут с обратной стороны (108, с. 190, рис. 2, 5; 3, 13). Аналогичные наконечники представлены и в других погребениях гуннов (146, с. 38, 75, № 5, 79; 508, табл. 27, 1, 2; 17, 26). В погребениях второй половины VII в. в Крыму (31, рис. 1, 26; 8) и в Приуралье (52, рис. 4, 8, 9; 13, 51) найдены штампованные из тонкой пластины наконечники, изготовленные по более ранним образцам гуннского периода.

В верхней части наконечников 6 варианта пропилен шель для ремня. По длине, форме и декору они делятся на пять вариантов.

Наконечники варианта 6—1 (рис. 47, 17) из Керчи из склепов 145 и разрушенных 24/1904 г. (150, рис. 3, 10, 12; 72) гладкие. Их длина не менее 7,8 см.

Наконечники варианта 6—2 (рис. 47, 10) из тех же керченских склепов (150, рис. 3, 11, 71) и из г. Алешки (ныне Цурюпинск) (146, с. 64, рис. 63) отлиты с треугольной площадкой в верхней части. Один из керченских наконечников украшен тремя небольшими гранатами (295, с. 116, рис. 3). В Суук-Су в могиле 118 обнаружен бронзовый наконечник (рис. 48, 21), представляющий собой более позднюю реплику описанных вещей.

Наконечники варианта 6—3 (рис. 2, 49; 47, 18) происходят из Заморского из могилы 11 (176, рис. 4, 20) и Керчи из склепа 65 из захоронения 3 (150, рис. 3, 46, с. 16). Нижний конец наконечника загнут. По находившемуся в упомянутом керченском захоронении обломку двухпластинчатой фибулы смолинского типа наконечники с загнутым нижним концом можно отнести к первой половине V в. (33, с. 112; 42, с. 86).

Наконечник варианта 6—4 (рис. 47, 19) из Харакса из могилы 33 отлит из бронзы. Его

верхняя часть при отливке декорирована параллельными линиями. По аналогиям он отнесен к первой половине V в. (33, с. 113).

Наконечники варианта 6—5 (рис. 2, 67; 47, 14—17) из Скалистого из склепа 465 и разрушенных подбойных могил 447 и 480, со склона высоты «Сахарная Головка» из подбойных могил 12 и 13 гладкие. Они короче описанных выше наконечников 1—4 подвариантов. Наконечники 5 подварианта входят в состав комплексов V—первой половины VI вв. (30, рис. 1, 6, 8, 9, 14, с. 31; 37, рис. 2, 67; 3, 2, с. 176). Однотипные наконечники найдены в византийской крепости в Тунисе (411, рис. 59, 21, с. 185) и в Польше (476, рис. 1, 6).

Наконечники 7 варианта (рис. 47, 20, 21) из Керчи из склепов 145 и разрушенных 24/VI 1904 г. (150, рис. 3, 13, 65, 66, 67), Дружного из склепа 1 (захоронение 1) сделаны из согнутой пополам пластины. Нижнему краю придана форма выступающего в одну сторону валика или цилиндра (295, рис. 10, с. 117). На лицевой поверхности трех золотых наконечников из Керчи напаяны гнезда, в которые вставлены цветные камни. Однотипные наконечники встречены в сарматских погребениях днестровско-дунайского междуречья и Прикаспийского Дагестана (180, рис. 5, 2, 6), где они так же, как и в Дружном, сопровождалась вещами конца III—IV вв. (140, рис. 2, 20, 21). Видимо, гунны заимствовали наконечники этого типа у сармат. По предположению В. Ф. Генинга, в конце IV в. во время движения гуннов через Южно-уральские степи однотипные наконечники распространились в Прикамье (119, с. 105—108, рис. 32, 6). Подобные наконечники изготовляли в Приуралье до начала VII в. (52, рис. 13, 38, с. 47). Несколько наконечников подобной формы, но с боковыми сторонами, закрытыми напаянными пластинами, входят в состав комплекса середины VII в. из Мартыновки (рис. 47, 29).

Бляшки 1 варианта (рис. 2, 52; 47, 5), штампованные из тонкой бронзовой или золотой пластины, происходят из Скалистого из склепа 421 и из Керчи из склепа 154 (150, рис. 2, 14, с. 16). По инвентарю из скалистинского склепа они отнесены к первой половине V в. (33, с. 111, 112).

Бляшки 2 варианта (рис. 47, 1, 2), состоящие из обоймы и петли, были широко распространены в Крыму (92, рис. 21, 1—3; 200, рис. 6, 20; 314, табл. II, 291; IV, 501—507)

и в других районах Европы и в Азии (105, рис. 22, 15; 213, рис. 5, 14—17; 264, рис. 3, 14; 288, рис. 26, 10). Наиболее ранние петли извлечены из сарматских погребений III (229, рис. 27, 4; 28; 29; 282, рис. 15, 16) и IV вв. (309, рис. 9). В Керчи и в захоронениях гуннов найдены петли, инкрустированные цветными вставками (190, рис. 2; 476, рис. 2, 10). На Кавказе петли для ремней встречены и в погребении VII в. (102, рис. 42, 4—6).

Бляшки 3 варианта (рис. 2, 54; 47, 28) сделаны изпрямоугольной золотой пластины, украшенной четырьмя вставками (108, рис. 3, 1). По данным Э. Р. Штерна, такие бляшки украшали портупейные ремни (331, с. 6, рис. 1, 12).

Геральдические поясные наборы

Поясные наборы третьей группы состоят из пряжки и многочисленных наконечников вспомогательных ремней и разнотипных бляшек, имеющих элемент в форме гербового щитка. Обычно такие наборы называются геральдическими (53, с. 16). По технике изготовления и декору деталей наборы делятся на пять типов: I — наборы типа «Суцидава», II — с литыми прорезными и гладкими деталями, III — с литыми гравированными деталями, IV — с деталями с инкрустацией и напаянным декором, V — со штампованными деталями. Из-за ограниченности объема данной работы в ней кратко рассматриваются лишь бляшки и наконечники, учтенные в корреляционной таблице.

Поясные наборы I типа (рис. 52, 29, 35) декорированы в том же стиле, что и пряжки типа «Суцидава». Они были распространены на территории Византии во второй половине VI — первой половине VII вв. (342, табл. XVII, 2; 377, табл. 1, 3; II, 1; IV, 4, 6, 8; 446, рис. 16, 2; 492, табл. XXXI, 1; 507, рис. 6, 1, 3). Судя по немногочисленным паспортным находкам, у поясов I типа отсутствуют вспомогательные ремни. В Крыму детали описываемых наборов известны в Херсонесе (337, рис. 141, 1—5).

Типология деталей поясных наборов II типа в общих чертах разработана А. К. Амброзом (1, с. 236—250; 50, рис. 1, с. 291—297).

Бляшки с волнистым верхним краем (рис. 49, 2, 4, 6, 14, 32, 33; 51, 1) и двурогие (рис. 49, 34; 50, 2, 4, 6, 37, 40—49) А. К. Амброз объединил в одну типологическую группу (50, с. 293). Однако они настолько раз-

личны по форме и декору, что я их выделил в самостоятельные типологические группы.

Бляшки с волнистым верхним краем делятся на два варианта.

Бляшки I варианта (рис. 49, 2, 4, 6, 14) из Суук-Су из склепа 54 (253, табл. V, 20) отлиты с волнистым верхним краем и с геральдической нижней частью. По форме и орнаментации они аналогичны найденным в Садовско-Кале в крепости, разрушенной в самом начале VII в. (503, рис. 2, 8, 13). Время совершения захоронений в склепе 54 определяется по инвентарю второй половины VI в. (50, рис. 1, 13—15, с. 193—197).

Пряжки 2 варианта (рис. 2, 76; 49, 16, 32, 33) по форме близки верхней части бляшек варианта 1—1. В Суук-Су они найдены в склепе 54 и в могиле 199 с вещами второй половины VI в., а в могиле 67 — первой половины VII в. (37, рис. 2, 77). Более поздняя бляшка отличается от ранних декором.

Двурогие бляшки делятся на два варианта: 1 — двухчастные и 2 — одночастные. В свою очередь бляшки I варианта по декору и размерам можно разделить на шесть подвариантов.

Двурогие бляшки варианта 1—1 (рис. 2, 97; 49, 34; 50, 46) из Суук-Су из могилы 67 (253, рис. 75) и со склона Чуфут-Кале из склепа 3 отлиты с фигурными прорезями. Обе бляшки извлечены из погребальных сооружений первой четверти VII в. (37, рис. 2, 99; 6, 4). Однотипные бляшки с прорезным декором известны на Кавказе (50, рис. 1, 20).

Двурогие бляшки варианта 1—2 (рис. 2, 156; 50, 47, 49) из Керчи из могил 64/1873 (144, рис. 66) и 31/1952 (85, рис. 32), со склонов Чуфут-Кале из склепа 34 (182, рис. 5а) и Эски-Кермена из склепа 278 отлиты с прорезной дуговидной нижней частью. Помимо этих бляшек в перечисленных захоронениях находились вещи второй половины VII в. (рис. 2, 153, 160, 161).

Двурогие бляшки варианта 1—3 (рис. 2, 112; 50, 39, 45) из Скалистого из склепов 403, 422 и 486 и из Керчи из склепа 180 (64, с. 60) отлиты с шестью маленькими отверстиями или круглыми углублениями. В скалистных склепах содержался инвентарь первой половины VII в., в керченском — вещи второй половины VII в. (37, рис. 2).

Двурогие бляшки варианта 1—4 (рис. 2, 140; 50, 40) из Скалистого из склепов 31, 197 и 462 и из Керчи из склепа 180 (64, 60) отличаются от описанных выше меньшими раз-

мерами. Время их бытования определяется по находкам второй половины VII в. из Керчи из склепа 180 (37, рис. 2). Однотипные бляшки происходят с Северного Кавказа и из Прикамья (118, рис. 8, 17; 142, рис. 12, 29; 228, рис. 8, 6).

Двурогие бляшки варианта 1—5 (рис. 2, 163; 50, 48) из Скалистого из склепов 164 (захоронение 4) и 340 отлиты с полукруглыми выступами в верхней части. По пряжке с широкопластинчатой трапецевидной рамкой (рис. 2, 162; 46, 25, 26) бляшки следует отнести ко второй половине VII в.

Двурогая бляшка варианта 1—6 (рис. 50, 42) из Керчи отлита с более изогнутыми роговидными выступами. По форме она близка происходящим из Кудыргэ (50, рис. 1, 24, 25; 394, табл. XX; XXX, 14; XXXIII; LIX, 10, 11; LX, 9, 10; XC, 3).

Двурогие бляшки 2 варианта (рис. 2, 101; 50, 2, 4, 6) из Керчи из погребения 1867 г. и из Скалистого из склепа 420 по форме и декору аналогичны верхней части одноименных бляшек варианта 1—1. Скорее всего, бляшки обоих вариантов одновременны.

Бляшки (рис. 2, 77; 49, 7, 25, 26) из Суук-Су из могилы 54 и склепа 56 (37, рис. 2, 78; 3, 5, 14; 253, табл. V, 17, 19) отлиты с одним краем закругленным, а другим — треугольным или раздвоенным и вогнутыми боковыми сторонами.

Так называемые Т-образные бляшки состоят из щитка, шейки и перекладки, края которой обработаны в виде полукруглых выступов. Высказывались предположения о том, что эти бляшки использовали в качестве застежек (218, с. 131, 137—140; 266, с. 84). По форме деталей крымские Т-образные бляшки разделены на восемь вариантов.

Т-образные бляшки 1 варианта (рис. 2, 78; 49, 8, 24, 27, 28) отлиты со щитками с прямыми боковыми сторонами и с перекладками с небольшими полукруглыми выступами или утолщениями на краях. Бляшки найдены в Суук-Су в могилах 54, 199 и в склепе 56 (253, табл. V, 9, 10, с. 52; 256, с. 108) второй половины VI в. (37, рис. 2, 79; 3, 17; 46, табл. II). Н. И. Репников сообщает о находке подобных бляшек в могиле 118 и в склепе 131, захоронения в которых отнесены ко второй половине VII в. (1, с. 273—274; 46, табл. II).

Т-образные бляшки 2 варианта (рис. 2, 104; 49, 23; 50, 9, 15) из Суук-Су из могилы 197, из Скалистого из склепов 107 и 422 и из

Керчи из погребения 1867 г. (37, рис. 2, 106; 6, 8) отлиты с геральдическим щитком с полукруглым отверстием и с заостренными нижними углами. Края перекладки обработаны в виде полусферовидных выступов.

Т-образные бляшки 3 варианта (рис. 2, 138; 50, 16—18) из Суук-Су из склепа 162 (255, с. 120, табл. XV, 10), из Керчи из склепа 180 (64, с. 60), из Богачевки, Скалистого из склепа 482 и со склона Чуфут-Кале из склепа 41 (183, рис. 44, 13) отлиты со щитками со слабо выраженными заострениями на нижних углах, либо с гладкими нижними углами. В перечисленных погребениях бляшки лежали с вещами второй половины VII в. (37, рис. 2, 137). Однотипные бляшки обнаружены на территории Лучистинского могильника (172, рис. 10) и в Баштановке.

Т-образные бляшки 4 варианта (рис. 50, 19, 20) из склепа, зачищенного в Верхнем Садовом, отлиты с широкой перекладкой, края которой обработаны в виде больших полусферовидных выступов.

Т-образные бляшки 5 варианта (рис. 2, 159; 50, 14) из Керчи из погребений 64/1873 и 31/1952 (85, рис. 32) и из Лучистого из склепа 65 отлиты со сплошным непрорезным щитком.

Т-образная бляшка 6 варианта (рис. 50, 22) из Керчи отлита с непрорезным геральдическим щитком и более длинной перекладкой. Ее края обработаны в виде каплевидных утолщений.

Т-образная бляшка 7 варианта (рис. 50, 23) из Чуфут-Кале из склепа 34 (182, рис. 5а) отлита со щитком, аналогичным по форме двурогим бляшкам 2 варианта.

Т-образная бляшка 8 варианта (рис. 2, 172; 52, 4) со склона Эски-Кермена из склепа 273 (захоронение 4) отлита с широкой перекладкой, обработанной в виде двух кружков с язычком между ними. Эти бляшки иногда называют псевдопряжками. Типологически близкие, но золотые, инкрустированные цветным стеклом, бляшки входят в состав перещепинского комплекса (рис. 52, 5). Они использовались в наборе IV типа.

Т-образные бляшки получили широкое распространение в Подунавье, Северном Причерноморье, Предкавказье, Закавказье, Поволжье и в Приуралье (46, рис. 5, 22, 31; 47, табл. IV, 3; 60, табл. XXXII, 46, 55—57; 71, рис. 4; 142, рис. 30, 39; 169, рис. 4, 12, 13; 204, рис. 241; 218, с. 127—131; 273, рис. 22, 6; 287, табл. VI, 10; 503, рис. 2, 3). Аналогии

Т-образным бляшкам 6 и 7 вариантов известны только в Приуралье и в Зауралье (71, рис. 4; 168, рис. 4, 15, 16; 208, рис. 7, 7, 27; 11, 4; 276, табл. III, 1; 394, табл. XLI). Бляшки 8 варианта найдены также в Судже (266, рис. 33 а) и в Чми (46, рис. 5, 38). У бляшек из Подунавья перекладина обработана так же, как и у крымских. Однако дунайские бляшки сделаны со щитком другой формы и более длинной шейкой (431, табл. LXIX, 24; 467, табл. 25, 2; 1, 11).

Бляшки, отлитые в виде двух соединенных вместе кружков или овалов, по форме делятся на два варианта.

Бляшки 1 варианта (рис. 2, 86; 49, 30) из Суук-Су из могил 67 и 199 (253, рис. 66; 256, с. 108) сделаны в виде двух одинаковых почти правильных кругов, украшенных в центральной части четырьмя отверстиями, а по краям — насечкой. Такие же бляшки обнаружены в Садовско-Кале (503, рис. 2, 9, 10) с находками второй половины VI в. и в Цебельде (106, рис. 22, 11—13, 15).

Бляшки 2 варианта (рис. 2, 173; 51, 3, 4) из Скалистого из склепа 166 и из Рисового (322, рис. 83,7) изготовлены в виде двух овалов или кругов разной величины. В Рисовом одна из них лежала с пряжкой второй половины VII в. (рис. 2, 174). Однотипная бляшка извлечена из захоронения кочевника, зачищенного в Зиновьевке в Поволжье (270, с. 111).

Бляшки (рис. 2, 131; 51, 7, 8, 17) из Богачевки и со склона Чуфут-Кале из склепа 41 (183, рис. 44) отлиты в виде двух округлых с выступами или геральдических частей. Они декорированы прорезным орнаментом. Бляшка из Мартыновки представляет собой несколько более упрощенный вариант описанных изделий. Подобные бляшки бытовали в Подунавье (446, рис. 20, 11) и в Закавказье (60, табл. XXXII, 67, 68). Прототипом рассматриваемых бляшек являются бляшки из захоронения второй половины VI в. из Суук-Су из могилы 54 (рис. 49, 3, 5, 15). По сопровождаемым вещам интересующие нас бляшки следует отнести ко второй половине VII в. (31, рис. 2, 131).

Бляшки, отлитые в форме геральдического щитка, весьма многочисленны в составе поясных наборов II типа. В корреляционной таблице учтены бляшки трех вариантов.

Щитковидные бляшки 1 варианта (рис. 2, 98; 49, 39; 50, 1, 3, 5, 7) из Керчи из могилы 1867 г. и со склона Чуфут-Кале из склепов 2 и 3, отлитые с выемками на боковых сторонах

и двумя круглыми 3-видными отверстиями, характерны для первой половины VII в. (37, рис. 2, 100; 3, 16). Аналогичные бляшки известны и в Византии (375, табл. 1, 5—7). Бляшка с таким же орнаментом, но без выемок на боковых сторонах, находилась в Керчи в могиле второй половины VII в. (85, рис. 32).

Щитковидные бляшки 2 варианта (рис. 2, 129; 50, 27—30, 38) из Керчи из склепа 180 (64, с. 60) и могил 31 (1952) (85, рис. 32) и 64/1873, из Скалистого из склепов 31, 406, 482 (38, рис. 1, 13) и со склона Чуфут-Кале из склепа 41 (183, рис. 44, 11) отлиты с круглым отверстием у прямой стороны. К этому варианту отнесена и бляшка из Мартыновки (рис. 50, 38) с круглым и 3-видным отверстием. Перечисленные бляшки обычно датируются второй половиной VII в. (37, рис. 2, 129; 7, 6; 50, с. 294—296, рис. 1, 51).

Щитковидные бляшки 3 варианта (рис. 2, 157; 50, 32, 34) из Суук-Су из могилы 118 (253, табл. XV, 9), со склонов Чуфут-Кале из склепа 34 (182, рис. 5 а) и Эски-Кермена из склепа 278 отлиты с двумя треугольными и 3-видными отверстиями. В эту же группу включена аналогичная по форме бляшка из Керчи из могилы 31/1952, но орнаментированная так же, как и бляшка 1 варианта (рис. 50, 36). Рассматриваемые детали использовались в наборах второй половины VII в. вместе с двурогими бляшками 1—2 варианта (рис. 2, 156; 50, 47, 49).

Бобовидные бляшки разделены на два варианта.

Бляшки 1 варианта (рис. 2, 100; 51, 19, 33) из Скалистого из склепов 107, 197, 321, 381, 403, 420, 462 (94, рис. 1, 14) украшены пятью углублениями, а бляшка из Мартыновки — пятью круглыми отверстиями. В результате анализа инвентаря перечисленных погребальных сооружений и других захоронений с подобными бляшками выяснилось, что они находились в употреблении в основном в VII в. (31, с. 171).

Бляшки 2 варианта (рис. 2, 115; 51, 14, 15) из Скалистого из склепа 486, из Рисового (322, рис. 52, 10) и со склона Чуфут-Кале из склепа 14 с двумя полуовальными отверстиями характерны для погребений первой половины VII в. (37, рис. 2, 118; 6, 9).

Бляшки, изготовленные в виде трех соединенных прямыми сторонами щитков, названы трехщитковыми. По размерам они делятся на два варианта: 1 — большие (длина по оси от

выступа одного щитка до выступа другого щитка 2,5—2,7 см), 2—малые (длина не более 2 см).

Трехщитковые бляшки I варианта (рис. 2, 114; 51, 47, 53) из Скалистого из склепов 197, 321, 325, 381, 422 и 486 одновременно двухщитковым бляшкам I варианта (31, с. 171).

Трехщитковые бляшки 2 варианта (рис. 2, 147; 51, 44, 48) из Скалистого из склепов 166, 288, 460 и 462 и со склона Чуфут-Кале из склепа 118 датируются по вещам из склепа 288 (99, рис. 1, 3, 56; 3), бытовавшим во второй половине VII в. (рис. 2, 177, 178).

Полушаровидные бляшки (рис. 2, 170; 51, 29, 50) из Скалистого из склепа 340 и со склона Эски-Кермена из склепа 273 (захоронение 4) крепились на ремне с помощью вставленных в пастовое заполнение шпенок. По форме они аналогичны золотым бляшкам из комплекса второй половины VII в. из Келегей (рис. 51, 50).

Скоррелированные наконечники по форме и декору разделены на четыре типа: I—с прямыми боковыми и верхней сторонами, закругленной или треугольной нижней стороной и прорезным декором; II—килевидной формы; III—узкие гладкие с прямыми боковыми сторонами, с рифлением у верхней стороны и закругленной нижней стороной; IV—короткие с прямыми боковыми сторонами и закругленной нижней стороной. По декору наконечники II типа разделены на четыре варианта, а II типа—на два варианта.

Наконечники варианта I—1 (рис. 2, 85; 48, 1; 49, 29) из Суук-Су из могилы 199 и со склона Чуфут-Кале из склепа 62 отлиты с большим отверстием с закругленным нижним краем и малым 8-видным или 3-видным отверстиями. Время изготовления наконечников определяется по инвентарю второй половины VI—начала VII вв. из названных погребений (37, рис. 2, 86).

Наконечники варианта 1—2 (рис. 2, 128; 48, 14) из Керчи из склепа 180 (64, с. 60), из Скалистого из склепов 197 и 406 (38, рис. 1, 6), из Богачевки, Лучистого из склепа 40 (рис. 48, 3) и со склона Чуфут-Кале из склепов 41 и 80 (182, рис. 44, 12) отлиты с отверстием, напоминающим по форме замочную скважину. Однотипные наконечники находились в употреблении во второй половине VII в. (37, рис. 2, 128; 7, 8; 50, рис. 1, 69) и в других регионах (60, табл. XXXII, 26—28, 31—37; 106, рис. 22, 9, 10; 142, рис. 12, 16, 44, 46; 168, рис. 4, 28; 270, с. 111).

Наконечники варианта 1—3 (рис. 2, 137; 48, 9—12) из Суук-Су из склепа 162 (275, табл. XV, 14—16) и Керчи из могилы 64/1873 отлиты с отверстием, раздвоенным верхним краем и закругленным нижним краем. К данному варианту отнесен и наконечник со склона Чуфут-Кале из склепа 7 (31, рис. 1, 12) с круглым нижним краем. Наконечники 3 варианта входят в состав комплексов, датированных либо первой половиной VII в. (46, табл. II, 19; 50, рис. 1, 66), либо второй половиной VII в. (31, с. 166; 37, рис. 2, 136; 7, 14). По форме прорези рассматриваемые детали близки более ранним наконечникам из Суук-Су из могилы 54 (253, табл. V, 15). Однако ранние наконечники сделаны в виде корбочки, а поздние—плоские в сечении.

Наконечники варианта 1—4 (рис. 2, 139; 48, 33) из Скалистого из склепа 258 и со склона Эски-Кермена из склепа 273 (захоронение 4) отлиты с загнутыми боковыми краями и с узким отверстием с закругленным краем.

Наконечники варианта II—1 (рис. 2, 103; 48, 22; 50, 10—12) из Керчи из могил 1867 г. и 31/1952 (85, рис. 32; 144, рис. 73), из Скалистого из склепа 107 и из Лучистого из склепа 65 отлиты с фигурной прорезью и прямоугольными вырезами на боковых сторонах. В могиле 1867 г. и в склепе 107 содержались вещи первой половины VII в. (31, рис. 2, 105), а в могиле 31—второй половины VII в.

Наконечники варианта II—2 (рис. 2, 155; 48, 26, 36) со склона Чуфут-Кале из склепа 34 (182, рис. 5а), из Лучистого из склепа 65 отлиты с выступами на боковых сторонах и со стилизованным изображением личины. Аналогичный по форме наконечник из комплекса второй половины VII в. из Перещепины декорирован с одной стороны напаянными шариками и гнездами для цветных вставок, а с другой стороны—вычеканенными пальметами с сопоставленными лепестками (32, рис. 1, 7; 518, табл. 28, 1). Наконечники варианта II—2 были распространены в Приуралье и на Северном Кавказе (50, рис. 1, 77; 142, рис. 12, 36; 276, табл. III, 9).

Наконечники III типа (рис. 2, 141; 48, 29) из Суук-Су из могилы 63 (253, рис. 72), из Скалистого из склепа 164 (захоронение 4), из Лучистого из склепа 38 датируются по вещам второй половины VII в. (37, рис. 2, 128, 141).

Наконечники IV типа (рис. 2, 176; 48, 31, 32) из Суук-Су из могилы 55 (253, рис. 70)

и из Перещепины входят в состав комплексов второй половины VII в. (31, рис. 4, 13; 8, 4).

Типология и хронология поясных наборов III типа рассмотрена в серии специальных работ (375; 388; 412; 461; 492; 515). Наученных в таблице деталях данных наборов в технике глубокой гравировки исполнен стилизованный растительный декор (рис. 43), характерный для византийских изделий конца VI—VII вв. (375, табл. II, 2, 3; 388, рис. 2, 5; табл. III; 412, табл. 6, 7; 31; 461, рис. 4; 492, табл. XXI; 505, табл. XXXIV; 515, рис. 9, табл. VIII, f, c; IX, 7).

Детали анализируемых наборов обнаружены в Скалистом, Баштановке, Аромате, на склоне Эски-Кермена. Однотипный набор из Суук-Су хранится в ГИМе. Его рисунки отсутствуют в публикации Н. И. Репникова. Но в описании могилы 33 упомянуты бляшки от поясного набора (253, с. 10). На склоне Эски-Кермена в склепе 273 в захоронении 1 лежал набор, состоящий из пряжек, обоймицы с петлей и застежкой, пяти геральдических, одной Т-образной и трех двухчастных бляшек, одного большого широкого и семи узких маленьких наконечников. Большой наконечник одевался на основной ремень. Он на 1 мм уже отверстия на пряжке. Маленькие наконечники по ширине равны бляшкам-накладкам. Видимо, эти бляшки закреплялись на местах соединения основного и вспомогательного ремней с узкими наконечниками (рис. 43, 1—20). По составу и форме деталей описанный набор аналогичен наборам из Италии и Константинополя. П. Делогу полагает, что подобные наборы принадлежали лангобардским воинам, которые начали носить их в результате контактов с византийцами (388, с. 171). Эти наборы ввозились в Херсонес из Византии. На полуострове они вошли в моду у аланоготского населения.

Бляшки (рис. 2, 146; 43, 4, 6, 12, 22) из Скалистого из склепа 462 и со склона Эски-Кермена из склепов 273 и 307 отлиты с фигурной верхней частью и щитковидной нижней. Две такие же бляшки, якобы происходящие из Керчи, хранятся в Государственных музеях Берлина (375, табл. II, 2, 3).

Т-образные бляшки (рис. 2, 151; 43, 10) 1 варианта со склона Эски-Кермена из склепов 273 и 307 отлиты с фигурной перекладиной и узкой шейкой. Края перекладины снизу закруглены.

Т-образные бляшки 2 варианта (рис. 2, 171; 43, 21) из Скалистого из склепов 340 и 381

(31, рис. 1, 20; 3, 20) и из Баштановки из склепа 1973 г. отлиты с широкой шейкой и фигурной перекладиной. Края перекладины закруглены сверху.

Щитковидные бляшки (рис. 2, 148; 43, 3, 5, 8, 11—15, 17, 25, 27) происходят из Суук-Су из могилы 33, Скалистого из склепов 320, 325 и 462, со склона Эски-Кермена из склепа 273 (захоронение 1) и из Баштановки из склепа 1873 г.

Наконечники основных ремней 1 варианта (рис. 2, 130; 48, 35; 52, 30, 31) входят в состав комплексов из Мартыновки и Перещепины.

Наконечники основных ремней 2 варианта (рис. 2, 150; 43, 20) найдены в Скалистом в склепе 381 (31, рис. 6, 12) и на склоне Эски-Кермена в склепах 273 (захоронение 1) и 307.

Наконечники дополнительных ремней (рис. 2, 145; 43, 7, 9, 16, 18, 19) обнаружены в Скалистом в склепах 460, 462, на склоне Эски-Кермена в склепах 273 (захоронение 1), 307 и в с. Аромат в склепе 1 (199, рис. 4).

Обоймицы (рис. 2, 152; 43, 2) со склона Эски-Кермена из склепов 213, 273 (захоронение 1) и 307 сделаны с кольцом для крепления застежки. Обоймица из однотипного набора из села Аромат (199, рис. 4, 14) изготовлены без кольца.

Двухчастная прямоугольная бляха (рис. 2, 132; 43, 28) из однотипного набора из Суук-Су из могилы 33 по форме характерна для Поднепровья (267, рис. 7а, 7б, 12, 17).

Однотипные византийские поясные наборы, как правило, датируются концом VI—первой половиной VII вв. (461, с. 42; 492, с. 30—31). Однако П. Делогу установил, что лангобардские воины использовали их на протяжении всего VII в. По его данным, подобные наборы в Италии найдены с пряжками и вещами в основном второй половины VII в. (388, с. 171—175). На склоне Эски-Кермена в склепе 307 и в Суук-Су в могиле 33 наборы лежали с пряжкой типа «Сиракузы», бытовавшими на полуострове со второй четверти VII в. до рубежа VII—VIII вв. (рис. 2, 122). В склепе 273 (Эски-Кермен) зачищены четыре костяка. На одном из них зачищены детали набора III типа, а на другом — детали набора II типа второй половины VII в. (рис. 2, 139, 170, 172). В Скалистом в склепах 325 и 381 детали наборов III типа сопровождался инвентарем второй половины VII в. (31, рис. 8). Как мы видим, в Крыму рассматри-

ваемые поясные наборы находились в употреблении во второй половине VII в.

Детали поясных наборов IV типа в Крыму обнаружены в Херсонесе (рис. 52, 3, 8, 15), вероятно, в Керчи (рис. 52, 11 18) и в погребении хазарского воина из села Портовое (35, рис. 8, 23, 27, 29—32, 40; 398, табл. XLVI, 1—7). В корреляционной таблице использованы наконечники из Портового.

Наконечники (рис. 2, 175; 52, 10) биметаллические, золотые гнезда и зернь напаяны на золотую пластинку, а та в свою очередь припавалась к тыльной стороне литой серебряной основы так, чтобы гнезда и зернь выступали на лицевую сторону предмета через сделанные для них прорезы в серебряной поверхности. В центральные ромбические гнезда вставлены синие стекла, а в остальные гнезда — красные. Однотипные наконечники, но сделанные только из золота, входили в состав Перещепинского комплекса (рис. 52, 16). Мода на изделия, орнаментированные в том же стиле, распространилась у кочевников в Крыму со второй половины VII в. из Византии (35, с. 200).

Поясные наборы V типа систематизированы в нескольких работах. По данным одного из авторов, названные наборы характерны для Византии и Северного Придунавья (49, с. 88, 90, рис. 3в). Производство деталей таких наборов существовало и в Херсонесе (35, с. 190—194). В Крыму однотипные наборы найдены на склонах высоты «Сахарная Головка» (рис. 51, 24, 37, 46), Эски-Кермена (рис. 51, 35) и Чуфут-Кале в склепе 105, в Суук-Су (255, табл. XV, 6), Скалистом (рис. 51, 21, 41) и в Лучистом в склепах 38 и 65. Штампованные бляхи двух вариантов учтены в корреляционной таблице.

Бляшки 1 варианта (рис. 2, 123; 51, 35) из Лучистого из склепов 38 (захоронение 9) и 65, из Суук-Су из могилы 157 (рис. 51, 36) со склонов Эски-Кермена из могилы 316 (рис. 51, 35), с высоты «Сахарная Головка» из склепа 52 (рис. 51, 37) и из Скалистого из склепа 336 (рис. 51, 34) оттиснуты с декором, скомпонованным из тонких углубленных линий. В могилах 316 (Эски-Кермен) и 157 (Суук-Су) упомянутые бляшки лежали с пряжками VII в. (рис. 2, 122) типа «Сиракузы» (255, с. 118), а в Лучистом в склепе 38 — с одновременными пальчатыми фибулами.

Бляшки 2 варианта (рис. 2, 142; 52, 26) из Суук-Су из могилы 63 и 109 (253, табл. V, 8; 255, табл. XIII, 4) и Керчи (239, с. 59—61, рис. 38—39) украшены имитацией зерни. Одна

из них сопровождалась пряжкой второй половины VII в. (рис. 2, 143).

Византийские и дунайские наборы обычно относили к концу VI — первой половине VII вв. (204, с. 183; 431, с. 280, 288, 289; 492, с. 31), а набор из Фенекпуста — к первой половине VI в. (353, с. 305—311). А. К. Амброз, сопоставив инвентарь погребений I аварской группы (в них находились и интересные нас наборы) с материалами из Суук-Су, датировал названные захоронения второй половиной VII в. По его мнению, могильник Фенекпуста в основном одновременен этим погребениям (1, с. 226; 47, с. 123; 49, с. 88, 90, 91).

В литературе высказывали суждения о том, что геральдические наборы распространились среди кочевников и земледельцев из Византии (123, с. 352; 218, с. 127, 128), Сассанидского Ирана (408, с. 274—275), с Алтая (204, с. 155—157; 515, с. 138, 139), из Северо-Причерноморских степей (397, с. 280—296), с Боспора (267, с. 62—63), из Заволжья (112, с. 105) и Северного Кавказа (167, с. 153). По словам А. К. Амброза, самые ранние геральдические наборы найдены в крепостях второй половины VI в., заселенных федератами Византии (53, с. 16). Прделанный выше краткий анализ поясных наборов IV—VII вв. свидетельствует в пользу вывода А. К. Амброза. В IV — первой половине VI вв. в Крыму, так же как и на территории всего Северо-Причерноморья, носили наборы I и II групп, у которых отсутствовали дополнительные ремни. Такие же наборы в этот период находились в употреблении в Иране, на Алтае, в Заволжье и на Северном Кавказе. Впервые пояса с дополнительными ремешками стали носить в первые века нашей эры солдаты римской армии (53, с. 16). С середины VI в. в византийской армии и среди федератов распространились пояса с дополнительными ремнями, украшенные разнотипными геральдическими деталями. Наборы типа «Суцидава» с гравированными, штампованными и инкрустированными деталями в основном находились в употреблении у византийцев, их ближайших соседей и федератов, тогда как наборы с гладкими прорезными деталями II типа вошли в моду на обширных пространствах Евразии.

Детали сбруйных ремней

Детали сбруйных ремней весьма немногочисленны в скоррелированных комплексах. Как правило, они происходят из погребений кочевников и из боспорских склепов гуннского периода.

Бляшки (рис. 2, 41; 47, 30) из Керчи из склепа 145 (148, рис. 2, 2) и из колхоза им. Калинина (108, рис. 2, 11, с. 191) вырезаны из тонкой золотой пластины. Им придана форма трех соединенных кружков. С помощью штампа они декорированы имитацией зерни и скани. Одна из них украшена также красными вставками. Близкие бляшки найдены в Здвиженске (146, с. 59, рис. 48). Подобная бляшка, но сделанная из бронзовой пластины, входит в состав комплекса из Мартыновки (рис. 47, 35).

Бронзовые крестовидные бляшки (рис. 2, 55; 47, 25) с территории колхоза им. Калинина и с горы Коклюк (108, рис. 2, 9; 3, 10) лакированы золотой фольгой со штампованным орнаментом. Бляшки украшены пятью красными вставками. Аналогичные бляшки извлечены из захоронений гуннов, исследованных в других районах (146, с. 37, 69, №№ 4, 74; 271, табл. IX, 17; 508, табл. 17, 24, 25; 52, 6, 6 а).

Накладки на уздечные ремни (рис. 2, 57; 47, 26, 27) с территории колхоза им. Калинина и с горы Коклюк (108, рис. 3, 2—7, 12) изготовлены и декорированы в той же технике, что и описанные выше крестовидные бляхи. Подобные накладки происходят из гуннских погребений, выявленных в Причерноморье и Подунавье (146, с. 38—39, 70, 71 №№ 6, 76; 508, табл. 52, 12).

Колокольчики (рис. 2, 44) из Керчи из склепов 145 и 165 (148, рис. 5, 13, 14) и Беляуса (135, рис. 5, 1) использовали для уздечных ремней. Керченские колокольчики сделаны из бронзы и позолочены. Стенки колокольчика из Беляуса трехслойные: между двумя листами железа проложен лист бронзы (135, с. 58).

Украшения

В крымских погребениях найдено большое количество разнообразных украшений. Однако лишь некоторые из них оказались пригодными для корреляции, так как находились в моде непродолжительное время.

Серьги (рис. 2, 60) с многогранником сопро-

вождались в скоррелированных погребениях как инвентарем V в., так и находками VI—первой половины VII вв. (33, рис. 1, 36; 4, 10, с. 112, 113; 37, рис. 2, 60).

Антропоморфные амулеты (рис. 2, 164) из Керчи и Айвазовского (186, рис. 1, 3; 2, 1, 2, 4—6, с. 254—255), со склона Чуфут-Кале из склепа 118 (183, рис. 44, 6) и из Херсонеса В. Б. Ковалевской причислены к I типу (170, с. 44, 45). Исследователи античности относили их к гуннскому периоду (186, с. 254—255; 232, с. 95—96; 321, с. 87). По мнению А. К. Амброза, боспорские амулеты характерны для материальной культуры VII в. (1, с. 189). В. Б. Ковалевская амулеты I типа с Северного Кавказа, Приазовья и из Крыма датировала второй половиной VI—VII вв. (170, с. 45). Следует отметить, что в Керчи только один из перечисленных амулетов извлечен из относительно узко датированного захоронения 5 (склеп 78), в котором он найден с пряжкой с трапециевидной рамкой второй половины VII в. (рис. 2, 162). Ареал распространения амулетов свидетельствует об их принадлежности сармато-аланам.

Крест (рис. 2, 165) со склона Эски-Кермена из склепа 285 (захоронение 6) отлит из бронзы и позолочен. При отливке на краях крестовин имитированы круглые медальоны, а в центре— крестовидное гнездо. В Римско-Германском музее в Майнце хранится еще один однотипный крест, происходящий из Керчи (372, с. 10, 11, табл. 9). Аналогичные кресты изготовляли в Византии (173, табл. XVIII, 12, с. 191; 461, табл. X, В; XII). Один из рассматриваемых крестов обнаружен в упомянутом склепе 285 (захоронение 6) с половинкой золотого солида 629—630 гг. с отверстием для подвешивания, а другой— из Келегейских хуторов— с солидом 641—668 гг. (31, с. 186—187; 397, с. 290—291, табл. СХХIX). Очевидно, данные кресты следует датировать второй половиной VII в.

Бляхи (рис. 2, 124; 19, 5) с полушаровидной выпуклостью в центре и с пластинчатой, прикрепленной на заклепке петлей, из Лучистого из склепов 38 (захоронение 9) и 54 (захоронение 20) штампованы из серебряной или бронзовой пластины. Такие же бляхи входили в состав «кладов» из Суджи (266, рис. 32, 6, с. 80) и из Новой Одессы (267, рис. 13). В длинных курганах в Верхнем Поднепровье и в Подвинье подобные бляхи обнаружены с прикрепленными к ним трапециевидными привесками. По данным В. В. Седова, полу-

сферические бляхи известны и в Прибалтике (274, с. 102, рис. 26, 4, 11).

Перстни (рис. 2, 181) из Скалистого из склепа 325 и со склона Эски-Кермена из склепа 193 состоят из проволочного кольца и напаянной круглой плоской жуковины с изображением креста. В перечисленных склепах находились вещи конца VII—первой половины VIII вв. (31, рис. 8, 11, 13, 14, 15).

Глава IV. Обоснование относительной и абсолютной хронологии закрытых комплексов

Изучение взаимовстречаемости вещей в скоррелированных закрытых комплексах позволило распределить последние на десять групп.

В склепах и могилах первой группы встречены стеклянные стаканы (рис. 2, 2; 3, 1—3), кувшины с вогнутым внутрь дном (рис. 2, 4; 3, 12), кувшины с плоским дном на кольцевидном поддоне (рис. 2, 5, 3, 11) и кубки (рис. 2, 16; 3, 8), светлоглиняные амфоры (рис. 2, 6; 4, 4), краснолаковые миски с широким отогнутым вниз бортиком (рис. 2, 8; 5, 1), миски с закругленным бортиком (рис. 2, 12; 5, 9), миски с наклоненным внутрь верхним бортиком (рис. 2, 13; 5, 5), блюда с горизонтально отогнутым бортиком (рис. 2, 11; 5, 8), блюда со слегка закругленным краем (рис. 2, 15; 5, 3) и чашки с наклоненным внутрь верхним краем (рис. 2, 17; 5, 13), сероглиняные вазы с тремя ручками и биконическим туловом (рис. 2, 9; 6, 11), двучленные прогнутые подвязные бронзовые фибулы варианта 2—1/3 (рис. 2, 14; 8, 2—4), двучленные воинские фибулы (рис. 2, 7; 8, 9, 10), пряжки с овальной или сегментовидной рамкой 1 варианта (рис. 2, 3; 22, 1) и 2 варианта (рис. 2, 10; 22, 3, 4).

Некоторые из перечисленных вещей (рис. 2, 2—6, 8, 11—13, 15—16) находились в погребальных сооружениях второй группы. Для захоронений этой группы показательны стеклянные стаканы, орнаментированные синими каплями варианта I Д (рис. 2, 29; 3, 5) и кувшины (рис. 2, 25; 3, 15), краснолаковые кувшины с профилированным венчиком (рис. 2, 18; 4, 5), кувшины с грушевидным туловом (рис. 2, 19; 4, 6), миски с горизонтально отогнутым наружу верхним краем вертикального бортика (рис. 2, 20; 5, 4), миски с вогнутым верхним бортиком (рис. 2, 27; 5, 6), миски с прямым верхним бортиком (рис. 2, 22; 5, 10),

§ 5. Изделия из камня

Навершия (рис. 2, 33) из белого камня или халцедона от рукоятки мечей из Скалистого из склепа 434 и из Керчи из склепа 145 (148, с. 15, рис. 4, 4, 5) аналогичны происходящим из погребений гуннского периода. В одном из них лежала монета 408—450 гг. (508, табл. 50, 9, 13—15; 56, 7).

миски с горизонтально отогнутым бортиком (рис. 2, 24; 5, 2), блюда с горизонтально отогнутым профилированным бортиком (рис. 2, 30; 5, 7), сероглиняные миски (рис. 2, 21; 7, 14), чашки (рис. 2, 23; 6, 7; 7, 10), кувшины (рис. 2, 28; 7, 11, 13) и пряжки с овальной или сегментированной рамкой 3 варианта (рис. 2, 26; 22, 8—11, 16, 17, 18).

В погребениях третьей группы помимо отдельных вещей, типичных для комплексов первой и второй групп (рис. 2, 6, 10, 12, 15—17, 21, 23, 26, 28, 29, 30), находились стеклянные стаканы с синими каплями вариантов I Б (рис. 2, 36; 3, 4), I Е (рис. 2, 40; 3, 6), I В (рис. 2, 58; 3, 9) и II типа (рис. 2, 39; 3, 7), стаканы, орнаментированные шлифованными углублениями (рис. 2, 32; 3, 10), красноглиняные кубки с двумя ручками (рис. 2, 37; 5, 14), темноглиняные лепные миски (рис. 2, 31; 7, 12, 15) и кувшины (рис. 2, 51; 7, 5, 6), темноглиняные гончарные кувшины (рис. 2, 38; 6, 7, 9), костяные пиксиды (рис. 2, 61; 5, 15), двучленные прогнутые подвязные фибулы варианта 2—1/2—3 (рис. 2, 34; 8, 6, 7), двухпластинчатые фибулы вариантов I ББ (рис. 2, 42; 9, 2), I БА (рис. 2, 53; 9, 4, 5), II АА (рис. 2, 59; 9, 9) и II АБ (рис. 2, 62; 9, 11), пряжки с овальной или сегментовидной рамкой 4 (рис. 2, 47; 23, 1, 2) и 5 вариантов (рис. 2, 48; 22, 12), пряжки с инкрустацией (рис. 2, 43; 22, 23, 24), пряжки с массивными овальным кольцом и язычком (рис. 2, 45; 23, 9, 10), пряжки с зооморфным язычком (рис. 2, 50; 23, 3—5; 7, 8, 11), наконечники ременных наборов второй группы 1 (рис. 2, 46; 47, 7—9), 5 (рис. 2, 56; 47, 11, 12) и 6—3 (рис. 2, 49; 47, 18) вариантов, бляшки из наборов той же группы 1 (рис. 2, 52; 47, 5) и 3 вариантов (рис. 2, 54; 47, 28), сбруйные трехчастные (рис. 2, 41; 47, 30) и крестовидные (рис. 2,

55; 47, 25) бляшки, накладки на уздечные ремни (рис. 2, 57; 47, 26, 27), сбруйные колокольчики (рис. 2, 44), серьги с многогранником (рис. 2, 60) и навершия рукоятей мечей или кинжалов (рис. 2, 33).

В погребальных сооружениях четвертой группы кроме нескольких вещей, характерных для второй и третьей групп (рис. 2, 26, 36, 43, 46, 58, 60), найдены коричневоглиняные амфоры с веретенообразным туловом (рис. 2, 63; 4, 3), двухпластинчатые фибулы с кербшитной резьбой (рис. 2, 66; 14, 1, 3, 4, 6), броши в форме шкады (рис. 2, 64; 10, 7, 13), малые трехчастные пряжки с кольцом из проволоки 1 варианта (рис. 2, 65; 37, 19) и наконечники ремennых наборов второй группы варианта 6—5 (рис. 2, 67; 47, 14—17).

В захоронениях пятой группы наряду с находками некоторых упомянутых выше типов (рис. 2, 63, 64, 67) лежалы пальчатые фибулы с концентрическими ромбами на ножке (рис. 2, 72; 14, 11, 13), большие пряжки с прямоугольным щитком вариантов I—1 и 2 (рис. 2, 71; 24, 1, 4), трехчастные литые пряжки с трехгранным язычком вариантов 1 (рис. 2, 68; 37, 5, 7—9, 11—13) и 3—1 (рис. 2, 69; 37, 18, 21, 22) и В-образные пряжки I типа 1 варианта (рис. 2, 70; 39, 1, 2, 5).

В погребениях шестой группы обнаружены отдельные вещи перечисленных выше типов (рис. 2, 60; 69, 70). Для комплексов рассматриваемой группы показательны стеклянные колбы (рис. 2, 73; 3, 13, 14), краснолаковые миски с нависающим профилированным венчиком (рис. 2, 83; 5, 11, 12), большие двухпластинчатые фибулы II в—1 подварианта (рис. 2, 80; 11, 1, 2), пальчатые фибулы керченского типа (рис. 2, 88; 15, 2, 3), большие орлиноголовые пряжки 1 варианта (рис. 2, 81; 29, 1, 2; 30, 1; 31, 2), В-образные пряжки I типа 2 варианта (рис. 2, 75; 39, 3, 6, 7), II типа 1 варианта (рис. 2, 84; 39, 16, 17, 20) и варианта 4—1 (рис. 2, 79; 39, 25), треугольнорамчатые пряжки 1 варианта (рис. 2, 82; 38, 2, 3), пряжки с трапециевидной рамкой I типа 5 (рис. 2, 74; 46, 24) и 7 (рис. 2, 87; 46, 26) вариантов, входящие в поясные наборы третьей группы (геральдические) II типа бляшки с волнистым верхним краем 2 варианта (рис. 2, 76; 49, 16, 32, 33), фигурные бляшки (рис. 2, 77; 49, 7, 25, 26), бляшки, отлитые в виде двух кружков 1 варианта (рис. 2, 86; 49, 30), Т-образные бляшки 1 варианта (рис. 2, 78; 49, 8, 24, 27, 28) и наконечники варианта I—1 (рис. 2, 85; 48, 1; 49, 29).

В составе комплексов седьмой группы помимо некоторых находок, типичных для пятой и шестой групп (рис. 2, 72, 74, 76, 79, 80, 82, 84—88), имеются светлоглиняные лекифообразные кувшины (рис. 2, 93; 4, 7), бронзовые пиксиды (рис. 2, 89; 5, 16), подвязные фибулы серии 16—4/III средневекового варианта (рис. 2, 94; 8, 11, 13), двухпластинчатые фибулы подварианта II в—2 (рис. 2, 91; 12, 1, 2), большие пряжки с прямоугольным щитком V (рис. 2, 105; 28, 2—3) и VI (рис. 2, 92; 27, 5, 6; 28, 5) вариантов, большие орлиноголовые пряжки с держателем II варианта (рис. 2, 90; 30, 2; 31, 1), В-образные пряжки вариантов 4—2 (рис. 2, 99; 39, 14; 40, 4) и 6 (рис. 2, 96; 39, 8, 9, 10), лировидные пряжки 3 варианта (рис. 2, 102; 40, 5—8, 11), пряжки с трапециевидной рамкой I типа 1 варианта (рис. 2, 95; 46, 16, 19, 20, 21), входящие в геральдические поясные наборы двурогие бляшки вариантов 1—1 (рис. 2, 97; 49, 34; 50, 46) и 2 (рис. 2, 101; 50, 2, 4, 6), Т-образные бляшки 2 варианта (рис. 2, 104; 49, 23; 50, 9, 15), щитковидные бляшки 1 варианта (рис. 2, 98; 49, 39; 50, 1, 3, 5, 7), бобовидные бляшки I варианта (рис. 2, 100; 51, 19, 33), двухщитковые бляшки I варианта (рис. 2, 106; 51, 9—12) и наконечники варианта II—1 (рис. 2, 103; 48, 22; 50, 10—12).

В захоронениях восьмой группы, кроме вещей, показательных для комплексов третьей (рис. 2, 60), пятой (рис. 2, 73), шестой (рис. 2, 75, 79, 80, 82—84, 87, 88) и седьмой (рис. 2, 90, 92, 96, 99—102, 104—106), найдены двухпластинчатые фибулы подварианта II в—3 (рис. 2, 119; 12, 3, 4), пальчатые фибулы типа «Аквилея» (рис. 2, 125; 15, 5, 6), пальчатые фибулы днепровского круга I (рис. 2, 109; 17, 3, 5, 6; 18, 1, 2; 19, 12), II (рис. 2, 110; 17, 2; 18, 6) и III типов (рис. 2, 108; 17, 4; 18, 3—5), антропо-зооморфные двухпластинчатые фибулы I типа (рис. 2, 111; 13, 1, 3, 4), пряжки с большим прямоугольным щитком 3 варианта (рис. 2, 121; 25, 1—6; 26, 1), большие орлиноголовые пряжки с держателем кольца 3 варианта (рис. 2, 107; 32, 2; 33, 2), боспорские орлиноголовые пряжки II типа (рис. 2, 120; 35, 1, 2, 4), В-образные пряжки II типа 3 (рис. 2, 126; 39, 15), 4—3 (рис. 2, 113; 39, 26) и 8—1 (рис. 2, 118; 39, 13) вариантов, лировидные пряжки 2 (рис. 2, 127; 40, 3) и 4 вариантов (рис. 2, 117; 40, 10, 14), цельнолитые пряжки с овальным кольцом варианта II/4—1 (рис. 2, 122; 42, 6, 7), пряжки

с трапециевидной рамкой I типа 9 варианта (рис. 2, 116; 46, 25), входящие в поясные наборы III группы II типа двурогие бляшки варианта 1—3 (рис. 2, 112; 50, 39, 45), двущитковые бляшки 2 варианта (рис. 2, 115; 51, 14, 15), трехщитковые бляшки I варианта (рис. 2, 114; 51, 47, 53) и наборы V типа бляшки I варианта (рис. 2, 123; 51, 35), а также круглые бляхи-подвески с полушаровидной выпуклостью в центре (рис. 2, 124; 19, 5).

В склепах и могилах девятой группы наряду с вещами, характерными для комплексов пятой (рис. 2, 73), шестой (рис. 2, 75; 82, 83, 84, 88), седьмой (рис. 2, 89, 90, 93, 95, 98, 103, 105, 106) и восьмой групп (рис. 2, 108—112, 114, 120, 122, 125—127), обнаружены красноглиняные кувшины с двумя ручками (рис. 2, 153; 4, 8), двухпластинчатые антропоморфно-зооморфные фибулы II (рис. 2, 134; 13, 7, 8) и III типов (рис. 2, 133; 13, 2, 6), большие орлиноголовые пряжки с держателем кольца IV типа (рис. 2, 136; 33, 1), лировидные пряжки I (рис. 2, 143; 40, 1, 2) и 5 (рис. 2, 144; 40, 12) вариантов, цельнолитые пряжки с овальным кольцом вариантов II/2 (рис. 2, 161; 41, 11), II/3—1 (рис. 2, 149; 42, 1, 2; 43, 1), II/3—2 (рис. 2, 160; 42, 3), II/7—3 (рис. 2, 135; 41, 3, 5) и II/10—1 (рис. 2, 158; 41, 13, 14), входящие в поясные наборы третьей группы II типа двурогие бляшки вариантов 1—2 (рис. 2, 156; 50, 47, 49) и 1—4 (рис. 2, 140; 50, 40), Т-образные бляшки 3 (рис. 2, 138; 50, 16—18) и 5 вариантов (рис. 2, 159; 50, 14), бляшки, отлитые в виде геральдических частей (рис. 2, 131; 51, 7, 8, 17), щитковидные бляшки 2 (рис. 2, 129; 50, 27—30, 38) и 3 вариантов (рис. 2, 157; 50, 32, 34), бобовидные бляшки 2 варианта (рис. 2, 154; 51, 31; 52, 6), трехщитковые бляшки 2 варианта (рис. 2, 147; 51, 44, 48), наконечники вариантов 1—2 (рис. 2, 128; 48, 14), 1—3 (рис. 2, 137; 48, 9—12), 1—4 (рис. 2, 139; 48, 33), II—2 (рис. 2, 155; 48, 26, 36) и III типа (рис. 2, 141; 48, 29), в наборы III типа с фигурной верхней частью (рис. 2, 146; 43, 4, 6, 12, 22), Т-образные бляшки (рис. 2, 151; 43, 10) 1 варианта, щитковидные бляшки (рис. 2, 148; 43, 3, 5, 8, 11—15, 17, 25, 27), наконечники основных ремней 1 (рис. 2, 130; 48, 35; 52, 30, 31) и 2 (рис. 2, 150; 43, 20) вариантов, наконечники дополнительных ремней (рис. 2, 145; 43, 7, 9, 16, 18, 19), двухчастные прямоугольные бляхи (рис. 2, 132; 43, 28) и обоймицы (рис. 2, 152; 43, 2) и в наборы V типа бляшки 2 варианта (рис. 2, 142; 52, 26).

В составе комплексов десятой группы имеются как вещи, показательные для шестой (рис. 2, 80), седьмой (рис. 2, 106), восьмой (рис. 2, 108—111, 114, 122) и девятой групп (рис. 2, 128, 130, 131, 135, 137—139, 141, 143, 147—150, 154, 155, 160), так и пальчатые фибулы (рис. 2, 167; 20, 5, 6), большие орлиноголовые пряжки с держателем кольца V варианта (рис. 2, 166; 34), большие пряжки с ромбическим щитком (рис. 2, 178; 36), псевдопряжки (рис. 2, 168; 39, 21), пряжки с трапециевидной рамкой I типа 6 (рис. 2, 162; 46, 18, 27), 8 (рис. 2, 174; 46, 22), 10 варианта (рис. 2, 177; 46, 23) и II типа 6 (рис. 2, 169; 46, 4, 6) и 8 вариантов (рис. 2, 180; 46, 11), входящие в состав поясных наборов третьей группы 2 типа двурогие бляшки вариантов 1—5 (рис. 2, 163; 50, 48), Т-образные бляшки 8 варианта (рис. 2, 172; 52, 4), бляшки, сделанные в виде двух соединенных кружков 2 варианта (рис. 2, 173; 51, 3, 4), полушаровидные бляшки (рис. 2, 170; 51, 29, 50) и наконечники IV типа (рис. 2, 176; 48, 31, 32), в поясные наборы III типа Т-образные бляшки 2 варианта (рис. 2, 171; 43, 21) и в наборы IV типа наконечники с инкрустацией (рис. 2, 175; 52, 10), а также пластинчатые оковки для крепления больших пряжек с орлиноголовым или ромбическим щитком на поясе (рис. 2, 179), антропоморфные амулеты (рис. 2, 164), перстни с изображением креста (рис. 2, 181) и кресты (рис. 2, 165).

Для выяснения относительной хронологии групп необходимо рассмотреть местоположение захоронений с инвентарем скоррелированных комплексов в некоторых склепах Керчи и Херсонеса и стратиграфию захоронений в многослойных склепах в Керчи, Чуфут-Кале и в Лучистом.

В склепах с лежанками сначала хоронили на лежанках, а затем на полу. В Керчи в склепе 78 в захоронении 5, зачищенном на полу, лежали пряжка с трапециевидной рамкой варианта 1—6 (рис. 2, 162) и антропоморфная подвеска (рис. 2, 164), характерные для десятой группы. В захоронениях на полках находились пальчатые фибулы керченского типа (рис. 2, 88), В-образные пряжки варианта 1—2 (рис. 2, 75), пряжки с трапециевидной рамкой варианта 1—5 (рис. 2, 74), показательные для комплексов шестой группы, бронзовые пиксиды, входящие в состав комплексов седьмой и девятой групп (рис. 2, 89), и пальчатые фибулы типа «Аквилея» (рис. 2, 125), типичные для комплек-

сов восьмой группы. Там же в склепе 152, в верхнем слое найдены боспорская орлиноголовая пряжка (рис. 2, 120) и пальчатые фибулы типа «Аквилея» (рис. 2, 125), типичные для комплексов восьмой группы, а в нижнем слое — гепидская орлиноголовая пряжка, аналогичная по длине держателя кольца южнокрымским пряжкам 1 варианта.

В Херсонесе в склепе 62/1909 в захоронениях на лежанках обнаружены пряжки, характерные для комплексов пятой группы (рис. 2, 68, 70), тогда как среди костей на полу — большая пряжка с прямоугольным щитком со штампованным крестом (рис. 28, 1), аналогичная происходящим из погребений седьмой и восьмой групп (рис. 2, 105). Там же в склепе 3/1975 (154, с. 71—73) на лежанке найдены пальчатые фибулы с концентрическими ромбами на ножке (рис. 2, 72), показательные для комплексов пятой и седьмой групп, а на полу — пряжка с крестовидным щитком 4 варианта, датированная первой половиной VIII в. (рис. 2, 186).

В таблице на рисунке 54 суммированы данные о распределении скоррелированных вещей по слоям в многослойных склепах в Лучистом.

В склепе 10 в верхнем слое находились пряжки первой половины VIII в. (рис. 2, 190, 191; 41, 8; 42, 4), в слое 2 — пальчатые фибулы (рис. 2, 167; 20, 5, 6), орлиноголовая пряжка с держателем кольца 5 варианта и маленькая пряжка с зооморфным изображением на щитке (рис. 2, 160; 42, 3), характерные для комплексов десятой группы, а также двухпластинчатые фибулы варианта II в — 1 (рис. 2, 80; 11, 2), в слое 3 — пряжка типа «Сиракузы» (рис. 2, 122), в слое 4 — двухпластинчатые фибулы II в — 2 (рис. 2, 91; 12, 1), орлиноголовые пряжки с держателем кольца 3 варианта (рис. 2, 107), пряжка с изображением льва на прямоугольном щитке (рис. 2, 92; 28, 5), пряжки типа «Сиракузы» (рис. 2, 122), лировидные пряжки 3 варианта (рис. 2, 102; 40, 7) и трапециевидная пряжка варианта II — 2 (рис. 46, 2), входящие в состав комплексов седьмой (рис. 2, 91, 92, 102) и восьмой (рис. 2, 107, 122) групп, в слое 5 — фибулы, привезенные из Западной Европы (рис. 20, 1). Там же в склепе 36 в верхнем слое лежали штампованные псевдопряжки типа Кёрнье (рис. 39, 19) и пряжка с зооморфным изображением на овальном щитке (рис. 2, 160; 42, 3), показательная в основном для комплексов десятой группы, в слое 2 — паль-

чатые фибулы днепровского круга I—III типов (рис. 2, 108—110), обычные для комплексов восьмой и девятой групп, дунайские фибулы (рис. 21) и пряжки типа «Сиракузы» (рис. 2, 122), в слое 3 — круглорамчатая пряжка 4 варианта (рис. 19, 3), подобная происходящим из захоронений третьей группы (рис. 2, 47). Там же в склепе 38 найдены: в верхнем слое пряжка типа «Сиракузы» (рис. 2, 122), в слое 2 — орлиноголовая пряжка с держателем кольца 4 варианта (рис. 2, 136), типичная для девятой группы, и пряжка типа «Сиракузы» (рис. 2, 122), в слое 3 — пальчатые фибулы днепровского типа I и III типов (рис. 2, 108, 109), двухпластинчатые антропозооморфные фибулы II и III типов (рис. 2, 133, 134), орлиноголовая пряжка с держателем 2 варианта (рис. 2, 90), В-образная пряжка варианта II — 1 (рис. 2, 84; 39, 16), пряжка с гравированным орнаментом на щитке (рис. 2, 149), пряжка типа «Сиракузы» (рис. 2, 122), показательные для седьмой, восьмой и девятой групп, штампованная пряжка (рис. 31, 6) с трапециевидной рамкой, близкая по форме одноименным пряжкам 5 варианта (рис. 2, 74), и круглые бляхи с полусферическим выступом в центре (рис. 2, 124), в слое 4 — орлиноголовая пряжка с держателем кольца 2 варианта (рис. 2, 90), характерная для седьмой группы. Там же в склепе 43 в верхнем слое обнаружены пряжка типа «Сиракузы» (рис. 2, 122) и пряжка с трапециевидной рамкой варианта 1—7 (рис. 2, 87), в слое 2 — пальчатые фибулы днепровского круга I типа (рис. 2, 109), орлиноголовая пряжка с держателем кольца 4 варианта (рис. 2, 136), показательная для девятой группы, в слое 3 — пряжка типа «Сиракузы» и трапециевидная пряжка варианта 1—7 (рис. 2, 87), аналогичная извлеченным из захоронений шестой, седьмой и восьмой групп. Там же в склепе 54 в слое 1 лежали салтовская пряжка II типа и пряжка типа «Коринф» 2 подтипа (рис. 2, 196), изготовленные не ранее второй половины VIII в. (31, с. 174), в слое 2 — пряжки первой половины VIII в. (рис. 2, 187, 188), в слое 3 — пальчатые фибулы керченского типа (рис. 2, 88) и днепровского круга I, III типов (рис. 2, 108, 109), двухпластинчатая антропозооморфная фибула III типа (рис. 2, 133), орлиноголовая пряжка с держателем кольца 4 варианта (рис. 2, 136), пряжка типа «Сиракузы» (рис. 2, 122) и круглые бляхи с полусферическим выступом в центре (рис. 2, 124), в слое 4 — пряжка типа

«Сиракузы» (рис. 2, 122), в слове 5 — железная В-образная пряжка варианта 1—2 (рис. 2, 75). Камера склепа 54 устроена в камере склепа 54 а, на полу которой зачищены останки двух погребенных. На полу находились амфора (рис. 4, 9) типа рис. 2, 35, краснолаковое блюдо (типа рис. 2, 15) и серебряные пряжки 3 варианта (рис. 2, 26), входящие в состав второй и третьей групп.

Вышесказанное подтверждает необходимость отказа от еще популярных в специальной литературе широких датировок археологического материала: V—VII вв., VI—VII вв. и второй половиной VI—VII вв. Вещи, показательные для первых и последних групп, встречены в разных слоях. Следует отметить, что орлиноголовые пряжки с коротким держателем кольца найдены в нижнем слое, а с длинным — в верхних. Как отмечалось выше, этот факт доказывает правильность предложенной А. К. Амброзом хронологии типологического развития орлиноголовых пряжек — ранние сделаны с самыми короткими держателями, а поздние — с самыми длинными (1, с. 225, 226, 265, 269, 270). Вещи, типичные для десятой группы, происходят из слоя, перекрытого слоем с находками первой половины VIII в. В нижних слоях нет находок, характерных для девятой и десятой групп. В слоях с большим количеством погребенных (до восьми и более) найдены вещи, обычные для нескольких групп (шестой, седьмой и восьмой). Однако названные находки лежали в разных захоронениях. Скорее всего, в упомянутых слоях хоронили довольно длительное время.

Комплексы первой группы коррелируются с инвентарем погребений из Инкерманской долины, уже датированных по фибулам (рис. 2, 1) и монетам второй половины III в. (33, с. 117, рис. 1). В составе комплексов первой группы имеются монеты первой половины IV в.: 305—311 гг. в могиле 55 в совхозе 10 и 306—337 гг. в склепе 1 в Озерном и в могиле 37 в Инкермане (33, с. 117; 92, с. 18, 19; 200, с. 243—245). Скорее всего, рассматриваемые комплексы датируются первой половиной IV в.

В корреляционной таблице на рис. 2, так же как и в таблице, опубликованной в 1987 г. (37, рис. 2), инвентарь из могилы 16 из Инкермана по Т-образной шарнирной фибуле с кербшитной резьбой на ножке (рис. 8, 14), аналогичной бытовавшим в Подунавье (424, с. 39, 40) в третьей четверти IV в., включен

во вторую группу. По монетам с отверстиями 364—378 гг. из склепа 53 (Черная речка) комплексы данной группы отнесены ко второй половине IV в. (33, с. 117).

Для обоснования датировки комплексов третьей группы важны монета из Инкермана 379—395 гг. из склепа 31 (92, с. 36, 37) и индикации монеты 375—392 гг. из склепа 145 из Керчи (148, с. 11) и сделанные не ранее первой половины V в. наконечник ремня (рис. 47, 19) из могилы 33 из Харакса (33, с. 113, рис. 5, 20) и большая пряжка с резной розеткой на щитке из Керчи из склепа 154 из захоронения 2 (148, рис. 3, 21). Приведенные факты позволили отнести комплексы этой группы к первой половине V в. (37, с. 174).

Хронология немногочисленных погребений четвертой группы хорошо определяется по двухпластинчатым фибулам с кербшитной резьбой (рис. 2, 66; 14, 1, 3, 4—6), которые были изготовлены во второй половине V в. (30, с. 23, рис. 1, 1, 5; 2, 2). Судя по хранящимся в различных музеях уже депаспортизированным фибулам и пряжкам описанных выше типов, в Херсонесе и на Боспоре раскопано значительное количество погребений этого времени (30, рис. 2, 1, 3, 4, 7, 10; 3, 1, 4; 37, с. 176).

Комплексы пятой группы датированы по византийским пряжкам (рис. 2, 68; 37, 5, 7—9, 11—13) и пряжкам с прямоугольным щитком (рис. 2, 71; 24, 1, 4) первой половины VI в. (30, с. 30; 37, с. 176; 375, с. 227, 331; 499, с. 35, 39). Во многих других захоронениях, зачищенных в Херсонесе, Скалистом и на Боспоре, находились единичные вещи, показательные для данной группы (37, с. 176).

Периодизация погребений второй половины VI—VII вв. в значительной степени базируется на классификации орлиноголовых пряжек и двухпластинчатых фибул.

Хронология комплексов шестой группы устанавливается по орлиноголовым пряжкам с держателем кольца 1 варианта (рис. 2, 81; 29, 1, 2; 30, 1; 31, 2), большим двухпластинчатым фибулам подварианта II в—1 (рис. 2, 80; 11, 1, 2) и деталям поясных наборов третьей группы II типа (рис. 2, 76—78, 85, 86). Как убедительно показал А. К. Амброз, перечисленные вещи отражают материальную культуру второй половины VI в. (1, с. 207—210, 225, 238, 264—265).

Датировка комплексов седьмой группы основана на монете 597—602 гг. из Суук-Су из

могилы 77 (253, с. 23), орлиноголовых пряжках с держателем кольца 2 варианта и больших двухпластинчатых фибул подварианта II в—2 (рис. 2, 90, 91; 12, 1, 2; 30, 2; 31, 1). Входящие в состав некоторых комплексов подвязные широкопластинчатые фибулы (рис. 2, 94; 8, 11, 13) и цельнолитые пряжки типа «Суцидава» (рис. 2, 95; 46, 16, 19, 20, 21) бытовали в Подунавье в конце VI—первой половине VII вв. (129, с. 37—39; 492, с. 37—39; 342, с. 194). При определении абсолютной хронологии комплексов восьмой группы важны орлиноголовые пряжки с держателем 3 варианта (рис. 2, 107; 32, 2; 33, 2) и двухпластинчатые фибулы подварианта II в—3 (рис. 2, 119; 12, 3, 4), комплексов девятой группы — орлиноголовые пряжки с держателем 4 варианта (рис. 2, 134; 13, 7, 8), а комплексов десятой группы — орлиноголовые пряжки с держателем кольца 5 варианта (рис. 2, 166; 34) и большие пряжки с ромбическим щитком (рис. 2, 178; 36). Подбойную могилу 21 (Чуфут-Кале), содержащую захоронение с пряжкой с прямоугольным щитком 3 варианта (рис. 2, 121; 25, 3) и двухпластинчатыми фибулами подварианта II в—3 (рис. 2, 119), выкопали в завале обрушившегося склепа, из

которого извлекли золотую субэвратную монету 527—565 гг. (1, с. 270; 182, с. 210). В захоронении десятой группы, зачищенном в склепе 285 (Эски-Кермен), лежали половинка солида с отверстием, чеканенного в 629—641 гг., и византийский крест второй половины VII в. (31, с. 186, 187, рис. 10, 1, 10). В комплексах седьмой и восьмой групп отсутствуют находки, показательные только для комплексов девятой и десятой групп. Инвентарь погребений последней группы коррелируется с комплексами из Келегей и Перещепины, зарытыми в землю в последней четверти VII в. В четырех склепах (Скалистое 321, 325, 381 и Чуфут-Кале 7) найдены вещи, бытовавшие как во второй половине VII в., так и в первой половине VIII в. (рис. 2, 169, 181, 182; 53, 13, 15). Вероятно, данные склепы относятся к рубежу VII—VIII вв. (31, рис. 2, с. 183, 184). Судя по приведенным фактам, комплексы седьмой группы датируются первой четвертью VII в., а комплексы десятой группы — его последней четвертью. Видимо, хронологические рамки комплексов восьмой и девятой групп ограничены соответственно второй и третьей четвертями VII вв.

Глава V. Некоторые проблемы истории населения Крыма IV—VII вв. по данным могильников

Анализ инвентаря интересующих нас могильников позволяет уточнить их хронологию. Рассматриваемые некрополи разделены на две группы. На могильниках первой группы (Херсонес, Инкерман, Черная речка, совхоз 10, Красный Мак, Бельбек 1, Озерное, Скалистое, Харакс, Артек, Лучистое, Чатыр-Даг, Нейзац, Дружное, Иллурат, Заморское, Боспор) выявлены захоронения позднеримского периода. На многих из них (рис. 1, 2, 5, 11, 16, 19, 30, 40, 47, 48) начали хоронить не ранее середины III в. (33, с. 118, 119; 37, с. 193). На некоторых некрополях этой группы (рис. 1, 1, 17, 32, 39, 51) зачищены и средневековые погребения. До полной публикации материалов из совхоза 10 и Красного Мака довольно сложно определить время возникновения этих могильников. На высоте «Сахарная Головка» на одном участке выявлены погребальные сооружения второй половины V—VI вв., а на втором — VII—IX вв. На могильнике, распавшемся в начале XX в. в имени Артек

(близ Суук-Су), Н. И. Репников собрал не только орлиноголовые пряжки и вещи VI—VII вв., но и пряжку с В-образным кольцом IV в. (253, с. 36, табл. X, 7). На могильниках второй группы (Эски-Кермен, Узень-Баш, Терновка, Аромат, Большое Садовое, Баштановка, Фыцки, Верхоречье, у подножия Мангупа, Чуфут-Кале, Бакла, Суук-Су, Бал-Гота, Коренз, Гугуш и Кекенеиз) найдены только раннесредневековые захоронения (рис. 1, 7—10, 13—14, 20—29, 31). Следует отметить, что хронологические рамки данных могильников весьма условны. Только некрополь на склоне Эски-Кермена (рис. 1, 20) исследован достаточно полно. В процессе многолетних раскопок были выяснены его границы и зачищены 344 погребальных сооружения конца VI—X вв. На территории почти всех остальных могильников изучены лишь небольшие участки или отдельные склепы. Раскопки широкими площадями на нескольких участках, как на склоне «Сахарной Головки» (рис. 1, 3), помогли бы уточ-

нить датировки. В настоящее время на могильниках в Суук-Су (рис. 1, 14), Симеизе (рис. 1, 9), у подножий Чуфут-Кале (рис. 1, 27) и Мангупа (рис. 1, 22) найдены материалы второй половины VI—IX вв., в Баштановке (рис. 1, 25) и Кекенеизе (рис. 1, 8) — VII в., в Корейзе (рис. 1, 10) — VII — первой половины VIII вв., в Узень-Баше (рис. 1, 7), Аромате (рис. 1, 23), Терновке (рис. 1, 21), Большом Садовом (рис. 1, 24), близ Баклы (рис. 1, 31), в Фыцках (рис. 1, 26) и Бал-Гоге (рис. 1, 12) — второй половины VII—IX вв. Учитывая приведенные факты, я не могу согласиться с высказанным недавно предположением о демографическом взрыве, якобы имевшем место на полуострове во второй половине VI и в VII вв. (278, с. 142).

В Хараксе, на Чатыр-Даге и на территории могильников Бельбек I и чернореченский найдены труположения и трупосождения. На остальных могильниках использовали склепы, подбойные, плитовые и грунтовые могилы.

Основываясь на уточненной хронологии могильников, можно по-новому осветить некоторые спорные проблемы этнической истории населения полуострова.

В литературе высказывались противоречивые суждения об этнической принадлежности крымских могильников позднеримского и раннесредневекового периодов. Некрополи с труположениями связывали с готами (130, с. 17—21; 217, с. 54; 253; 254; 255; 256; 331, с. 6—8, 10—14; 357, с. 2, 3; 363, с. 3—43; 468, с. 32, 124, 129, 193), алано-готами (28, с. 235; 37, с. 194; 64, с. 194; 183, с. 113), сарматами и готами (462, с. 184—218), аланами (229, с. 159—162), сармато-аланами (152, с. 30—31; 200, с. 251—252), сармато-аланами, слившимися с тавро-скифами и готами (91, с. 236—237; 337, с. 22, 23; 338, с. 9; 339, с. 193, 194), тавро-скифами и сармато-аланами (9, с. 5—7), тавро-скифами и готами (2, с. 24), тавро-скифами (95, с. 26—30; 107, с. 91, 92).

С 1930-х гг. в археологии разрабатывается теория автохтонного развития населения Юго-Западного Крыма в позднеантичный и раннесредневековый периоды. В. И. Равдоникас отмечал сходство конструкции раннесредневековых склепов и подбойных могил и соответствующих северокавказских погребальных сооружений. По его мнению, это свидетельствует о местном стадийном развитии причерноморских готов (252, с. 25—38, 41, 44, 45). По словам Т. Н. Высотской, население

позднескифского государства (скифы и сарматы) в III в., под натиском готов, а в IV в. гуннов, переместилось в горные районы. Тогда и появились могильники в Инкермане, Скалистом, на склонах Мангупа, Эски-Кермена и Баклы (107, с. 188). По предположению Е. В. Веймарна, скифо-сарматы в III—V вв. под натиском кочевников переселились из низовьев рек Булганак, Альмы, Качи и Бельбека в горные долины между первой и второй грядами гор (95, с. 26). В. В. Кропоткин сопоставил конструкцию погребальных сооружений раннесредневековых могильников со склепами и могилами позднеантичных некрополей и сделал вывод о том, что склепы и грунтовые могилы характерны для тавро-скифов, а подбойные могилы распространились на полуострове в первые века н. э. в результате миграции сармато-алан (182а, с. 185—192). Несколько иную концепцию этнической истории Юго-Западного Крыма предложил А. Л. Якобсон. Гунны, бежавшие на полуостров после разгрома Аттилы, вытеснили в Горный Крым готов, где они селились с местным населением, основу которого составляли аланы, ассимилировавшие потомков тавро-скифов (338, с. 9).

Полученные в результате изучения хронологии факты противоречат автохтонной теории. Во-первых, как уже отмечалось, могильники первой группы появились в середине III в., тогда как скифо-сарматские могильники были заброшены в конце III в., а усть-альминский и заветнинский и в IV в. (107, с. 188). Свыше полувека одновременно хоронили как на старых, так и на новых могильниках. Во-вторых, некоторые некрополи возникли в конце IV в. — более чем через полвека после того, как перестали хоронить на скифо-сарматских могильниках. Видимо, даже в раннее средневековье на переселение из низовьев рек Альмы и Качи в их верховья понадобилось бы меньше времени. В-третьих, в верховье р. Альмы и в среднем течении рек Кача, Бельбек и в низовье р. Черная выявлены как могильники I—III вв. (107, рис. 20), так и некрополи второй половины III—V вв. и некоторые могильники конца IV—IX вв. (рис. 1). В-четвертых, склепы второй половины III—VII вв. по конструкции отличаются от позднескифских. У раннесредневековых склепов из дромоса в камеру ведет короткий входной коридорчик (37, с. 192). Видимо, новые могильники в Юго-Западном Крыму появились в середине III и в конце IV вв. не

в результате миграции скифо-сармат из предгорий в горы и на Южный берег, а в связи с проникновением на полуостров нового населения. О его этносе свидетельствуют конструкция склепов и могил и зафиксированный в них погребальный обряд. Судя по этим признакам, склепы и разнотипные могилы характерны для сарматов и алан (37, с. 188—193).

Распространение на полуострове во второй половине III—первой половине V вв. трупосожжений объясняли либо влиянием римской культуры на местное население (84, с. 204; 304 а, с. 322), либо миграцией славян—носителей черняховской культуры (96, с. 94), либо проникновением германцев (готов) — носителей черняховской культуры (31, с. 118—119; 73, с. 233; 235, с. 256). Кремация практиковалась в Херсонесе в эллинистический и римский периоды. Однако с середины III в. в городе кремацию вытесняют захоронения с труположением (152, с. 57—58). В более позднее время на некрополе зафиксирован всего один случай использования кремации. В каменной гробнице 3/1891 г. стояла урна с фибулами (рис. 14, 3, 4) и брошь в форме цикады второй половины V в. (37, с. 188). Могильник Харакса возник после разрушения там римской крепости и вывода из нее римского гарнизона (84, с. 290—291). То есть население Юго-Западного Крыма не могло заместовать данный погребальный обряд во второй половине III в. из Херсонеса. Рассматриваемые крымские захоронения с трупосожжениями по конструкции ям и обряда аналогичны однотипным погребениям, исследованным на могильниках восточно-поморско-мозовецкой или вельбарской и пшеворской культур. Очевидно, могильники Харакс, Чатыр-Даг и участок с захоронениями с трупосожжениями на чернореченском могильнике принадлежали германцам (37, с. 188). В статье 1985 г. я вслед за другими исследователями приписал названные могильники черняховской культуре. Однако соответствующие черняховские памятники из Северного Причерноморья по локальным особенностям (набор местной керамики, отсутствие в сожжениях монет и др.) отличаются от перечисленных крымских могильников. Присущие обеим группам могильников признаки (отдельные категории находок, конструкция погребальных сооружений и др.) скорее свидетельствуют о едином этносе населения, их оставившего, а не об общности археологических культур. Северопри-

черноморские захоронения с трупосожжениями также связаны с германцами (206, с. 42—43). Происходящие из крымских могильников позднеримского периода черняховские фибулы, железные ведркообразные подвески, керамические сосуды и другие вещи говорят о наличии тесных контактов между населением обоих регионов.

Время появления на полуострове могильников со склепами новой конструкции и с кремацией согласуется с сообщениями письменных источников о вторжении в середине III в. в Крым готов, сарматов и алан (89, с. 1, 2; 192, с. 16—18). Под натиском готов и их союзников погибло позднескифское государство (107, с. 186—187). Готы вынудили римлян оставить укрепления на Ай-Тодоре (263, с. 4) и в Алма-Кермене (107, с. 57—58). Херсонес избежал готских набегов. Не были разрушены некоторые позднеантичные боспорские поселения и малые города (86, с. 245). В Севенковке на полу помещения найдены краснолаковые миски и чашки (186, с. 50, 51, рис. 41, 5, 10, 11) IV в. (рис. 2, 17). Керамика IV—V вв. обнаружена в Иллуате и Тиритакс. Готы в основном расселились на Южном берегу и на Боспоре, а сармато-аланы — в Горном и Центральном Крыму и на Боспоре. Как отмечалось выше, в ряде районов Юго-Западного Крыма во второй половине III в. функционировали и старые скифо-сарматские могильники и новые, принадлежавшие поселившимся здесь сармато-аланам. Видимо, в течение этого периода скифо-сарматы были ассимилированы сармато-аланами. По сообщению Аммиана Марцелина, около 370 г. гунны покорили алан-танаитов, а в начале 370-х гг. разгромили в Поднепровье государство остготского короля Германариха (19, с. 236—243; 64, с. 45; 192, с. 24, 25). По мнению некоторых исследователей, тогда же небольшая часть гуннов переправилась через Боспорский пролив и, не причинив сколь-либо заметного вреда населению полуострова, проследовала на Запад (89, с. 32, 36; 193, с. 54, 55). Другие исследователи полагали, что гунны разгромили Боспорское царство (86, с. 255; 321, с. 82; 338, с. 7) и даже нанесли урон Херсонесу (114, с. 479). Многие византийские авторы рассказывают об охоте на лань или корову, в результате которой гунны открыли для себя Боспорский пролив и переправились через него. По словам Ю. А. Кулаковского (193, с. 54), А. А. Васильева (89, с. 33—36) и В. Д. Блаватского (86, с. 252, 253), легенда повествует

о переходе гуннами пролива в начале 370-х гг. А. В. Гадло обратил внимание на речь, произнесенную в Константинополе перед Феодосием I (379—395 гг.) ритором Фемистием, в которой он говорил об интенсивной хлебной торговле с Херсонесом и Боспором, как о реальности его дней. По предположению А. В. Гадло, гунны переправились через пролив не ранее 380 г. (111, с. 13, 14). С подобной гипотезой согласуется уточненная хронология могильников Восточного и Юго-Восточного Крыма и кочевнических погребений. В Заморском, Инкермане, в Хараксе и на Чатыр-Даге продолжали хоронить в первой половине V в., а на Черной речке и в VIII в. Из рассказа Прокопия явствует, что гунны подчинили себе Боспор и заселили территорию между ним и Херсоном (23, VII, 5, 26—28). Приписываемые гуннам кочевнические погребения с вещами полихромного стиля (147) распространились на полуострове с начала V в. В тот же период у Боспорской знати вошли в моду полихромные изделия, стилистически близкие гуннским. Боспорские вещи изготовлялись в местных мастерских (2, с. 15; 148, с. 14). После захвата гуннами нижнедонских степей некоторые местные аланские племена бежали в Крым. Именно они в последней четверти IV в. начали хоронить на могильниках с аланскими склепами в Скалистом и Лучистом. На втором могильнике в ранних склепах найдена чернолощенная аланская керамика. Для северокавказских аланских катакомб характерна и зафиксированная в Лучистом многоярусность захоронений (171, с. 91, 92).

В ответ на активизацию варваров на границах империи византийские императоры начали расселять в приграничных районах отряды варваров-федератов. В панегирике Феодосию, произнесенном Покатом в 391 г., говорится о привлечении на службу в армию готов и алан (192, с. 28). Судя по происходящему из Херсонеса фрагменту декрета, вначале Феодосий I, а в 408 г. и Гонорий разрешили варварам-федератам селиться в Херсонесе и его округе (278, с. 138, 139). Видимо, одна из групп германцев-федератов обосновалась вместе с аланами в Лучистом. В ранних склепах названного могильника найдены популярные у дунайских германцев воинская подвязная фибула, короткий меч, копье и другие вещи. Подобные федераты и привезли в первой половине V в. на Южный берег готские монеты (278, с. 238) и пряжку (75, рис. 1,

2). Им, возможно, принадлежал возникший в конце IV в. артекский могильник. По сообщению Прокопия, после смерти правителя гуннов его сын Утигур решил вернуться в Приазовье. На Перекопском перешейке гуннов встретили готы-тетракситы, которые вступили с ними в переговоры и, заключив соглашение о союзе, переселились на восточный берег Местиды. Он относит это событие ко времени, когда вандалы уже утвердились в Ливии (429 г.), а визиготы поселились в Испании (23, с. 385—388). В литературе по-разному трактуют рассказ Прокопия. По словам В. Томашека, готы, заключив союз с утигурами, остались на полуострове (481, с. 12, 13). По мнению многих историков, встреча утигуров и готов-тетракситов на Перекопе произошла после смерти Аттилы и распада его державы (454 г.). Как они полагали, готы, заключив союз с утигурами, разделились на две группы. Одни переселились на Черноморское побережье южнее Таманского полуострова, а другие отошли в Горный Крым (64, с. 86; 89, с. 68, 69; 193, с. 55; 338, с. 9). В других рукописях «Войны с готами» вместо этнонима «тетракситы» употреблен этноним «трапезиты». А. А. Васильев связывает второй этноним с названием горы Трапезус — Столовая — Чатыр-Даг (89, с. 76). Иордан в перечне прибрежных, в том числе и крымских городов упоминает Трапезунт, который находился восточнее Мирмекия (20, 32). Е. Ч. Скржинская в комментариях к переводу «Гетики» предположила, что Трапезунт основали на побережье вне полуострова крымские готы — союзники утигуров, перенесших из Таврики название своего поселения на склоне Трапезус (20, с. 204, 205). В пользу гипотезы об уходе готов-трапезитов из Крыма свидетельствуют и археологические данные. Могильники южнобережных готов, обнаруженные на склоне Чатыр-Дага и в Хараксе, были заброшены не позднее середины V в. Однако вряд ли из Крыма ушли все готы. Не прекратилась жизнь на поселении, связанном с чернореченским могильником. Да и в другом сочинении Прокопия говорится об издавна живших в Крыму готах, не последовавших за Теодорихом в Италию (поход начался в 488 г.) (22, 3, VII, 13). Как считал А. А. Васильев, в данном отрывке говорится об оставшихся готах (89, с. 69). Во второй половине V в. Византия, вероятно, продолжала политику расселения федератов в Юго-Западном Крыму. Новые поселенцы, видимо, хоронили на могильнике, возникшем во

второй половине V в. на склоне высоты «Сахарная Головка» (рис. 1, 3), и на некоторых других, например, в с. Баштановка (рис. 1, 25). Кочевник, побывавший в Подунавье, погребен близ Чикаренко (рис. 1, 41) с изготовленными в Подунавье полихромными вещами, самосской амфорой и стеклянным сосудом.

Юстиниан I предпринял энергичные меры по усилению византийского военного и политического присутствия в Крыму. Император восстановил византийскую администрацию в Боспоре, разместив там готов-федератов под командованием комиса Эвксинского Понта Иоанна и офицеров-готов Годилы и Вадурия (191, с. 26, 27). По повелению Юстиниана были укреплены стены Боспора и Херсона, в области расселения южнокрымских готов-федератов византийцы построили крепости Алустон и Горзубиты (22, кн. 3, VII, 10—12). По мнению А. Л. Якобсона, в эпоху Юстиниана I завершилось создание «*Limes Tauricus*» «из укрепленных местных поселений Юго-Западной Таврики». Таковыми он считал не только крепости, перечисленные Прокопием, но и Чуфут-Кале, Эски-Кермен, Мангуп и другие укрепления Горного Крыма (338, с. 11). На многих из них в последние десятилетия проводились археологические раскопки, позволяющие уточнить их хронологию и назначение. Поскольку результаты работ на Мангупе и на ряде других памятников еще не опубликованы, то я воздержусь от каких-либо суждений. Исследователь Мангупа А. Г. Герцен полагает, что эту крепость византийцы основали во второй половине VI в. (4, с. 13). Во время раскопок Е. В. Веймарна на Чуфут-Кале многочисленные мелкие фрагменты керамики VI—IX вв. собрали лишь на перепаханном под огороды плато за западной оградой городища. В одном из заложных там шурфов зачищен угол постройки. Быть может, здесь и находилось неукрепленное поселение, с которым связан могильник, расположенный ниже на склоне. Самый ранний склеп на могильнике разрушили в конце VI—начале VII вв. (182, с. 210). Стало быть, поселение и могильник возникли во второй половине VI в. Квадровая кладка оборонительных стен Эски-Кермена типична для византийских крепостей V—IX вв. В нижнем слое, накопившемся у оборонительной стены, находилась керамика второй половины VI—VII вв. На городском некрополе первые склепы вырубали на рубеже VI—VII вв. Приведенные факты не дают оснований для датирования крепос-

ти периодом правления Юстиниана I. Во второй половине VI в. в Крым вторглись турки. Их вождь Турксанф в союзе с вождем утигуров Анагеем и с алавами в 576 г. захватил Боспор. О присутствии алаев в Восточном Крыму свидетельствует сообщение, содержащееся в «Перипле Понта Евксинского» VI в. Анонимный автор сообщает: «Теперь же Феодосия на аланском или таврском наречии называется Ардабда, то есть семибожный» (192, с. 17, 18; 281 а, с. 115, 120, 124). В 581 г. кочевники уже стояли лагерем у Херсонеса (64, с. 137; 89, с. 184). По свидетельству эпиграфических источников, Византия отреагировала на описанные события активизацией строительства оборонительных сооружений и военной деятельности. При Юстине II (565—578 гг.), очевидно, в последние годы его правления, дука Херсона построил новую стену или башню (291, с. 213, 214). Византийские авторы называли дуками самостоятельных военных начальников провинций и отдельных городов, преимущественно пограничных. При императоре Маврикии в 590 г. дука Херсона Стратилат Евпатерий восстановил на Боспоре византийское правление и возобновил храм в городе (197, с. 108, 109). Скорее всего, по распоряжению этого дуки и было начато строительство крепости на горе Эски-Кермен. В захоронениях на городском некрополе довольно многочисленны поясные наборы с гравированным орнаментом, характерные для воннов-федератов византийской армии (рис. 43, 1—20, 34, 35). Очевидно, дука Херсона разместил в новой крепости гарнизон из местных алано-готов.

Византинизация Юго-Западного Крыма способствовала христианизации населения региона. Дунайские готы еще до переселения на полуостров около середины IV в. стали последователями арианства. В процессе контактов с новыми поселенцами уже жившие здесь аланы и готы стали исповедывать арианство. Тогда же в Горном Крыму распространился зародившийся в Египте культ популярного среди ариан святого Мины. Хотя в 381 г. на Константинопольском соборе арианство было запрещено, готы оставались арианами и в V—VI вв. Святой Мина почитался в Юго-Западном Крыму и в более позднее время. В Лучистом в склепе 10 в слое 3 с вещами первой половины VII в. (рис. 2, 102, 122) найдены двухсторонние медальоны, состоящие из двух штампованных из тонкой бронзовой пластины половинок, соединенных пастовым заполнением.

Диаметр медальонов 2,1 и 2,2 см. На одной стороне медальонов традиционно изображен святой Георгий на коне, поражающий змея, а на другой стороне — святой Мина в сопровождении склоненных перед ним верблюдов (рис. 55, 2, 3). Изображение св. Мины могло быть заимствовано с глиняных ампул для святой воды, изготовлявшихся в Египте в монастыре св. Мины. Такие ампулы паломники развозили по всему миру (77 а, с. 610). Подобный бронзовый медальон обнаружен и на территории могильника Суук-Су (253, табл. XII, 4).

В Херсоне православное христианство стало официальной религией в 325 г. (89, с. 5—8). Епископы Херсона и Боспора участвовали в первом Вселенском соборе (191, с. 28). Как показал М. И. Ростовцев, ранние христиане прибыли в Херсонес из Сирии и Палестины (263 а, с. 484—507). Среди них были и евреи. Еврейские граффити найдены на штукатурке самого раннего храма, построенного в V в. на месте базилики 1935 г. (337, с. 180). По сообщению Е. Н. Мешерской, в одной из еврейских надписей содержалась дата V в. (221 а, с. 194).

После принятия христианства крымские готы переняли у аланских соседей более приемлемый для христианской религии погребальный обряд. Со второй половины V в. в Горном Крыму уже не кремируют умерших. По той же причине от кремации отказались и в Херсонесе. В V—VII вв. в Крыму, так же как и прежде, покойников хоронили с разнообразными, порой даже многочисленными, инвентарем. Однако с IV—V вв. христианизация начала постепенно оказывать влияние на обряд захоронения в склепах, подбойных и разнотипных грунтовых могилах. Именно тогда на некрополях Херсонеса и Боспора появились склепы с захоронениями христиан. На стенах таких склепов сохранились кресты, полихромные росписи и надписи христианского содержания (114, с. 465—467; 191, с. 28—29; 263 а, с. 440—503). В Юго-Западном Крыму только в первой половине VI в. вошли в употребление пряжки с христианской символикой (рис. 25, 1), а в VII в. — перстни с греческими псевдомонограммами — местными подражаниями византийским христианским монограммам, кресты и амулеты. Со второй половины VII в. над склепами устанавливают христианские надгробия.

На Боспоре склепы продолжали сооружать и во второй половине V—VII вв. (52/1867 г.,

1875 г., раскопанные у «Долгой скалы» и в 1890 г., 113/1904 г., 152/1904 г., 163/1904 г., 6/1905 г., 78/1907 г., 52/1909 г.). В этот период в Херсоне хоронили в семейных склепах, сделанных в IV в., и в более ранних. В литературе высказывалось предположение о прекращении в Херсоне в VI в. строительства склепов (152, с. 27). А. Л. Якобсон насчитывал на территории городского некрополя 26 склепов, вырубленных в раннее средневековье. К ним следует добавить склепы 2126/1905, 62/1909, 14/1914 с вещами VII в., 3/1975 с инвентарем VI—VII вв. (37, с. 193; 154, рис. 2, 4, 5; 179, с. 127—128, рис. 20, 21). Как мы видим, в процессе утверждения христианской идеологии на полуострове склепы стали использовать в качестве христианских семейных усыпальниц.

Наряду со склепами на средневековом некрополе Боспора выявлено значительное количество плитовых могил. В самых ранних лежали фибулы керченского типа (6/1869 г.), бытовавшие со второй половины VI в. (рис. 2, 88), орлиноголовая пряжка с прямоугольным вырезом (1/1905 г.), орлиноголовые пряжки со сплошным щитком VII в. (рис. 2, 120), одно-временные им фибулы типа «Аквилея» (38/1876 г., 1/1905 г., 1/1977 г.), лекифообразный кувшин (86, с. 28, 29, рис. 1—3) и детали поясных наборов из серебра (31/1952 г.) и золота (113, с. 201) второй половины VII в. (рис. 2, 129, 156, 157, 159). По мнению А. К. Амброза, плитовые могилы Юго-Западного Крыма иллюстрируют процесс христианизации местного населения в VIII—IX вв. (1, с. 277—283). И. А. Баранов связывает распространение в Крыму упомянутых могил с переселением на полуостров во второй половине VII в. малоазийских греков (73, с. 240). В Суук-Су в плитовых могилах 2 и 60 и в Бал-Готе в могиле 10 обнаружены пряжки второй половины VII в. (253, с. 4, 19, 41, рис. 17, табл. XII, 8, 12). В перечисленных могилах наряду с крестами (113, с. 201) и христианской монограммой на сосуде (86, с. 28, 29) находился свойственный лишь для готов комплект украшений — пальчатые фибулы и орлиноголовые пряжки. Скорее всего, в результате христианизации в погребальных сооружениях данного типа со второй половины VI в. на Боспоре и со второй половины VII в. в Южном Крыму хоронили представители всех этнических групп.

Широкие и многообразные контакты Таврики с Византией и Подунавьем подтверждает анализ инвентаря могильников. В IV—VII вв.

в Херсоне и на Боспоре преобладали фибулы, пряжки и украшения из Подунавья и Византии. В IV в. в обоих городах носили также пряжки и некоторые украшения черняховского типа. В Юго-Западном Крыму и в сельской округе Боспора в IV в. широкое распространение получили фибулы, пряжки, украшения и керамика черняховского и сармато-аланского круга. В первой половине V в. в боспорских мастерских по дунайским образцам изготавливали изделия полихромного стиля (2, с. 15). В V в. как в Херсоне и в Боспоре, так и в Юго-Западном Крыму распространяется мода на широкие пояса с резными пряжками, а с середины V в. и на фибулы с рельефным орнаментом. По данным А. К. Амброза, подобная мода сложилась в конце IV — начале V вв. в западных римских провинциях среди германских племен (2, с. 18, 24). Как показали раскопки в Дружном, Лучистом и Скалистом, в IV в. фибулами застегивали одежду и сармато-аланы. Они использовали фибулы с первых веков нашей эры (282, с. 43, 44). Судя по материалам могильников, в VI—VII вв. на Боспоре и во второй половине VI—VII вв. в Юго-Западном Крыму носили специфически готскую, по определению А. К. Амброза (2, с. 24), женскую одежду с широкими поясами и парой фибул. На Боспоре, в Херсоне и в Южном Крыму в VI в. бытовали привозные гепидские и остготские пряжки (30, рис. 5, 6, 7; 43, рис. 1, 1, 5, 6) (рис. 24, 1, 3, 4; 25, 1; 26, 1, 2, 4; 29, 2, 4). Происходящие из склепов Херсонеса орлино-головые женские пряжки южнокрымского типа (рис. 29, 3) могли принадлежать жившим в городе германцам. Со второй половины VI в. на полуострове воины-федераты (готы и сармато-аланы) носили геральдические поясные наборы.

Во второй половине VI—VII вв. наряду с вещами дунайского стиля в одежде широко использовали малые византийские пряжки и разнообразные украшения византийского круга. В VII в. в Юго-Западном Крыму декорировали изображением византийского льва большие пряжки с прямоугольным щитком, близкие по конструкции гепидским. Во второй половине VII в. на полуострове среди воинской верхушки распространилась мода на золотые поясные наборы, декорированные напаянной зернью и вставками из цветного стекла. Новая информация об одежде жителей Горного Крыма получена в результате раскопок в Лучистом. Там из склепа 65 из захоро-

нения 2 извлечена уникальная (рис. 55, 1) круглая бронзовая бляха, отлитая с тремя гладкими выступами на внешней стороне кольца и фигурой человека внутри кольца. Человек изображен с разведенными в стороны согнутыми в локтях руками и расставленными согнутыми в коленях ногами. На лице обозначены брови, углубленные раскосые глаза, широкий приплюснутый нос, рот и подбородок. Показана одежда, состоящая из шапки, по форме напоминающей треуголку, короткой рубашки или куртки и штанов, заправленных в короткие сапоги. На загнутых краях шапки видны ромбовидные височные подвески со вставками. На куртке острием процарапаны линии, обозначающие либо ремни, либо вышивку. Диаметр бляхи по внешнему краю 6 см. В захоронении бляха лежала обратной стороной вверх, а головой человека вниз. На плечевых костях скелета 2 находились соединенные бронзовой цепью две бронзовые парные пальчатые фибулы, орнаментированные концентрическими кружками с точками, у таза — цельнолитая бронзовая пряжка с овальной рамкой и трапециевидным щитком. Однотипные пряжки изготавливали во второй половине VII в. (рис. 2, 161; 41, 11). Об этнической принадлежности публикуемой бляхи в какой-то степени можно судить по аналогиям. Однако единственная довольно близкая фигурка человека в круге найдена не в результате раскопок, а куплена А. А. Бобринским в 1909 г. в бывшем Чигиринском уезде (87 а, рис. 19). Подвески со схематизированными антропоморфными фигурками в круге многочисленны в аланских погребениях Северного Кавказа (170, рис. 1, 10—16). Вероятно, изображением алана является и рассматриваемая находка из Лучистого.

Следует отметить, что в Юго-Западном Крыму в отличие от Херсона и Боспора во второй половине VI—VII вв. в склепы и могилы обычно ставили лепную посуду и гончарные кувшины местного производства и крайне редко византийские краснолаковые миски и красноглиняные или сероглиняные амфоры и кувшины.

Со второй половины VI — начала VII вв. в Херсоне, в Боспоре и в Юго-Западном Крыму функционировали ремесленные центры, удовлетворявшие спрос на популярные у населения пряжки, фибулы и украшения. В VI в. в мастерских Боспора возникло производство пальчатых фибул с концентрическими ромбами на ножке, во второй половине VI в. — фи-

бул керченского типа, на рубеже VI—VII вв. — фибул типа «Аквилея» и орлиноголовых пряжек. В конструкции и декоре всех названных изделий отчетливо заметны признаки, присутствующие в соответствующей продукции дунайских центров. Боспорские фибулы вывозились в Херсон, Юго-Западный Крым и Поднепровье. На могильнике Эски-Кермена обнаружены и боспорские орлиноголовые пряжки. Имеющиеся в нашем распоряжении материалы дают основание говорить о производстве в Херсоне по византийским образцам в первой половине VI в. пряжек с рельефными параллельными линиями на щитке (рис. 37, 5—9, 11—12), в VII в. деталей поясных наборов (рис. 51, 22, 39; 52, 33) и пряжек типа «Сиракузы» (32, с. 196). В VII в. городские мастера по германским образцам делали большие серебряные пряжки с прямоугольным щитком, но украшали их христианским крестом или византийской четырехлепестковой розеткой (рис. 24, 7; 28, 1—3). Из Херсона продукция местных ремесленников и вещи, поступившие из метрополии и Подунавья, вывозились в Юго-Западный Крым. Со второй половины VI в. переселившиеся в Юго-Западный Крым потомки гепидских мастеров по дунайским прототипам делали орлиноголовые пряжки и двухпластинчатые фибулы. По словам А. Л. Якобсона, большие пряжки и фибулы в основном характерны для южнобережных могильников и почти отсутствуют на горнокрымских. По его мнению, этот факт свидетельствует о разном этносе населения, оставившего могильники в названных районах (338, с. 16). В результате раскопок в Горном Крыму на склоне Эски-Кермена и на Южнобережье в Лучистом выяснилось, что в первом регионе погребальные сооружения в средние века подвергались сильному разграблению, а во втором — склепы и могилы не ограблены. В многочисленных неразграбленных горнокрымских погребальных сооружениях, как правило, лежали большие пряжки и фибулы.

На рубеже VI—VII вв. местные мастера начали изготавливать изделия, в декоре которых сочетались искаженные элементы I скандинавского звериного стиля и орнамента, заимствованного с дунайских изделий. Наиболее ранними образцами этого стиля являются фибулы из Лучистого из склепа 36 (рис. 21), а несколько более поздней продукцией — большие пряжки с ромбическим щитком второй половины VII в. Как отмечалось выше, некоторые происходящие из Юго-Западного

Крыма фибулы с бордюром из птичьих голов привезены из Подунавья или изготовлены на месте по дунайским прототипам. В двухпластинчатой фибуле из Скалистого из склепа 406 совмещены черты дунайских и местных фибул (рис. 13, 5).

В результате изменения моды в Юго-Западном Крыму и на Боспоре во второй половине VII в. одежду, как правило, стали застегивать не двухпластинчатыми, а пальчатыми фибулами керченского, дунайского, днепровского типов и привезенными с Запада. Днепровские фибулы с кружками и S-видными завитками ввозили из Поднепровья и Подунавья, а литые двухпластинчатые антропоморфные фибулы — только из Поднепровья. Судя по найденной в Лучистом паре бракованных фибул с кружками (рис. 17, 5), дешезные мастера отливали подобные изделия.

О существовании контактов населения Горного Крыма с Поднепровьем свидетельствуют и другие примеры (303, с. 62). Отлитая на Эски-Кермене пряжка (рис. 45, 1) и некоторые пастырские фибулы декорированы аналогичными изображениями человеческих голов (26, с. 45, рис. 2, 2, 9). В Лучистом обнаружена серьга пастырского типа (рис. 55, 4) и комплекты украшений, характерные для кладов из Суджи, Колоскова и Новой Одессы (266; 267, рис. 11—13). В отличие от Поднепровья, в Лучистом зафиксировано место находки каждого украшения. В одном из захоронений (№ 20) в склепе 54 (рис. 56) в области височных костей скелета лежали бронзовые серьги, в области шеи — разноцветные стеклянные, пастовые и янтарные бусы, на плечевых костях — бронзовые пальчатые фибулы, соединенные бронзовой цепью с бубенчиками, рядом с левой фибулой и ниже правой фибулы — бронзовые трубочки, надетые на веревку, ниже фибул, в области груди — закрепленные на бронзовой трубке круглые серебряные бляхи с полушаровидным выступом (рис. 19, 5), под плечевыми костями — соединившиеся в результате окисления трапещиевидные бляхи (рис. 19, 6), на правой локтевой кости — бронзовый браслет, в области таза — железный нож и бронзовый перстень. Такой же гарнитур находился в захоронении 9 в склепе 38. В гарнитур из захоронения 16 из склепа 54 вместо круглых блях входят прямоугольная бляха и подвески со спирально закрученными концами, сделанными из толстой бронзовой проволоки (рис. 19, 7). Подобные гарнитуры известны и в Восточной

Пруссии. Б. А. Рыбаков считает эти украшения показательными для северян (267, рис. 22). Однако в Поднепровье и в Подонье данные гарнитуры встречаются только в кладах, закрытых в районах совместного проживания кочевников и славян. Видямо, описанные украшения из Лучистого носили дети алаи во второй четверти VII в. (рис. 2, 124).

Как отмечалось выше, типичные для славян и кочевников Поднепровья элементы материальной культуры распространились среди алаано-готского населения Горного Крыма благодаря посредничеству кутригуров. Около 630 г. причерноморских кутригуров разгромили авары (64, с. 160). В 635 г. вожьд приазовских тюрок, которых Никифор называл унногундурами (21 а, с. 359), Кубрат отделился от аварского каганата и создал Великую Болгарию. К приазовским племенам Кубрата присоединились и кутригуры. Получив от Иракия сан патрикия, Кубрат стал федератом Византии (64, с. 160; 111, с. 108). В сферу влияния Великой Болгарии, вероятно, попала и крымская степь. Принадлежавшие праболгарам погребения с геральдическими поясными наборами зачищены в Рисовом (рис. 1, 46) и Богачевке (рис. 1, 45). Одно из погребений в Рисовом датируется первой половиной VII в. а второе погребение в Богачевке — второй половиной VII в. Именно во время существования в Приазовье и в Причерноморской степи Великой Болгарии в Юго-Западном Крыму появились фибулы и

украшения днепровского круга. Наиболее ранние из них происходят из погребений второй четверти VII в. (рис. 2, 108—111, 124).

Во второй половине VII в. началась экспансия хазар в Приазовье и в Северное Причерноморье. Один из сыновей Кубрата — Аспарух со своими племенами около 679 г. был вынужден бежать на Дунай, а племена другого сына Кубрата Батбаяна стали выплачивать дань хазарам (111, с. 126, 127). К 698 г. хазары уже господствовали не только в Восточном, но и в Юго-Западном Крыму (64, с. 196—201). По мнению М. И. Артамонова, с хазарами связана возникшая в Поднепровской степи перешепинская культура (66, с. 127). В число памятников этой культуры, видимо, следует включить погребение кочевнического воина из Портового (35, с. 202).

Под давлением хазар в конце VII в. часть приазовских болгар переселилась в Восточный и Центральный Крым. В этих районах возникли многочисленные поселения и могильники болгар (73, с. 245). В Горном Крыму и на Южном берегу население не изменилось. Напомню, что и в конце VII в. и в более позднее время алаано-готы продолжали хоронить на всех могильниках второй группы (рис. 1, 7—10, 20—29, 31). Однако в последней четверти VII в. у местного населения наряду с византийскими пряжками и украшениями вошли в моду поясные наборы уральского круга (рис. 53; 31, с. 184).

СПИСОК ИСПОЛЬЗОВАННОЙ ЛИТЕРАТУРЫ

Архивные материалы и рукописи

1. Амброз А. К. Хронология раннесредневековых древностей Восточной Европы V—IX вв.—Докт. дисс.: ИА АН СССР, 1974.— НА ИА АН СССР, Р. 2, № 2441.— 486 с.
2. Амброз А. К. Хронология раннесредневековых древностей Восточной Европы: Автореферат докт. дисс.—М., ИА АН СССР, 1974.— С. 1—50.
3. Афанасьев Г. Е. Проблемы хронологии раннесредневековых памятников Северного Кавказа: Автореферат канд. дисс.—М., 1976.— 23 с.
4. Герцен А. Г. Система оборонительных сооружений Мангупа: Автореферат канд. дисс.—Л.: ЛГУ, 1984.— 21 с.
5. Засецкая И. П. Гунны в южнорусских степях. Конец IV—первая половина V в. н. э. (по археологическим данным): Автореферат канд. дисс.—Л., ЛОИА АН СССР, 1971.— 28 с.
6. Засецкая И. П. Гунны в южнорусских степях. Конец IV—первая половина V в. н. э. (по археологическим данным).— Архив ЛОИА АН СССР, ф. 35, № 69, 1971.— 285 с.
7. Корпусова В. Н., Бессонова С. С., Молодчиков И. А., Черных Л. А. Отчет о работе Северо-Крымской экспедиции в 1977 г.— Архив ИА АН УССР, д. № 1978/12.
8. Кропоткин В. В. Отчет о работе по раскопкам раннесредневекового могильника на Юго-Западном склоне Чуфут-Кале в 1952 г.— НА ИА АН СССР, Р.— 1. 781.— 27 л.
9. Кропоткин В. В. Население Юго-Западного Крыма в эпоху раннего средневековья.— Канд. дисс.: ИА АН СССР, 1953.— НА ИА АН СССР, № 1/62.— 234 л.
10. Кропоткин В. В. Отчет о раскопках Бахчисарайского отряда Крымской экспедиции ИИМК в 1956 г.— НА ИА АН СССР, Р. 1, 1376.— 16 л.

11. Кропоткин В. В. Отчет о раскопках средневекового могильника на Юго-Западном склоне Чуфут-Кале близ д. Староселье Бахчисарайского района Крымской области в 1958 г.— НА ИА АН СССР.— Р-1, № 1853.— 13 л.
12. Репников Н. И. Отчет о раскопках Советско-Американской экспедиции.— НА ЛОИА АН СССР, ф. 2, д. 139 а, 1933.— 535 с.
13. Стрелецкий С. Ф. Отчет о раскопках могильника III—IV вв. н. э. в Инкерманской долине в 1962 г.— Архив ХМ, № 856.— 200 с.
14. Тахтай А. К. Келегейский «скарб» 1927 р.— Архив ИА АН УССР,— д. ВУАК, № 116/48, 1932.— С. 1—56.
15. Федоров Н. Дневник раскопок в 1914 г.— НА ХМ, д. 98.— С. 1—73.
16. Шапошникова О. Г. Отчет о работе Ингульской экспедиции в 1973 г.— Архив ИА АН УССР, 1973/8, № 678.— 32 с.
17. Эрнст Н. Л. Отчет о раскопках византийских склепов у деревни Скеля (Узень-Баш) в Байдарской долине.— Архив ЛОИА АН СССР.— ф. 2, д. 149, 1926.— 8—9 л.
28. Айбабин А. И. Салтовские поясные наборы из Крыма // СА.— 1977.— N 1.— С. 225—238.
29. Айбабин А. И. Раскопки Эски-Керменского могильника // АО, 1978.— 1979.— С. 286—287.
30. Айбабин А. И. Погребения второй половины V—первой половины VI в. в Крыму // КСИА.— 1979.— Вып. 158.— С. 22—34.
31. Айбабин А. И. Погребения конца VII—первой половины VIII вв. в Крыму // Древности эпохи великого переселения народов V—VIII веков.— М.: Наука, 1982.— С. 165—192.
32. Айбабин А. И. О производстве поясных наборов в раннесредневековом Херсоне // СА.— 1982.— № 3.— С. 190—198.
33. Айбабин А. И. Проблемы хронологии могильников Крыма позднеримского периода // СА.— 1984.— № 1.— С. 104—122.
34. Айбабин А. И. Раскопки раннесредневековых могильников в Горном Крыму // АО, 1982.— 1984.— С. 239—240.
35. Айбабин А. И. Погребение хазарского воина // СА.— 1985.— № 3.— С. 191—205.
36. Айбабин А. И. О хронологии пальчатых и зооморфных фибул днепровского типа из Крыма // Тезисы докладов советской делегации на V Международном конгрессе славянской археологии.— Киев, 1985.— С. 12—13.
37. Айбабин А. И. Этническая принадлежность могильников Крыма IV—первой половины VII в. н. э. // Материалы к этнической истории Крыма.— Киев: Наукова думка, 1987.— С. 164—198.
38. Айбабин А. И., Веймарн Е. В. Склеп 406 Скалтийского могильника // СА.— 1983.— № 4.— С. 213—218.
39. Алексеева Е. П. Древняя и средневековая история Карачаево-Черкесии.— М., 1971.— 355 с.
40. Амброз А. К. // СА.— 1966.— № 4.— С. 211—214.— Реч. на ки.: Werner I. Katalog der Sammlung Diergart. Die Fibeln.— Berlin, 1961.
41. Амброз А. К. О символике русской крестьянской вышивки архаического типа // СА.— 1966.— № 1.— С. 61—76.
42. Амброз А. К. Фибулы юга Европейской части СССР II—IV вв. н. э. // САИ.— 1966.— Вып. Д1.— 30.— 111 с.
43. Амброз А. К. Дунайские элементы в раннесредневековой культуре Крыма (VI—VII вв.) // КСИА.— 1968.— Вып. 113.— С. 10—23.
44. Амброз А. К. Фибулы из раскопок Танаиса // МИА.— 1969.— № 154.— С. 248—272.
45. Амброз А. К. Южные художественные связи населения Верхнего Поднепровья в VI в. // МИА.— 1970.— № 176.— С. 70—74.
46. Амброз А. К. Проблемы раннесредневековой хронологии Восточной Европы. ч. 1 // СА.— 1971.— № 2.— С. 96—123.

Источники

18. Агафий. О царствовании Юстиниана: перевод и коммент. М. В. Левченко.— М.: Изд-во АН СССР, 1953.— 220 с.
19. Аммиан Марцелин. История/Пер. Ю. Кулаковского и А. Сони.— Киев, 1906.— 1908.— Вып. 1—3.
20. Иордан. О происхождении и деяниях гетов/Пер. и коммент. Е. Ч. Скрижинской.— М.: Изд-во восточ. лит., 1960.— 436 с.
21. Менандр Византиец. История/Пер. С. Дестунаса.— СПб., 1861.— С. 318—470.
- 21а. Никифора патриарха Константинопольского краткая история со времени после царствования Маврикия/Пер. Е. Э. Липшиц // ВВ.— 1950.— Т. III.— С. 349—387.
22. Прокопий Кесарийский. О постройках/Пер. С. П. Кондратьева // ВДИ.— 1939.— 4.— С. 203—283.
23. Прокопий из Кесарии. Война с готами/Пер. С. П. Кондратьева, коммент. З. В. Удальцовой.— М., 1950.— 516 с.

Монографии, статьи, тезисы докладов

24. Авенариус И. Полтавская губерния // ЗРАО.— 1896.— VIII, вып. 1, 2.— С. 178—185.
25. Айбабин А. И. К вопросу о происхождении сережек пастырского типа // СА.— 1973.— № 3.— С. 62—72.
26. Айбабин А. И. Антропоморфная пряжка из Эски-Керменского могильника // СТЭ.— 1975.— XL.— С. 42—46.
27. Айбабин А. И. Стекланные рюмки из раннесредневековых могильников Юго-Западного Крыма // СТЭ.— 1976.— XLI.— С. 27—30.

47. Амброз А. К. Проблемы раннесредневековой хронологии Восточной Европы, ч. 2 // СА.—1971.— № 3.— С. 106—134.
48. Амброз А. К. // СА.—1973.— № 2.— С. 288—289.— Рец. на кн.: Erdelyi I., Oitozi E., Gening W. Das Gräberfeld von Nevolino.—Budapest, 1969.
49. Амброз А. К. Стремена и седла раннего средневековья как хронологический показатель (IV—VIII вв.) // СА.—1973.— № 4.— С. 81—98.
50. Амброз А. К. // СА.—1973.— № 4.— С. 289—294.— Рец. на кн.: Salamon A. A., Erdelyi. Das völkerwanderungszittliche Gräberfeld von Környe.—Budapest, 1971.
51. Амброз А. К. // СА.—1980.— № 1.— С. 321—326.— Рец. на кн.: Bierbrauer V. Die ostgotischen Grab- und Schatzfunde in Italien. Biblioteca degli «Studi medievali».—Spoleto, 1975.—s. 378.
52. Амброз А. К. Бирский могильник и проблемы хронологии Приуралья в IV—VII вв. // Средневековые древности евразийских степей.—М., 1980.—С. 1—56.
53. Амброз А. К. Восточноевропейские и среднеазиатские степи V—первой половины VIII вв. Степи Евразии в эпоху средневековья // Археология СССР.—М., 1981.—С. 10—23.
54. Амброз А. К. О двухпластинчатых фибулах с накладками—аналогии к статье А. В. Дмитриева // Древности эпохи переселения народов V—VIII веков.—М., 1982.—С. 107—121.
55. Амброз А. К. К итогам дискуссии по археологии гунской эпохи в степях Восточной Европы (1971—1984 гг.) // СА.—1985.— № 3.— С. 293—303.
56. Амброз А. К. Кинжалы VI—VIII вв. с двумя выступами на ножках // СА.—1986.— № 4.— С. 53—73.
57. Антонова И. А., Даниленко В. Н., Ивашута Л. П., Кадеев В. И., Романчук А. И. Средневековые амфоры Херсонеса // Античная древность и средние века.—Свердловск, 1971.—С. 82—101.
58. Анфимов Н. В. Позднесарматское погребение из Прикубанья // Археология и история Боспора.—Симферополь: Крымиздат, 1952.—С. 205—218.
59. Анфимов Н. В. Зихские памятники Черноморского побережья Кавказа // Северный Кавказ в древности и в средние века.—М.: Наука, 1980.—С. 92—113.
60. Апхазова Н. И. Материальная культура раннесредневековой Грузии (вопросы археологической хронологии по данным украшений).—Тбилиси: Мецниереба, 1979.—128 с.
61. Арсеньева Т. М. Краснолаковая керамика из Танаиса конца IV—начала V в. н. э. // КСИА АН СССР.—1981.— Вып. 168.—С. 43—47.
62. Арсеньева Т. М. Две группы краснолаковых сосудов из Танаиса // КСИА АН СССР.—1985.— Вып. 182.—С. 77—84.
63. Артамонов М. И. Этническая принадлежность и историческое значение на Пастырската культура // Археология.—София, 1969.— XI, 3.—С. 1—9.
64. Артамонов М. И. История хазар.—Л.: Изд-во Гос. Эрмитажа, 1962.—523 с.
65. Артамонов М. И. Вопросы расселения восточных славян и советская археология // Проблемы всеобщей и отечественной истории.—Л., 1967.—С. 29—69.
66. Артамонов М. И. Славяне и болгары в Поднепровье // Berichte ueber den II. Internationalen kongres fur Slawische Archaologie.—Berlin, 1970.— I.—С. 119—132.
67. Аулих В. В. Зимнівське городище.—Київ, 1972.—123 с.
68. Афанасьев Г. Е. Новые находки в Мокрой Балке близ Кисловодска // СА.—1979.— № 3.—С. 171—185.
69. Афанасьев Г. Е. Хронология могильника Мокрая Балка // КСИА АН СССР.—1979.— Вып. 158.—С. 43—51.
70. Афанасьев Г. Е. Пряжки катакомбного могильника Мокрая Балка у г. Кисловодска // Северный Кавказ в древности и в средние века.—М., 1980.—С. 141—152.
71. Ахмеров Р. Б. Уфимские погребения IV—VII вв. н. э. и их место в древней истории Башкирии // Древности Башкирии.—М., 1970.—С. 161—193.
72. Бабенчиков В. П. Чорноріченський могильник // АП.—1963.— XIII.—С. 90—123.
73. Баранов И. А. Памятники раннесредневекового Крыма // Археология Украинской ССР.—Киев: Наукова думка, 1986.—С. 231—248.
74. Баранов И. А. Погребение V в. н. э. в Северо-Восточном Крыму // СА.—1973.— № 3.—С. 243—245.
75. Баранов И. А. Раннесредневековая пряжка из Ялты // СА.—1975.— № 1.—С. 271—275.
76. Барцева Т. Б., Вознесенская Г. А., Черных Е. Н. Металл черняховской культуры // МИА.—1972.— № 187.—118 с.
77. Банк А. В. Византийское искусство в собраниях Советского Союза.—Л.—М.: Советский художник, 1968.—390 с.
- 77а. Банк А. В. Прикладное искусство // Культура Византии—IV—первая половина VII вв.—М.: Наука, 1984.—С. 596—613.
78. Беляев С. А. Краснолаковая керамика Херсонеса IV—VI вв. // АИКСП.—Л.: Наука, 1968.—С. 31—38.
79. Беньковский П. О терракотовых повозках из Керчи // ИАК.—1904.— Вып. 9.—С. 63—72.
80. Березовець Д. Т. Про ім'я носіїв сарматської культури // Археологія.—Київ, 1970.— XXIV.—С. 59—74.
81. Бетров Р. Ж. Захоронення вождя гунського-времєни у сел. Кишпек в Кабардино-Балкарії // Северний Кавказ в древності і в середніє века.—М.: Наука, 1980.—С. 113—122.

82. Бич О. И. Первые раскопки некрополя Пантикапея // МИА.— М.— Л., 1969.— № 69.— С. 296—321.
83. Блаватский В. Д. Раскопки некрополя Тиритаки в 1933 г. // МИА.— 1941.— № 4.— С. 61—74.
84. Блаватский В. Д. Харакс // МИА.— 1951.— № 19.— С. 250—291.
85. Блаватский В. Д. Раскопки Пантикапея в 1952 году // КСИИМК.— 1955.— Вып. 58.— С. 73—87.
86. Блаватский В. Д. Античная археология и история.— М.: Наука, 1985.— 279 с.
87. Бобринский А. А. Перешепинский клад // МАР.— 1914.— № 34.— С. 110—120.
- 87а. Бобринский А. А. Отчет об исследовании курганов в Черкасском и Чигиринском уездах Киевской губернии в 1909 году // ИАК.— 1911.— № 40.— С. 43—61.
88. Борисова В. В. Могильник у высоты «Сахарная Головка» // ХСб.— 1959.— Вып. V.— С. 169—190.
89. Васильев А. А. Готы в Крыму // ИРАИМК.— Пгр., 1921.— I, ч. 1.— С. 1—80.
90. Васильев А. А. Готы в Крыму // ИРАИМК.— Л., 1927.— 2, ч. 2.— С. 179—282.
91. Веймарн Е. В. Раскопки инкерманского могильника в 1948 г. // История и археология древнего Крыма.— Киев, 1957.— С. 219—237.
92. Веймарн Е. В. Археологічні роботи в районі Інкермана // АП.— Київ, 1963.— С. 5—17.
93. Веймарн Е. В. О двух неясных вопросах средневековья Юго-Западного Крыма // Археологические исследования средневекового Крыма.— Киев.: Наукова думка, 1968.— С. 45—82.
94. Веймарн Е. В. Скалистинский склеп 420 // КСИА АН СССР.— 1979.— Вып. 158.— С. 34—37.
95. Веймарн Е. В. От кого могли защищать готов в Крыму «длинные стены» Прокопия // Античные традиции и византийские реалии.— Свердловск, 1980.— С. 19—33.
96. Веймарн Е. В., Стржелецкий С. Ф. К вопросу о славянах в Крыму // ВИ.— 1952.— № 4.— С. 94—99.
97. Веймарн Е. В., Смирнов А. П. Сосуд с росписью из могильника у села Скалистое // КСИА АН СССР.— 1965.— № 100.— С. 102—107.
98. Веймарн Е. В., Чореф М. Я. Корабль на Каче.— Симферополь: Таврия, 1976.— 85 с.
99. Веймарн Е. В., Амброз А. К. Большая пряжка из скалистинского могильника (склеп 288) // СА.— 1980.— № 3.— С. 247—262.
100. Винюкур И. С. Ружичанский могильник // Могильники черняховской культуры.— М.: Наука, 1979.— С. 112—135.
101. Воронов Ю. Н., Возянок А. С., Юшин В. А. Апуштинский могильник IV—VI вв. н. э. в Абхазии // СА.— 1970.— № 1.— С. 175—190.
102. Воронов Ю. Н., Юшин В. А. Погребение VII в. н. э. из с. Цебельда в Абхазии // КСИА АН СССР.— 1971.— Вып. 128.— С. 100—105.
103. Воронов Ю. Н., Юшин В. А. Новые памятники Цебельдинской культуры в Абхазии // СА.— 1973.— № 1.— С. 171—191.
104. Воронов Ю. Н. К истории экономических связей Апсолии в IV—VII вв. // КСИА АН СССР.— 1973.— Вып. 138.— С. 74—78.
105. Воронов Ю. Н. Тайна Цебельдинской долины.— М.— 1975.— 158 с.
106. Воронов Ю. Н., Шенкао Н. К. Вооружение воинов Абхазии IV—VII вв. // Древности эпохи Великого переселения народов.— М.: Наука, 1982.— С. 121—165.
107. Высотская Т. Н. Поздние скифы в Юго-Западном Крыму.— Киев.: Наукова думка, 1972.— 192 с.
108. Высотская Т. Н., Черепанова Е. Н. Находки из погребения IV—V вв. в Крыму // СА.— 1966.— № 3.— С. 187—196.
109. Высотская Т. Н., Махнева О. А. Новые позднескифские могильники в центральном Крыму // Население и культура Крыма в первые века н. э.— Киев.: Наукова думка, 1983.— С. 66—80.
110. Вязьмитина М. И., Іллінська В. В., Покровська Е. Ф., Тереножкин О. І., Ковпаненко Г. Т. Кургани біля с. Ново-Пилипівки і радгоспу «Аккермень» // АП УРСР.— 1960.— 8.— С. 22—135.
111. Гадло А. В. Этническая история Северного Кавказа IV—X вв.— Л.: Изд-во ЛГУ, 1979.— 214 с.
112. Гадло А. В. Болгарские пояса // Сборник докладов на VI и VII всесоюзных археологических студенческих конференциях.— М.: Изд-во МГУ, 1963.— С. 95—105.
113. Гайдукевич В. Ф. Памятники раннего средневековья в Тиритаке // СА.— 1940.— VI.— С. 190—204.
114. Гайдукевич В. Ф. Боспорское царство.— М.— Л., 1949.— 622 с.
115. Гайдукевич В. Ф. Раскопки Тиритаки в 1935—1940 гг. // МИА.— 1952.— № 25.— С. 15—134.
116. Гайдукевич В. Ф. Раскопки Тиритаки и Мирмекия в 1946—1952 гг. // МИА.— 1958.— № 85.— С. 149—218.
117. Гайдукевич В. Ф. Некрополи некоторых боспорских городов // МИА.— 1959.— № 69.— С. 154—238.
118. Генинг В. Ф. Южное Приуралье в III—VII вв. н. э. (проблемы этноса и его происхождения) // Проблемы археологии и древней истории уртов.— М.: Наука, 1972.— С. 221—295.
119. Генинг В. Ф. Туряевский могильник V в. н. э. // Из археологии Волго-Камья.— Казань, 1976.— С. 55—108.
120. Генинг В. Ф. Памятник у с. Кушнарейковъ на р. Белой (VI—VII вв. н. э.) //

- Исследования по археологии Южного Урала.—Уфа, 1977.—С. 90—136.
121. Генинг В. Ф. Хронология поясной гарнитуры I тысячелетия н. э. (по материалам могильников Прикамья) // КСИА АН СССР.—1979.—Вып. 158.—С. 96—106.
 122. Генинг В. Ф. Очерки по истории советской археологии.—Киев: Наукова думка, 1982.—225 с.
 123. Георгиева С. К вопросу о т. н. «проболгарской художественной промышленности» // Slavia Antiqua — 1963.—X.—С. 331—365.
 124. Голдина Р. Д. Могильники VII—IX вв. на Верхней Каме // Вопросы археологии Урала.—Свердловск: Изд-во Уральского университета, 1970.—Вып. 9.—С. 57—118.
 125. Голдина Р. Д. Хронология погребальных комплексов раннего средневековья в Верхнем Прикамье // КСИА АН СССР.—1979.—Вып. 158.—С. 79—90.
 126. Гороховский Е. Л. Хронология могильников черняховской культуры // Тезисы докладов советской делегации на V Международном конгрессе Славянской археологии.—Киев, 1985.—С. 21—22.
 127. Горюнов Е. А. Ранние этапы истории славян Днепровского Левобережья.—Л., 1981.—С. 133.
 128. Горюнов Е. А., Казанский М. М. О происхождении широкопластинчатых фибул // КСИА АН СССР.—1979.—Вып. 155.—С. 25—31.
 129. Горюнов Е. А., Казанский М. М. К изучению раннесредневековых древностей Нижнего Подунавья // Славяне на Днестре и Дунае.—Киев: Наукова думка, 1983.—С. 191—205.
 130. Готье Ю. В. Железный век в Восточной Европе.—М.—Л., 1930.—278 с.
 131. Гринченко В. А. Памятка VIII ст. коло с. Вознесенки на Запоріжжі // Археологія.—1950.—Вып. 3.—С. 37—63.
 132. Гудкова А. В., Фокеев М. М. Земледельцы и кочевники в низовьях Дуная в I—IV вв. н. э.—Киев, 1984.—93 с.
 133. Гушина И. И. О сарматах в Юго-Западном Крыму // СА.—1967.—№ 1.—С. 40—51.
 134. Гушина И. И. Население сарматского времени в долине реки Бельбек в Крыму (по материалам могильников) // Археологические исследования на юге Восточной Европы.—М., 1974.—С. 32—64.
 135. Дашевская О. Д. Погребение гуннского времени в Черноморском районе Крыма // МИА.—1969.—№ 169.—С. 52—61.
 136. Дебец Г. Ф. Палеоантропология СССР.—М.—Л.: Изд-во АН СССР, 1948.—391 с.
 137. Деопик В. Б. Классификация и хронология аланских украшений VI—IX вв. // МИА.—1963.—№ 114.—С. 122—147.
 138. Дероко А. Радојичић С. Откопав е Царичина Града 1947 // Старинар.—Београд.—1950.—I.—С. 119—140.
 139. Дзаттиаты Р. Г. Раннесредневековый могильник в селении Едыс (Южная Осетия) // СА.—1986.—№ 2.—С. 198—209.
 140. Дзиговский А. Н., Субботин Л. В. О верхней дате сарматских памятников Понизовья Дуная // Исследования по археологии Северо-Западного Причерноморья.—Киев, 1986.—С. 150—157.
 141. Дмитриев А. В. Погребения всадников и боевых коней в могильнике эпохи переселения народов на р. Дюрсо близ Новороссийска // СА.—1979.—№ 4.—С. 212—229.
 142. Дмитриев А. В. Раннесредневековые фибулы из Дюрсо // Древности эпохи переселения народов V—VIII вв.—М., 1982.—С. 69—107.
 143. Ефименко П. П. Рязанские могильники. Опыт культурно-стратиграфического анализа могильников массового типа // Материалы по этнографии.—Л., 1926.—III.—Вып. 1.—С. 59—84.
 144. Засецкая И. П. О хронологии погребений «эпохи переселения народов» Нижнего Поволжья // СА.—1968.—№ 2.—С. 52—71.
 145. Засецкая И. П. Полихромные изделия гуннского времени из погребений Нижнего Поволжья // АСГЭ.—1968.—Вып. 10.—С. 35—53.
 146. Засецкая И. П. Золотые украшения гуннской эпохи.—Л.: Аврора, 1975.—73 с.
 147. Засецкая И. П. О хронологии и культурной принадлежности памятников Южнорусских степей и Казахстана // СА.—1978.—№ 1.—С. 53—71.
 148. Засецкая И. П. Боспорские склепы гуннской эпохи как хронологический эталон для датировки памятников Восточно-европейских степей // КСИА АН СССР.—1979.—Вып. 158.—С. 5—17.
 149. Засецкая И. П. Классификация полихромных изделий гуннской эпохи по стилистическим данным // Древности эпохи великого переселения народов V—VIII вв.—М.: Наука, 1982.—С. 14—30.
 150. Засецкая И. П., Маршак Б. И., Шукин М. Б. Обзор дискуссии на симпозиуме // КСИА АН СССР.—1979.—Вып. 58.—С. 120—125.
 151. Зубар В. М. Склепы з нішами-лежанками з некрополя Херсонеса // Археологія.—1978.—28.—С. 36—45.
 152. Зубарь В. М. Некрополь Херсонеса Таврического в I—IV вв. н. э.—Киев: Наукова думка, 1982.—142 с.
 153. Зубар В. М., Костромічова Т. М. Склеп № 2 з некрополя Херсонеса // Археологія.—1978.—27.—С. 58—61.
 154. Зубар В. М., Магомедов В. В. Нові дослідження середньовічних поховань Херсонеса // Археологія.—1981.—Вып. 36.—С. 71—79.
 155. Зубар В. М., Рижов С. Г. Розкопки західного некрополя Херсонеса // Археологія.—1983.—39.—С. 77—87.

156. Иессен А. А. Археологические памятники Кабардино-Балкарии // МИА.— 1941.— № 3.— С. 7—50.
157. Иессен А. А. Раскопки большого кургана в урочище Уч-Тепе // МИА.— 1965.— № 125.— С. 153—194.
158. Калитинский А. К вопросу о некоторых формах двухпластинчатых фибул из России // *Seminarium Kondasovianum*.— Прага, 1928.— П.— С. 277—308.
159. Каменецкий И. С., Кропоткин В. В. Погребение гуннского времени близ Танаиса // СА.— 1962.— № 3.— 235—240.
160. Каменецкий И. С., Маршак Б. И., Шер Я. А. Анализ археологических источников.— М.: Наука, 1975.— 173 с.
161. Капошина С. И. Золотые серьги из окрестностей Ольвии // КСИА АН СССР.— 1950.— Вып. XXXII.— С. 103—109.
162. Кацаров Г. И. Нови находки от некрополя на Месемврия // ИБАИ.— София, 1932—1933.— VII.— С. 281—290.
163. Кишваси-Комша М. Некоторые исторические выводы в связи с несколькими археологическими памятниками VI—XII вв. н. э. на тер. Р. Н. Р. // *Dacia*.— Bucuresti, 1957.— N. 5.— С. 289—295.
164. Книпович Т. Н. Краснолаковая керамика первых веков н. э. из раскопок Боспорской экспедиции 1935—1940 гг. // МИА.— 1952.— № 25.— С. 289—326.
165. Книпович Т. Н. Художественная керамика в городах Северного Причерноморья // Античные города Северного Причерноморья.— М.— Л., 1955.— С. 356—391.
166. Кобылина М. М. Раскопки некрополя Тиритак в 1934 г. // МИА.— 1941.— № 4.— С. 75—84.
167. Ковалевская В. Б. К изучению орнаментики наборных поясов IV—IX вв. как знаковой системы // Статистико-комбинаторные методы в археологии.— М.: Наука, 1970.— С. 144—155.
168. Ковалевская В. Б. Башкирия и евразийские степи IV—IX вв. (по материалам наборных поясов) // Проблемы археологии и древней истории ургов.— М.: Наука, 1972.— С. 95—109.
169. Ковалевская В. Б. Поясные наборы Евразии IV—IX вв. Пряжки // САИ.— М.: Наука, 1979.— Вып. Е 1—2.— 57 с.
170. Ковалевская В. Б. Антропоморфные амулеты VI—IX вв. на Северном Кавказе // КСИА АН СССР.— 1983.— Вып. 176.— С. 43—50.
171. Ковалевская В. Б. Кавказ и аланы.— М.: Наука, 1984.— 193 с.
172. Когонашвили К. К., Махнева О. А. Средневековая Фуна // Феодальная Таврика.— Киев: Наукова думка, 1974.— С. 111—123.
173. Кондаков Н. П. Русские клады.— СПб., 1896.— 214 с.
174. Кондин В., Попович В. Царичин Град. Утверждено населье у Византийском Илирику.— Београд, 1977.— 427 с.
175. Корзухина Г. Ф. К истории Северного Поднепровья в середине I тысячелетия н. э. // СА.— 1955.— XXII.— С. 61—82.
176. Корпусова В. М. Сельские поселения поздьяантичного Восточного Боспора // Археология.— 1973.— Вып. 8.— С. 27—45.
177. Косцюшко-Валюжинич К. К. Извлечение из отчета о раскопках в Херсонесе Таврическом в 1900 г. // ИАК.— СПб.— 1902.— Вып. 2.— С. 1—39.
178. Косцюшко-Валюжинич К. К. Отчет о раскопках в Херсонесе в 1901 году // ИАК.— СПб.— 1902.— Вып. 4.— С. 51—119.
179. Косцюшко-Валюжинич К. К. Отчет о раскопках в Херсонесе Таврическом в 1905 году // ИАК.— СПб.— 1907.— Вып. 25.— С. 67—171.
180. Котович В. Г., Котович В. М., Магомедов С. М. Утамышские курганы // Северный Кавказ в древности и в средние века.— М., 1980.— С. 43—61.
181. Кравченко Н. М., Корпусова В. М. Деякі риси матеріальної культури пізньоримської Тіри // Археологія.— 1975.— № 18.— С. 20—42.
182. Кропоткин В. В. Из истории средневекового Крыма // СА.— 1958.— XXVIII.— С. 198—218.
- 182а. Кропоткин В. В. Могильник Сууксу и его историко-археологическое значение // СА.— 1959.— № 1.— С. 181—194.
183. Кропоткин В. В. Могильник Чуфут-Кале в Крыму // КСИА АН СССР.— 1965.— Вып. 100.— С. 108—115.
184. Кропоткин В. В. Римские импортные изделия в Восточной Европе (II в. до н. э.—V в. н. э.) // САИ.— М.: Наука, 1870.— Вып. Д 1—27.— 277 с.
185. Кругликова И. Т. Погребение IV—V вв. н. э. в дер. Айвазовское // СА.— 1957.— № 2.— С. 253—257.
186. Кругликова И. Т. Раскопки поселения у дер. Семеновки // Поселения и могильники Керченского полуострова начала н. э.— М.: Наука, 1970.— С. 4—81.
187. Крупнов Е. И. Галиатский могильник как источник по истории алан-оссов // ВДИ.— 1938.— № 2.— С. 113—121.
188. Кубланов М. М. Раскопки некрополя Илурата. Итоги и проблемы // Научно-атеистические исследования в музеях.— Л.: Издание ГМИРиА, 1983.— С. 96—129.
189. Кузнецов В. А. Аланские племена Северного Кавказа // МИА.— 1962.— № 106.— 134 с.
190. Кузнецов В. А., Пудовин В. К. Аланы в Западной Европе в эпоху «великого переселения» // СА.— 1961.— № 2.— С. 78—102.
191. Кулаковский Ю. Керченская христианская катакомба 491 года // МАР.— 1891.— Вып. 6.— 30 с.
192. Кулаковский Ю. Аланы по сведениям классических и византийских писателей.— Киев: Университет св. Владимира, 1899.— 72 с.

193. Кулаковскій Ю. Прошлое Тавриды.— Киев, 1914.— 156 с.
194. Кунина Н. З., Сорокина Н. П. Стекланные бальзамарии. Боспора // Труды Гос. Эрмитажа.— Л.: Аврора, 1972.— XIII.— С. 146—177.
195. Кутайсов В. А. Четырехаксидный храм Херсонеса // СА.— 1982.— № 1.— С. 155—169.
196. Кухаренко Ю. В. О качинской находке // Древности эпохи Великого переселения народов V—VIII вв.— М.: Наука, 1982.— С. 234—244.
197. Латышев В. В. Сборник греческих надписей христианских времен из Южной России.— СПб., 1896.— 143 с.
198. Лепер Р. X. Дневники раскопок херсонесского некрополя // ХСб., 1927.— Вып. II.— С. 189—255.
199. Лобода И. И. Новые раннесредневековые могильники в Юго-Западном Крыму // СА.— 1976.— № 2.— С. 135—147.
200. Лобода И. И. Раскопки могильника Озерное III в 1963—1965 гг. // СА.— 1977.— № 4.— С. 236—252.
201. Лобода И. И. и Чореф М. Я. Вновь открытый в Бельбекской долине раннесредневековый могильник // КСИА АН СССР.— 1974.— Вып. 140.— С. 100—102.
202. Ляпушкин И. И. Днепровское лесостепное левобережье в эпоху железа // МИА.— 1961.— № 104.— 381 с.
203. Ляпушкин И. И. Славяне Восточной Европы накануне образования Древнерусского государства // МИА.— 1968.— № 152.— 191 с.
204. Мавродиновъ Н. Прабългарската художествена индустрия // Мадара.— София, 1936.— II.— С. 155—273.
205. Магомедов Б. В. Каборга IV // Могильники черняховской культуры.— М.: Наука, 1979.— С. 24—111.
206. Магомедов Б. В. Черняховская культура Северо-Западного Причерноморья.— Киев: Наукова думка, 1987.— 109 с.
207. Мажитов Н. А. Бахмутинская культура.— М.: Наука, 1968.— 161 с.
208. Мажитов Н. А. Курганы Южного Урала.— М., 1981.— 162 с.
209. Мано-Зиси Б. Ископавань на Царичином Граду 1953 и 1954 године // Старинар.— Београд, 1956.— V—VI.— С. 155—178.
210. Мано-Зиси Б. Ископавань на Царичином Граду 1955 и 1956 године // Старинар.— Београд, 1958.— VII—VIII.— С. 311—328.
211. Марти Ю. Сто лет Керченского музея.— Керчь, 1926.— 96 с.
212. Марти Ю. Ю. Разведочные раскопки вне городских стен Тиритаки // МИА.— 1941.— № 4.— С. 25—36.
213. Марченко И. Д. Раскопки восточного некрополя Фанагории в 1950—1951 гг. // МИА.— 1956.— № 57.— С. 102—127.
214. Марченко И. Д. Материалы по металлообработке и металлургии Пантикалея // МИА. 1957.— № 56.— С. 160—173.
215. Маршак Б. И. Согдийское серебро: очерки по восточной торевтике.— М., 1971.— 157 с.
216. Маршак Б. И., Скалон К. М. Перещелинский клад.— Л., 1972.— 19 с.
217. Мацулевич Л. А. Серебряная чаша из Керчи.— Л., 1926.— 65 с.
218. Мацулевич Л. А. Большая пряжка Перещелинского клада и псевдопряжки // Seminarium Kondacovianum I.— 1927.— С. 126—140.
219. Мацулевич Л. А. К вопросу о стадильности в готских надстроечных явлениях // ИГАИМК.— М.— Л., 1933.— XLV.— С. 577—597.
220. Мацулевич Л. А. Византийский антик в Прикамье // МИА.— М.— Л., 1940.— I.— С. 139—158.
221. Машов С. Раннесредневековни фибули от Августа при с. Хърлец, Врачански окръг // Археология, 1976.— I.— С. 35—39.
- 221а. Мещерская Е. Н. Ленинградское отделение Российского Палестинского общества // Палестинский сборник.— 1987.— 29.— С. 194—198.
222. Миков В. Последни могильни находки // Мадара.— София, 1934.— I.— С. 429—438.
223. Миллер В. Ф. Некоторые замечания о культуре, обнаруживаемой могильниками Осетии и горских обществ Кабарды // МАК, 1888.— I.— 134 с.
224. Миллер А. А. Разведки на Черноморском побережье Кавказа в 1907 году // ИАК.— 1909.— № 33.— С. 71—102.
225. Милчев А. Формирование староболгарской культуры. Славяните и средиземноморският свят VI—XI век. Международ. симпозиум по слав. археологии.— София, 1973.— С. 105—159.
226. Минаева Т. А. Археологические памятники на реке Гиляч в верховьях Кубани // МИА.— 1951.— № 23.— С. 273—301.
227. Минаева Т. М. Могильник Байтал-Чапкан в Черкесии // СА.— 1956.— XXVII.— С. 291—296.
228. Минаева Т. М. Поселение в устье р. Узун-Кол // СА.— 1960.— № 2.— С. 193—207.
229. Минаева Т. М. К истории алан Верхнего Прикубанья по археологическим данным.— Ставрополь, 1971.— 247 с.
230. Минаева Т. М. Раскопки святилища и могильника возле городища Гиляч в 1965 г. // Древности эпохи Великого переселения народов V—VIII вв.— М.: Наука, 1982.— С. 222—234.
231. Михайлов С. Раннесредневековни фибули в България // ИВАИ.— София, 1961.— XXIV.— С. 37—60.
232. Михлин Б. Ю. Гунский амулет из Ждановского музея // Археология.— 1972.— Вып. 5.— С. 95—96.
233. Монгайт А. Л. Археологические заметки // КСИИМК.— 1951.— XI I.— С. 124—137.
234. Мосберг Г. И. К изучению могильников римского времени Юго-Западного

- Крыма // СА.— 1946.— VIII.— С. 113—119.
235. Мыц В. Л. Позднеантичный могильник на южном склоне г. Натыр-Даг // Население и культура Крыма в первые века н. э.— Киев: Наукова думка, 1983.— С. 153—156.
236. Николаева Э. Я. Краснолаковая керамика со штампами с Ильичевского городища // КСИА АН СССР.— 1978.— Вып. 156.— С. 110—113.
237. Нурмуханбетов Б. Новые данные по археологии тюркского времени Южного Казахстана // Культура древних скотоводов и земледельцев Казахстана.— Алмата, 1969.— С. 163—173.
238. Орлов Р. С., Смиленко А. Т. Погребения кочевников иклады эпохи раннего средневековья // Археология Украинской ССР.— Киев: Наукова думка, 1986.— 3.— С. 225—231.
239. Отчет Археологической комиссии за 1891 год.— СПб., 1893.— 187 с.
240. Петров В. П. Черняховский могильник // МИА.— 1964.— № 116.— С. 53—117.
241. Петров В. П. Масловский могильник на р. Товмач // МИА.— 1964.— № 116.— С. 118—167.
242. Печенкин Н. Раскопки в окрестностях г. Севастополя // ИТУАК.— 1905.— № 38.— С. 29—37.
243. Пиоро И. С. Готы в Юго-Западном Крыму // Открытия молодых археологов Украины.— Киев: Наукова думка, 1974.— Ч. 2.— С. 6—8.
244. Плетнева С. А. От кочевий к городам.— М.: Наука, 1967.— 198 с.
245. Покровский М. В. Пашковский могильник № 1 // СА.— 1936.— № 1.— С. 159—169.
246. Поповъ Р. Материали отъ раскопки презъ 1934—35 гг. // Мадара.— София, 136.— II.— С. 31—87.
247. Приходнюк О. М. Археологічні пам'ятки Середнього Придніпров'я VI—IX ст. н. е.— Київ: Наукова думка, 1980.— 150 с.
248. Приходнюк О. М. К вопросу о присутствии антов в Карпато-Дунайских землях // Славяне на Днестре и Дунае.— Киев: Наукова думка, 1983.— С. 180—191.
249. Приходнюк О. М. Пеньковская культура // Археология Украинской ССР.— Киев: Наукова думка, 1986.— 3.— С. 153—167.
250. Пудовин В. К. Датировка нижнего слоя могильника Суук-Су (550—650 гг.) // СА.— 1961.— № 1.— С. 177—185.
251. Пудовин В. К. Три боспорские лучевые фибулы // СА.— 1982.— № 2.— С. 142—148.
252. Равдоникас В. И. Пещерные города Крыма и готская проблема в связи со стадийным развитием Северного Причерноморья // ИГАИМК.— 1932.— XII.— С. 5—108.
253. Репников Н. И. Некоторые могильники крымских готы // ИАК.— 1906.— Вып. 19.— С. 1—80.
254. Репников Н. И. Раскопки в окрестностях Гурзуфа // ИТУАК.— 1906.— № 39.— С. 106—110.
255. Репников Н. И. Некоторые могильники области крымских готы // ЗООИД.— 1907.— XXVII.— С. 101—148.
256. Репников Н. И. Разведки и раскопки на Южном берегу Крыма и в Байдарской долине в 1907 году // ИАК.— 1909.— Вып. 30.— С. 99—126.
257. Репников Н. И. Партеитская базилика.— СПб., 1909.— С. 91—140.
258. Репников Н. И. Дневник раскопок херсонесского некрополя в 1908 году // ХСб.— 1928.— Вып. II.— С. 149—186.
259. Репников Н. И. Эски-Кермен в свете археологических разведок 1928—29 гг. // ИГАИМК.— 1932.— XII.— Вып. 1—8.— С. 107—152.
260. Репников Н. И. Раскопки Эски-Керменского могильника в 1928 и 1929 гг. // ИГАИМК.— 1932.— XII.— Вып. 1—8.— С. 153—180.
261. Репников Н. И. Остатки укреплений Эски-Кермена // ИГАИМК.— 1932.— XII.— Вып. 1—8.— С. 181—212.
262. Репников Н. И. О характере римской оккупации Южного берега Крыма // СА.— 1941.— VII.— С. 121—128.
263. Ростовцев М. И. Новые латинские надписи из Херсонеса // ИАК.— 1907.— 23.— С. 1—20.
- 263а. Ростовцев М. И. Античная декоративная живопись на юге России.— СПб., 1914.— С. 537.
264. Рунич А. П. Захоронение вождя эпохи раннего средневековья из Кисловодской котловины // СА.— 1976.— № 3.— С. 256—266.
265. Рыбаков Б. А. Ремесло Древней Руси.— М.: Изд-во АН СССР, 1948.— 783 с.
266. Рыбаков Б. А. Новый Суджанский клад антского времени // КСИИМК.— 1949.— Вып. XXVII.— С. 75—90.
267. Рыбаков Б. А. Древние Русы // СА.— 1953.— XVII.— С. 23—104.
268. Рыжов С. Г. Керамический комплекс III—IV вв. н. э. из северо-восточного района Херсонеса // Античная культура Северного Причерноморья в первые века нашей эры.— Киев: Наукова думка, 1986.— С. 130—139.
269. Рыков П. С. Первый Армянский могильник // ТСАРАНИОН.— 1928.— IV.— С. 447—453.
270. Рыков П. С. Очерки по истории Нижнего Поволжья.— Саратов, 1936.— 152 с.
271. Самоквасов Д. Я. Основания хронологической классификации и каталог коллекции древностей.— Варшава, 1892.— С. 1—101.
272. Самоквасов Д. Я. Могилы Русской земли.— М., 1908.— 279 с.
273. Саханцев В. В. Раскопки на Северном Кавказе в 1911—1912 гг. // ИАК.— 1914.— Вып. 56.— С. 75—219.

274. Седов В. В. Славяне Верхнего Поднепровья и Подвинья.— М., 1970.— 200 с.
275. Седов В. В. Происхождение и равняя история славян.— М.: Наука, 1979.— 154 с.
276. Семенов В. А. Петропавловский могильник // Вопросы археологии Удмуртии.— Ижевск, 1976.— С. 3—50.
277. Сидоренко В. А. Исследование склонов горы Мангуп // АО, 1982.— М., 1984.— С. 328—330.
278. Сидоренко В. А. К вопросу этнической атрибуции Ай-Тодорского клада монет IV—начала V вв. с подражаниями «лучистого» типа // Материалы к этнической истории Крыма.— Киев, 1987.— С. 133—144.
279. Силантьева Л. Ф. Краснолаковая керамика из раскопок Илурата // МИА.— 1958.— № 85.— С. 283—311.
280. Скадовский Г. Л. Белозерское городище Херсонского уезда Белозерской волости и соседние городища и курганы между низовьем р. Ингульда и началом Днепровского лимана // Труды VIII Археологического Съезда.— М., 1987.— III.— С. 75—107.
281. Скалон К. М. О некоторых формах стеклянной посуды позднеантичного и раннесредневекового Восточного Босфора // СГЭ.— Л., 1973.— С. 50—53.
- 281а. Скржинская М. В. Перипл Понта Евксинского анонимного автора // Исследования по античной археологии Северного Причерноморья.— Киев: Наукова думка, 1980.— С. 115—125.
282. Скрипкин А. С. Нижнее Поволжье в первые века нашей эры.— Саратов: Изд-во Саратовского университета, 1984.— 149 с.
283. Сміленко А. Т. Про деякі датуючі речі в культурі полів поховань // Археологія.— Київ, 1952.— VI.— С. 51—73.
284. Сміленко А. Т. Деякі археологічні дані про торгівлю древніх слов'ян з кримськими містами // Археологія.— Київ, 1957.— X.— С. 111—121.
285. Сміленко А. Т. Глоски скарби.— Київ, 1965.— 84 с.
286. Сміленко А. Т. Находка 1928 г. у г. Новые Сенжары // Славяне и Русь.— М., 1968.— С. 158—166.
287. Смирнов А. П. Железный век Башкирии // МИА.— 1957.— № 58.— С. 5—113.
288. Смирнов К. Ф. Курганы у сел Иловатка и Политотдельское Сталинградской области // МИА.— 1959.— № 60.— С. 206—322.
289. Смирнов К. Ф. Кургани біля м. Великого Токмака // Археологічні пам'ятки УРСР.— 1960.— VIII.— С. 164—189.
290. Сокольский Н. И. Ильичевское городище // СА.— 1966.— № 4.— С. 126—140.
291. Соломоник Э. И. Несколько новых греческих надписей средневекового Крыма // ВВ.— 1986.— 47.— С. 210—217.
292. Сорокина Н. П. О стеклянных сосудах с каплями синего стекла из Причерноморья // СА.— 1971.— № 4.— С. 85—101.
293. Сорокина Н. П. Стеклянные сосуды из могильника Харак // Кавказ и Восточная Европа в древности.— М.: Наука, 1973.— С. 183—189.
294. Сорокина Н. П. Стеклянные сосуды IV—V вв. и хронология цебельдинских могильников // КСИА АН СССР.— 1979.— Вып. 158.— С. 57—67.
295. Спицын А. А. Вещи с инкрустацией из Керченских катакомб 1904 г. // ИАК.— 1905.— Вып. 17.— С. 115—126.
296. Спицын А. А. Древности антов // Сборник в честь А. А. Соболевского.— Л., 1928.— С. 492—495.
297. Стржелецкий С. Ф. Раскопки в Инкермане в 1940 г. // СА.— 1947.— IX.— С. 283—302.
298. Стржелецкий С. Ф. Позднеантичный могильник в Инкерманской долине // КСИА АН СССР.— Киев, 1959.— Вып. 8.— С. 139—145.
299. Сымонович Э. А. Раскопки могильника у овчарни совхоза Приднепровского на Нижнем Днепре // МИА.— 1960.— № 82.— С. 192—238.
300. Сымонович Э. А. Орнаментация черняховской керамики // МИА.— 1964.— № 116.— С. 270—361.
301. Сымонович Е. О. Про керамику черняхівського типу в Криму // Археологія.— 1975.— Вип. 18.— С. 80—86.
302. Талис Д. Л. Оборонительные сооружения Юго-Западной Таврики как исторический источник // Археологические исследования на юге Восточной Европы.— М.: ГИМ, 1974.— С. 89—114.
303. Талис Д. Л. Керамический комплекс Баклинского городища как источник по этнической истории Горного Крыма в IV—IX вв. // Археологические исследования на юге Восточной Европы.— М.: ГИМ, 1982.— С. 55—67.
304. Татић-Бурнић М. Готски гроб из Остружнице // Сборник Радова народного Музея 1956/57.— Београд, МСМ LVIII.— С. 161—185.
- 304а. Тиханова М. А. Дорос-Феодоро в истории средневекового Крыма // МИА.— 1953.— № 34.— С. 319—333.
305. Уварова П. С. Могильники Северного Кавказа // МАК.— М., 1900.— Вып. VIII.— 381 с.
306. Уманский А. П. Погребение эпохи «Великого переселения народов» на Чарыше // Древние культуры Алтая и Западной Сибири.— Новосибирск: Наука, 1978.— С. 129—163.
307. Федоров Г. Б. Население Прутско-Днепровского Междуречья // МИА.— 1960.— № 89.— 378 с.
308. Федоров Г. Б., Полевой Л. Л. Археология Румынии.— М., 1973.— 411 с.
309. Фокеев М. М. Типы сарматских могильников в Буджакской степи // Исследования по археологии Северо-Западного

- Причерноморья.— Киев, 1986.— С 157—161.
310. Ханенко Б. И., Ханенко В. И. Древности Приднепровья.— Киев, 1900.— Вып. III.— С. 1—22.
311. Ханенко Б. И., Ханенко В. И. Древности Приднепровья.— Киев, 1901.— Вып. IV.— 30 с.
312. Хараламбиева А. Дъговидни фибулы от епохата на Великото переселение на народите // Археология.— София, 1984.— 1.— С. 45—52.
313. Харузин А. Древние могилы Гурзуфа и Гугуша на Южном берегу Крыма // ИИОЛЕАЭ.— М., 1890.— LXIV.— С. 1—102.
314. Хойновский И. А. Краткие археологические сведения о предках славян и Руси (и опись древностей, собранных мною с объяснениями и XX таблицами рисунков).— Киев, 1896.— Вып. 1.— 221 с.
315. Хотелашвили М. К., Якобсон А. Л. Византийский храм в с. Дранда (Абхазия) // ВВ.— 1984.— 45.— С. 192—206.
316. Цехмистренко В. И. Два керченских сосуда с акварельной росписью // КСИИМК.— 1957.— Вып. 70.— С. 147—149.
317. Чаллань Д. Памятники византийского металлообрабатывающего искусства // Acta Antiqua Hungarica.— Budapest.— 1954.— II, 3—4.— Р. 311—338.
318. Чаллань Д. Памятники византийского металлообрабатывающего искусства, ч. I // Acta Antiqua Hungarica.— Budapest.— 1956.— IV, 1—4.— Р. 261—290.
319. Шелов Д. Б. Танаис и Нижний Дон в первые века нашей эры.— М.: Наука, 1972.— 350 с.
320. Шелов Д. Б. Узкогорлые светлоглиняные амфоры первых веков нашей эры. Классификация и хронология // КСИА АН УССР.— 1978.— Вып. 156.— С. 16—21.
321. Шелов Д. Б. Волго-Донские степи в гуннское время // Вопросы древней и средневековой археологии Восточной Европы.— М.: Наука, 1978.— С. 81—88.
322. Шкорпил В. В. Отчет об археологических раскопках в г. Керчи и его окрестностях в 1901 г. // ИАК.— 1903.— Вып. 7.— Вып. 9.— С. 73—177.
323. Шкорпил В. В. Отчет о раскопках гробниц в городе Керчи и его окрестностях в 1901 г. // ИАК.— 1903.— Вып. 7.— С. 74—93.
324. Шкорпил В. В. Отчет о раскопках в г. Керчи и его окрестностях в 1903 г. // ИАК.— 1905.— Вып. 17.— С. 1—76.
325. Шкорпил В. В. Отчет о раскопках в Керчи в 1904 г. // ИАК.— 1907.— Вып. 25.— С. 1—66.
326. Шкорпил В. В. Отчет о раскопках в г. Керчи в 1905 году // ИАК.— 1909.— Вып. 30.— С. 1—50.
327. Шкорпил В. В. Отчет о раскопках в г. Керчи и на Таманском полуострове в 1907 г. // ИАК.— 1910.— Вып. 35.— С. 12—47.
328. Шкорпил В. В. Отчет о раскопках в г. Керчи в 1908 г. // ИАК.— 1911.— Вып. 40.— С. 62—91.
329. Шкорпил В. В. Отчет о раскопках в г. Керчи и окрестностях в 1909 г. // ИАК.— 1913.— Вып. 47.— С. 1—41.
330. Шрамко Б. А. Ранньосередньовічне поселення в Вільску // Археологія.— Київ, 1980.— Вып. 35.— С. 74—79.
331. Штерн Э. Р. К вопросу о происхождении «готского стиля» предметов ювелирного искусства // ЗООИД.— 1897.— 2.— С. 1—15.
332. Щепинский А. А., Черепанова Е. Н. Северное Присивашье.— Симферополь: Крым, 1969.— 327 с.
333. Щукин М. Б. Вопросы хронологии черняховской культуры и находки амфор // СА.— 1968.— № 2.— С. 41—51.
334. Эдинг Д. Н. Антропоморфные и зооморфные фибулы Восточной Европы // Труды Института национальных и этнических культур Востока.— М., 1930.— II.— С. 124—155.
335. Якобсон А. Л. Средневековый Херсонес // МИА.— М.— Л., 1950.— № 17.— 255 с.
336. Якобсон А. Л. Раннесредневековые поселения Восточного Крыма // МИА.— 1958.— № 85.— С. 458—501.
337. Якобсон А. Л. Раннесредневековый Херсонес // МИА.— 1959.— № 63.— 364 с.
338. Якобсон А. Л. Средневековый Крым.— М.— Л., 1964.— 232 с.
339. Якобсон А. Л. Раннесредневековые сельские поселения Юго-Западной Таврики // МИА.— 1970.— № 168.— 224 с.
340. Якобсон А. Л. Керамика и керамическое производство средневековой Таврики.— Л., 1979.— 163 с.
341. Янкович Д. Позднеантичные фибулы VI—VII веков и славяне // Труды III Международного конгресса славянской археологии.— Братислава, 1980.— 2.— С. 171—181.
342. Јанковић Б. Подунавски део области Аквиса (у VI и почетком VII века).— Београд, 1981.— 5.— 254 с.
343. Åberg N. Ostpreussen in der volker Wanderungzeit.— Uppsala, 1919.— 175 s.
344. Alexandrescu P. Necronola tumulara Sapaturi 1955—1961 // Historia.— Bucuresti, 1966.— II.— Р. 134—294, 409—422.
345. Almgren O. Die Ältere Eisenzeit Gotlands // Kungl. Vitterhets Historie Och Antikvitets.— Stockholm, 1914.— 56 s.
346. Almgren O. Studien über Nordeuropaischen Fibelformen.— Stockholm, 1897.— 243 S.
347. Annibaldi G. und Werner I. Ostgotische Grabfunde aus Acquasanta // Sonderdruck aus Germania.— 1963.— 88, 2.— S. 356—373.
348. Arbmán H. Stildrag i folkvandringstidens Kunst // Fornvannen.— Stockholm, 1945.— 40.— S. 88—101.
349. Вакay K. Bestung eines vornehmen Kriegers vom 5. Jahrhundert in Lengyel-

- toti (Komitat Samogy, Kries marcoli) // AAH.—1978.—XXX, 1—2.—P. 149—172.
350. Bakka E. On the beginning of Salin's Style I in England // Universitet i Bergen Aorbok, 1958.—Bergen, 1958.—3.—P. 3—8.
351. Balint Cs. Vestiges archeologiques de l'epoque Tavrde des sassanides leurs relations avec les peuples des steppes // AAH.—1978.—XXX, 1—2.—P. 173—212.
352. Barcoczi L., Salamon A. Glasfunde von Ende des V Ihs. in Ungarn // AE.—1968.—95.—S. 29—39.
353. Barkoczi L. A 6th century cemetery from Keszthely — Fenekpuszta // AAH.—Budapest.—1968.—XX, 1—4.—P. 275—311.
354. Barkoczi L. Plastich verziete spatromische Glasfunde aus Pannonien // EA.—1971.—XXII.—P. 71—83.
355. Barkoczi L., Salamon A. Remarks on the 6th Century History of «Pannonia» // AHH.—1971.—XXIII, 1—4.—S. 139—154.
356. Bass G. F. Under water excavations at Jasi-Ada: a byzantine shipwreck // Archaeologischer Anzeiger.—Berlin, 1962.—3.—P. 558—563.
357. Baye J. Les bijoux Gothiques de Kertsch // Revue archeologique.—1888.—P. 1—10.
358. Baye J. De l'influence de l'art des Goths en Occident.Communication faite au congrès historique et archeologique de liege (about 1890).—Paris, 1891.—P. 1—7.
359. Baye J. La bijouterie des Goths en Russie // Memoires de la Societe nationale des Antiquaires de France.—Paris, 1892.—LI.—P. 1—16.
360. Baye J. Le cimetiere Wisigothique d'Herpes // Extrait du Bulletin et Memoire de la Societe archeologique et historique de la Charente, sixieme serie, 1890—1891.—Paris.—1892.—I.—P. 1—12.
361. Baye J. Note sur des bijoux barbares en forme de moucher // Memoires de la Societe nationale des Antiquaires de France.—Paris.—1895.—LIV.—P. 1—22.
362. Baye J. Les fibules de l'epoque barbare speciales a l'Ukraine // Bulletin Monumental.—1908.—72.—P. 303—313.
363. Baye J. Les tombeaux des Goths en Crimee // Mem. Soc. nat. Antq. France.—1908.—67.—P. 3—43.
364. Bierbrauer V. Die Ostgotischen Grab — und Schatzfunde in Italien // Biblioteca degli «Studi medievali».—Spoleto, 1975.—VII.—378 S.
365. Blossiu C. Sondajul din necropola de la tip sintana de-Mures de la Letcani — Jasi // Archeologia Moldovei.—Bucuresti.—1969.—VI.—P. 137—148.
366. Beninger E. Die germanischen Bodenfunde in der Slowakei.—Leipzig, 1937.—S. 172.
367. Bersu Y. A 6th century German Settlement of foederati / Golemanovo Kale near Sadowete Bulgarie // Antiquity, 1938.—12, 43—48.—P. 31—43.
368. Bohme H. W. Germanische Grabfunde des 4 bis 5 Jahrhunderts.—Munchen, 1974.—384 S.
369. Bona I. Die Longobarden in Ungarn / Die Grabfelder von Varpalota und Bezenye // AAH.—Budapest, 1956.—VII, 1.—S. 183—244.
370. Bona I. Szazad Nagy Avar leletei // Szolnok megyei muzeumok evkonyve.—Szolnok, 1982—1983.—S. 81—160.
371. Bona I. The dawn of the dark ages. The Gepids and the Lombards in the Carpathian Basin.—Budapest: Corvin Press, 1976.—120 p.
372. Brown K. The Gold breast chain from the early Byzantine period in the Romisch Germanisches Zentralmuseum.—Mainz, 1984.—4.—30 p.
373. Bull H. Ausgrabungen bei Aphiona auf Korfu // Mitteilungen des Deutschen Archiologischen Institute.—1934.—59.—S. 147—270.
374. Burger A. Sz. The late Roman cemetery at Sagvar // AAH.—Budapest, 1966.—XVII, 1—4.—S. 99—234.
375. Czallany D. Archiologische Denkmaler der Gepiden im mitteldoubecken (454—568 u.z.).—Bndapest, 1961.—406 S.
376. Csallany D. Der avarische Gurtel // AAH.—1962.—XIV, 3—4.—S. 445—480.
377. Csallany D. Byzantinische schnallen und Gurtebeschlage mit Maskenmuster // AA.—Budapest.—1962.—10.—S. 55—75.
378. Chera-Margineanu C., Lungu V. Contributii la cunoasterea unor necropole crestine all Tomisului / II // Pontica.—Constanta, 1983.—XVI.—P. 217—238.
379. SHERA-MARGINEANU S., LUNGU V. Noi descoperiri din necropola Tomitane. // Pontica.—Constanta, 1984.—XVII.—S. 109—130.
380. Cirjan C. Un mormint crestin descoperit la Tomis // Pontica.—Constanta, 1970.—3.—P. 383—388.
381. Constantiniu M. Elemente Romano-Bizantine in cultura materista a populatiei autohtone din partea centrala a Munteniei, EN secolele VI—VII e. n. // SCIV.—Bucuresti.—1966.—17, 4.—P. 665—678.
382. Dalton O. M. Catalogue of Early Christian Antiquities... in the British Museum.—1901.—186 p.
383. Dalton O. M. Byzantine art and Archeology.—Oxford, 1911.—544 p.
384. Dalton O. M. Sarmation ornamente from Kerch // The Antiquaries Journal.—1924.—IV.—P. 259—262.
385. Davidson G. R. Archaeological evidence for a slavic invasion of Corinth // American Journal of Archaeology.—1936.—XL.—P. 128—129.
386. Davidson G. R. The Avar invasion of Corinth // Hesperia.—1937.—VI.—P. 227—240.
387. Davidson G. R. The Minor objects. Corinth, vol. XII // The American School of classical studies at Athens.—New Jersey: Princeton.—1952.—P. 1—366.
388. Deloggu P. Sulla datazione di alcuni oggetti in metallo prezioso dei sepolcreti longobardi in Italia // Atti del convegno

- internazionale sur tema: La civiltadei longobardi in Europa.— Roma, 1974.— P. 138—184.
389. Diaconu Gh. Tirgisor necropola din secolele III—IV e. n.— Bucuresti.— 1965.— 331 p.
390. Diaconu Gh. Über die Fibel mit umgeschlagenen Fuss in Dacien // *Dacia*, N. S., 1971.— XV.— P. 239—267.
391. Dyggve E. History of Salontan Shrianiity.— Oslo: Aschehoug, 1951.— 164 p.
392. Dymaczewska U. Zur Keramikforschung aus spatromischer Kaiser und fruhbyzantinischer Zeit im Norden Bulgariens // *Rapports du III Congres International d'Archeologie Slave*.— Bratislava.— 1979.— I.— P. 211—219.
393. Dymaczewski A. Die Ergebnisse polnisch-bulgarischer Ausgrabungen in Odarci, Berzik Tolbuchin // *Rapports du III Congres International d'Archeologie Slave*.— Bratislava, 1979.— I.— P. 221—224.
394. Erdelyi I., Oitozi E., Gening W. Das Graberfeld von Newolino // *AH*.— 1969.— XLVI.— 93 S.
395. Fettich N. Das Kunstgewerbe der Avarzeit in Ungarn // *Archaeologia Hungarica*.— Budapest.— 1926.— I.— 67 S.
396. Fettich N. Eine gotische Silberschnalle im Ungarschen Nationalmuseum // *Seminarium Kondakovianum*.— Prague.— 1928.— II.— P. 105—112.
397. Fettich N. Die Metall Kunst der Landnehmenden Ungarn // *Archaeologia Hungarica*.— Budapest.— 1937.— XXI.— 303 S.
398. Fettich N. Archaologische Studien zur Geschichte der spathunnischen Metallkunst // *Archaeologia Hungarica*.— Budapest.— 1951—XXXI.— 205 S.
399. Fettich N. Vestiges archeologiques slaves de l'epoque des grandes migrations, dans le bassin des Carpathes — Relations koutourdours // *Mitteilungen des Archalogischen Instituts der Ungarischen Akademieder wissensschaften*.— Budapest.— 1972.— I.— P. 85—97.
400. Frants A. From paganism to christianity in the temples Athens // *Dumbarton Oaks Papers*.— Washington.— 1965.— 19.— P. 187—205.
401. Fremersdorf F. Das Naturfarbene sogenannte blaodrune Glas in Koln.— Koln, 1958.— IV.— 58 S.
402. Fremersdorf F. Romische Glasermit Fadenatlage in Koln // *Die Denkmaler des romischen*.— Koln.— 1959.— 5.— 84 S.
403. Geogesku-Cheluta N. Complexe funerare din secolul VI e. n. la Tomis.— Pontica.— 1974.— 7.— P. 363—376.
404. Godlowski K. The Chronology of the late Roman and Eary Migration Periods in Central Europe.— Krakow, 1970.— 126 p.
405. Gomolka G. Katalog der Kleinfunde // *KLIO*.— 1966.— 47.— S. 291—356.
406. Gomolka G. Die Kleinfunde vom Limeskastell Jatrus in Moesia inferior.— *KLIO*.— 1968.— 50.— S. 171—250.
407. Gotze A. Gotische Schnallen.— Berlin, 1907.— 35 S.
408. Gropp G. Gurtel mit Riemenzungen auf den Sasanidischen Relief in der grossen Grotte des Tag-e-Bostan // *Archaologische Mitteilungen aus Iran*. Neue Folge.— 1970.— 3.— C. 273—288.
409. Hampel J. Altertumer des fruhen Mittelalters in Ungarn.— Braunschweig, 1905.— I.— III.
410. Hayes I. W. Late roman pottery.— London, 1972.— 477 p.
411. Henig M. Objects of Metal, stone and bone // *Excavations at Carthage: The British Mission: Universitu of Shetfield*.— 1984.— I, I.— P. 182—193.
412. Hessen O. Ritrovamenti Barbarici nelle collezioni civiche Varneti del Museo di Castelvecchio.— Verona, 1968.— 85 p.
413. Hessen O. Primo contributo ala archeologia Longobarda in Toscana. Le necropoli.— Firenze, MCMLXXI.— 80 p.
414. Hessen O. Byzantinische Schnallen aus Sardinien im museo archeologicozu Turin // *Studien zur vor- und Truhgeschlichen Archaologie, Testchrift fur Joachim Werner zum 65*.— Munchen, 1974.— II.— S. 545—558.
415. Horedt K. Die Befstigte Ansiedlung von Moresti und ihre fruhgeschichtliche Bedeutung // *Dacia*, 5.— Bucuresti, 1957.— I.— P. 297—308.
416. Horedt K. Contributii la istoria Transilvaniei in secolele IV—XIII.— Bucuresti: Biblioteca Istorica.— 1958.— VII.— 195 p.
417. Horedt K. Der Ostliche reihengraberkreis in siebenburgen // *Dacia*.— Bucurest, 1977.— XXI.— S. 251—268.
418. Horvat T. Az Ulloi es a Kiskorosi avar temeto // *AH*.— Budapest, 1935.— XIX.— 128 p.
419. Hoimqvist W. Germanic art during the first Millenium A. D.— *Kungl. Viterhets historie och Antikvitets Akademiens Handlingar*.— Stockholm, 1955.— Del. 90.— S. 7—89.
420. Iconomu C. Noi mortiminte palocreistine la Mangalia // *Pontica*.— Constanta, 1969.— II.— P. 105—106.
421. Introduzione allo studio della Ceramica Romana.— Roma, 1979.— 101 p.
422. Irmsecher I. Die Slawen und das Justinianische Reich // *Rapports du III Congres International d'Archeologie Slave*.— Bratislava, 1980.— 2.— S. 157—169.
423. Kazanski M. Deux riches tombes de l'epoque des Grandes Invasions au nord de la Gaule: Airan et Pouan // *Archeologie medievale*.— 1982.— XII.— II.— P. 17—30.
424. Keller E. Die Spatromischen Grabfunde in Sudbayern.— Munchen, 1971.— 270 S.
425. Kovacevic J. Varvarska kolonizacija jurnoslovenskih oblasti.— Novi Sad, 1960.— 69 p.
426. Kovrig J. Das awarenzeitliche Graberfeld von Alattyen.— Budapest, 1963.— 267 S.

427. Kuhn H. Die Zikadenfibeln der Volkerwanderungszeit // Ipek, 1935.— 10.— S. 85—106.
428. Kuhn H. Die Germanischen Bugelfibeln der Volkerwanderungszeit in der Rheinprovinz // Akademische Druck.— u. Verlagsanstalt.— Graz-Austria, 1965.— I.— 490 s.
429. Lanyi V. Die Spatantiken Grabfelder von Pannonien // AAH.— 1972.— XXIV.— F. 1—3.— S. 53—213.
430. Laszlo G. The significance of the Hun Golden Bow // AA.— Budapest, 1951.— I, 1—2.— P. 91—106.
431. Laszlo G. Etudes archeologiques sur l'histoire de la societe des avars // AH.— Budapest, 1953.— XXXIV.— 293 S.
432. Laszlo G. The art of the Migration period.— Budapest, 1974.— P. 158.
433. Lungu V., Chera-Margineanu C. Contributii la cunoasterea unei necropole crestine a Tomisului I // Pontica: Muzeul de istorie nationala si arseologie Constanta.— Constanta, 1982.— XV.— P. 175—199.
434. Macpherson Duncan M. D. Antiquities of Kertch and researches in the Cimmerian Bosphorus with remarks on the ethnological physical history of the Crimea.— London, 1857.— 132 p.
435. Madyda-Legutko R. The buckles with imprint ornamentation Wiadomosci Archeologiczne.— 1978.— XLIII.— I.— P. 3—16.
436. Marosi O, Fettich N. Dunapenteli avar sirletek // AH.— Budapest, 1936.— 18.— 107 p.
437. Martin F. R. Fibulor och soljor fran Kertch // Bihang til Kongl. Vitterhets Historie och Antikvitets Akademiens Mandatsblad 1894.— Stockholm, 1897.— S. 1—27.
438. Marusic. Istrien im Fruhmittelalter.— Pula, 1960.— 35 p.
439. Miletic N. Reflets des Grandes Invasions en Bosnie — Herzegovine // Problemi seobe naroda u Karpatskoj kotenii.— Novi Sad, 1978.— P. 97—108.
440. Mitrea B., Rreda C. Quelques problemes ayant trait aux necropoles de tupe Sintana — Tcherniakhov decouvertes en Valachie // Dacia.— Bucurest, 1964.— N. S. VIII.— P. 211—237.
441. Molinero A. P. Le necropolis visigoda de Duraton (Segovia).— Madrid, 1948.— 178 p.
442. Nestor I. Da necropole slave d'epoque ancienne de Sarata — Monteoru // Dacia.— Bucuresti, 1957.— N. S. I.— P. 289—295.
443. Nestor I. L'Establissement des slaves en Roumanie ala hmiere de quelques decouvertes archeologiques recentes // Dacia.— Bucurest, 1961.— N. S. V.— P. 429—448.
444. Orsi P. Byzantina Siciliae. Buzantinische Zeitschrift.— Leipzig, 1912.— XXI.— S. 196—204.
445. Pallas D. Donnees nouvelles sur quelques boucles et fibules considerees comme avares et slaves et sur Corinthe entre le VIe et le IX es // Byrantino Bulgarica.— Sofia, 1981.— VII.— c. 295—318.
446. Petre A. Sapturile de la Piatra Fricatei // Materiale si sercetari archeologice.— Bucuresti, 1962.— VIII.— P. 565—589.
447. Petre A. Fibule «Digitate» dela Histria / Partea a I-a // SCIV.— 1965.— I.— P. 67—96.
448. Petre A. Fibulele «Digitate» de la Histria / Partea a II-a // SCIV.— Bucuresti, 1965.— 16, 2.— P. 275—289.
449. Petre G., Stoigan A. O fibula «Digitata» din nordul Olteniei // SCIVA, 1976.— I.— P. 115—118.
450. Posta B. Archaologische studien auf russische Boden // Budapest-Leipzig, 1905.— I.— S. 1—324.
451. Posta B. Archaologische studien auf russische Boden // Budapest-Leipzig, 1905.— II.— S. 325—600.
452. Preda C. Noi descoperiri archeologice in necropola din secolul al IV-lea e. n. de la Spantov // SCIV.— Bucuresti, 1965.— 16.— 2.— P. 261273.
453. Preda C. Callatis necropola romano-bizantina.— Bucuresti, 1980.— 224 p.
454. Protase D. Santierarheologic soporul de cimpe // Materiale si sercetari Archeologice.— Bucuresti, 1962.— P. 527—536.
455. Radulescu A. Contributii la cunoasterea ceramicii Romane de uz comun, din Dobrogea // Pontica, 1975.— 8.— P. 331—360.
456. Rata S. Fibula digitata de bronz de la Dracini // SCIV.— Bucuresti, 1965.— 16.— 2.— Y. 379—382.
457. Richter G. M. O., Litt D. Greek Etruscan, Roman bronzes.— New-York, 1915.— 491 p.
458. Robinson H. S. Pottery of the Roman period chronology // The Athenian Agora.— 1959.— V.— 141 p.
459. Robinson H. Excavation at Corith: Temple Hill, 1968—1972 // Hesperia, 1976.— 45.— P. 1—10.
460. Ross M. C. A small byzantine Treasure found at Antioch-on-the-Orontes // Archcology.— 1952.— 3.— P. 30—32.
461. Ross M. C. Catalogue of the Byzantine and early medieval Antiquites in the Dumbarton Oaks Collection.— Washington: Harvard University, 1965.— II.— 144 p.
462. Rostovtzeff M. I. Iranians and Greek in South Russia.— Oxford, 1922.— P. 124.
463. Rodziewicz M. La ceramique Romaine Tarwide d'Alexandrie // Alexandrie.— Warsovie, 1976.— I.— P. 5—72.
464. Rusu M. Pontiesche Gurteschallen mit Adler Kopf. / VI—VII Jr. U. Z. // Dacia.— Bucuresti, 1959.— III.— S. 485—523.
465. Rusu M. The prefeudal cemetery of Noslac / VI—VII centuries // Dacia.— 1962.— N. S. VI.— P. 269—292.
466. Salamon A., Barkoczi D. Bestattungen von Csakvar aus dem ende 4 und dem Anfang des 5 Jahrhunderts. Alba Regia.— Szekesfehervar, 1971.— XI.— 1970.— S. 35—80.

467. Salamon O., Erdelyi J. Das Volkerwanderungszeitliche Graberfeld von Kornyl // *Akademiai Kiado*.—Budapest, 1971.—184 s.
468. Salin B. Die Altgermanische Thierornamentik.—Stockholm, 1904.—383 s.
469. Santa-Ollala J. M. Necropolis visogoda de Herrera de Jisuerga (Palecia).—Madrid, 1933.—158 p.
470. Scorpan C. Contribution a la connaissance de certain types ceramiques Romano-Byzantis (IV e—VII e siecles) dans L'espace Istro-Pontique // *Dacia*.—1977.—N. S. XXI.—P. 269—297.
471. Stefanovicova T. Beitrag zu den byzantinischen Einflussen in Mitteleuropa // *Труды III Международного конгресса славянской археологии*.—Bratislava, 1980.—2.—s. 443—448.
472. Stefan Gh. *Dinogetia*.—Bucuresti, 1967.—409 p.
473. Sulimirski T. Znalezkisko z Zamoscia i jede tio // *Arch. Polski*.—Wroclaw-Warszawa-Krakow, 1966.—XI.—I.—P. 118—173.
474. Tejral J. K langobardaskemu odkazu v archeologickych pramehech na uzemi ceskolovenska // *Slovenska archeologia*.—Bratislava, 1975.—XXIII.—2.—c. 378—446.
475. Tejral J. Grundzuge der Volkerwanderungszeit in Mahren // *Praha Academia*.—1976.—121 c.
476. Tejral J. Nase zeme a rimske Podunaji na pocatku doby stehovani narodu // *Pamatky archeologicke*.—Praha, 1985. LXXVI.—2.—c. 308—397.
477. Teodor D. Jh. Regiunile rasaritene ale Romanen in secolate VI—VII // *Memoria Antiquitatis I*.—Piatra Neamt., 1969.—P. 181—206.
478. Teodor A. Gh. Elemente si influente Bizantine in Moldova in secolate VI—XI // *SCIV*.—1970.—21.—P. 97—128.
479. Teodor D. Gh. Teritoriul ost-carpatic in veacurile V—XI e. n. Jasi.—1978.—223 p.
480. Tihelka K. The nobleman's grave of Blucina, Brno-county, dated by the period of Great Migration // *SLA*.—1966.—XIV.—2.—P. 411—416.
481. Tomaschek W. Die Goten in Taurien.—Vienna, 1881.—77 S.
482. Travlos J., Frantz A. The Shurch of St. Dionisios the Areopagite and the Palace of the Archbishop of Athens in the 16 century // *Hesperia*, 1965.—XXXIV.—3.—P. 157—202.
483. Tudor D. Oltenia Romana.—Bucuresti, 1968.—604 p.
484. Tudor D. Sucidava.—Bucuresti, 1974.—154 p.
485. Uggeri S. P. Gallipoli, Museo Civico — Fiebbe a guarnizioni bronzec di cin ture medievall // *Notiziario Topografico Salentino II*.—Brindisi, 1974.—P. 76—84.
486. Uenze S. Schallen mit Riemenschlaufe aus dem 6 und 7 Jahr. // *Bayerische vorgeschichtsblatter*.—Munchen, 1966.—31.—S. 142—181.
487. Uenze S. Gegossene Fibeln mit scheinumwicklung des Bucles in den Ostlicher Balkanprovinzen // *Studien zur vor-und Fruhgeschitlichen Archaologie*. Festschrift fur Joachim Werner zum 65. Geburtstag II.—Munchen, 1974.—S. 483—494.
488. Vago E., Bona I. Die Graberfelder von Interisca I. Der spatromische Sudosteriedhof.—Budapest, 1976.—243 S.
489. Vasiliev A. A. The Gotehs in the Crimea.—Cambridge, Massachusetts, 1936.—293 p.
490. Venturi A. *Storia dell'arte Italiana*.—Milano, 1902.—II.—674 p.
491. Vinski Z. Zikadenschmuck aus Jugoslavien // *Jahrbuch des Romisch-Germanischen Zentralmuseums*.—Mainz, 1957.—4.—S. 136—160.
492. Vinski Z. Kasnoanticki starosjedioci u Salonitanskoj regiji prema archeoloskoj ostavstini predslavenskog supstrata // *Vjesnik za arheologiju i historiju dalmatinsku LXIX/1967.—Split, 1974.—C. 5—86*.
493. Vinski Z. Betrachtungen zur Kontinuitatsfrage des autoghtonen romanisierten Ethnikons im 6 und 7 Jahrhundert // *Problemi della civiltà e dell'economia longobarda*.—Milano, 1964.—P. 101—116.
494. Vinski Z. Adlerschnallenfunde in Jugoslavien // *Liber Josepho Kostrzewski ostgenario ets*.—Warszawa, 1968.—S. 314—325.
495. Vinski Z. Krstoliki nakit epohe seobe naroda u Jugoslaviji // *Vjesnik archeoloskog muzeja u Zagrebu*.—Zagreb, 1968.—3.—III.—P. 103—166.
496. Vinski Z. Die Volker wanderungszeitliche nekropole in Kranj und der Reihen-graberfelder — Horizont des 6 Jahrhunderts im Westlichen Jugoslavien // *Actes du VIII congres international des sciences prehistoriques et protohistoriques*.—Beograd.—1971.—C. 253—265.
497. Vinski Z. Rani srednji vijek v Jugoslaviji od 400 do 800 godine // *Vjesnik archeoloskog muzeja u Zagrebu*.—Zagreb, 1971.—3.—V.—C. 47—73.
498. Vinski Z. O rovasenim fibulama ostrogota i Tirinzala povodom ryetkog tirinskog nalaza u Saloni // *Vjesnik archeoloskog muzeja u Zagrebu*.—Zagreb, 1972—73.—3.—VI—VII.—C. 177—227.
499. Vinski Z. Archaologiche spuren ostogotischer anwesenheit im heutigen bereich Jugoslawiens // *Problemi seobe naroda u Karpatskoj kotlini*.—Novi Sad, 1978.—C. 33—47.
500. Waage F. The Roman and Byzantine pottery // *Hesperia*.—1933.—II.—P. 279—328.
501. Wamers E. Frankfurt am Main. Ein Karolingscher Prunkbeschlagn aus dem Romisch-Germanischer Museum, Koln // *Zeitschrift fur Archaologie des Mittelalters*.—Bonn, 1981.—9.—S. 91—128.

502. Weitzmann K. Age of spirituality late Antique und early Christian Art, Third to Seventh Century.—New-York: The Metropolitan Museum of Art.—1979.—P. 298—299.
503. Welkow I. Eine gotenfestung bei Sadowetz/Nordbulgarien // *Germania*, 1935.—19.—2.—S. 149—189.
504. Welkow I. Volkerwanderungszeitliche Grabfunde aus Bulgarien // *Germania*, 1942.—26.—I.—S. 48—50.
505. Werner J. Zwei byzantinische pektoral-kreuze aus Agypten // *Seminarium Kondakovianum VIII*.—Praque, 1936.—S. 183—186.
506. Werner J. Slawische Bugelfibel des 7 Jahrhunderts // *Reihecke Festschrift*.—Mainz, 1950.—S. 150—172.
507. Werner J. Byzantinische Gurtelschnallen des 6 und 7 Jahrhunderts aus der Sammlung Diergardt.—Koln: Kolner Jahrbuch für ver- und Frühgeschichte.—1955.—I.—S. 36—43.
508. Werner J. Beiträge zur Archaologie des Attila Reiches // *Bayer. Acad. d. Wissenschaften Philol.-hist. Klasse*.—1956.—N. F. 38 A.—138 S.
509. Werner J. Byzantinische Gurtelschnalle aus Riva San Vitale/Kt. Tessin // *Sibirium*.—Varese, 1957.—3.—1956—1957.—S. 79—84.
510. Werner J. Studien zu Grabfunden des V Jahrhunderts aus der Slovakai und der Karpatenukraine // *SLA*, 1959.—VII.—2.—S. 422—438.
511. Werner J. Die Fibeln der Sammlung Diergardt. Verlag gebr. Mann.—Berlin, 1961.—68 S.
512. Werner J. Die Langobarden in Pannonien.—München, 1962.—158 S.
513. Werner J. Zur Verbreitung Frühgeschichtlicher Metallarbeiten // *Antikvariakt Archiv*.—1970.—38.—S. 65—81.
514. Werner J. Archäologische bemerkungen zu den dendrochronologischen Befunden // *Fundberichte aus Baden-Württemberg*, 1974.—4.—S. 650—657.
515. Werner J. Nowadische Gurtel bei Persern, Byzantinern und Langobarden // *At-tide convegno internazionale sul tema: La civiltà dei Longobardi in Europa*.—Roma, 1974.—P. 109—139.
516. Werner J. Die Graber aus der Krypta-Grabung 1961/1962 // *Die Ausgrabungen in St. Ulrich und Afra in Augburg 1961—1968*.—München, 1977.—23.—S. 141—225.
517. Werner J. Zu den Knochenschnallen und den Reliquarschnallen des 6 Jahrhunderts // *München Beiträge zur Vor- und Frühgeschichte*.—München, 1977.—23.—S. 275—331.
518. Werner J. Der Grabfund von Malaja Perescepina und Kuvrat, Kagan den Bulgaren.—München, 1984.—45 S.
519. Zaharia E. si Neculai Zaharia. Contributii la cunoasterea culturii materiale din secolul al V e. n. din Moldava in Lumina sapaturilor de la Botosani.—*Arheologia Moldovei*.—Bucuresti, 1969.—VI.—P. 167—178.
520. Zeiss H. Die Grabfunde aus dem Spanischen Westgotenreich.—Berlin und Leipzig, 1934.—207 S.
521. Zeiss H. Avarenfunde in Korinth. *Seria Hoffileriana*.—Zagreb, 1940.—S. 95—99.

ИЛЛЮСТРАЦИИ

1. Хронология могильников Крыма позднеримского и раннесредневекового времени



Рис. 1. Карта погребений IV—IX вв. в Крыму. 1 — погребения IV—V вв.; 2 — склепы и подбойные могилы VI—IX вв.; 3 — плитовые могилы VII—IX и VIII—X вв.; 4 — кочевнические погребения V—VII вв.

- 1 — Херсонес, 2 — Инкерманский, 3 — «Сахарная Головка», 4 — Совхоз 10, 5 — Чернореченский, 6 — Гончарное, 7 — Узень-Баш (Родниковое), 8 — Кекенез, 9 — Сименз, 10 — Корез, 11 — Харакс, 12 — Бал-Гота, 13 — Гугуш, 14 — Суук-Су, 15 — Партенит, 16 — Чатыр-Даг, 17 — Лучистое, 18 — Семидворье, 19 — Бельбек, 20 — Эски-Кермен, 21 — Терновка, 22 — Мангуп, 23 — Аромат, 24 — Большое Садовое, 25 — Баштановка, 26 — Фыцки, 27 — Чуфут-Кале (в балке Майрам-дере), 28 — Верхоречье, 29 — Ашлама-дере, 30 — Озерное, 31 — Бакла, 32 — Скалистое, 33 — Уютное, 34 — Кордон-Оба, 35 — Тепсень, 36 — совхоз Феодосийский, 37 — Марфовка, 38 — Илурад, 39 — Боспор, 40 — Заморское, 41 — Чикаренко, 42 — Беляус, 43 — колхоз «Калинина», 44 — Портовое, 45 — Богачевка, 46 — Рисовое, 47 — Дружное, 48 — Нейзац, 49 — Красный Мак, 50 — Тиритака.

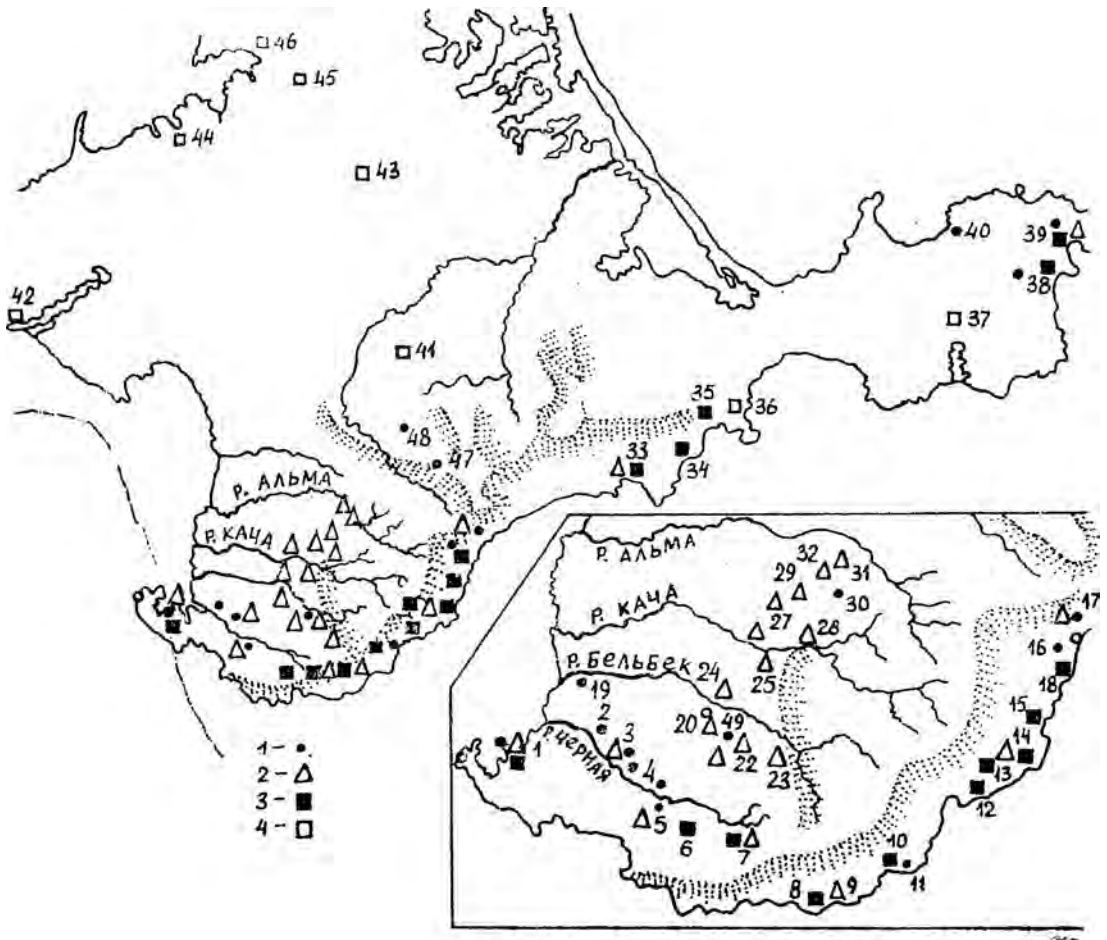

Рис. 2. Таблица взаимовстречаемости вещей в крымских погребениях конца III—VIII вв. Ч.р.—Черная речка. И.—Инкерман. Х.—Херсонес, з.п.—западная полка. Оз.—Озерное. совх.—совхоз 10. Н.—Нейзац. К.—Керчь. С.—Скалистое. Зам.—Заморское. Хар.—Харакс. К.Кал.—колхоз им. Калинина. Кокл.—Коклюк. Сняв.—Снявка. Чикар.—Чикаренко. С.Г.—Сахарная Головка. С.С.—Суук-Су. Л.—Лучистое. Ч.К.—Чуфут-Кале. Рис.—Рисовое. Э.К.—Эски-Кермен. Марты—Мартыновка. Богачев.—Богачевка. Сары-Бул.—Сары-Булаг. Перещ.—Перещепина. —.—Бакла.
1—рис. 8, 1; 2—рис. 3, 1—3; 3—рис. 22, 1; 4—рис. 3, 12; 5—рис. 3, 11; 6—рис. 4, 4; 7—рис. 8, 10; 8—рис. 5, 1; 9—рис. 6, 11; 10—рис. 22, 3, 4; 11—рис. 5,

II ЧЕТВ. VII Б.

ЧЕТВ. VII Б.

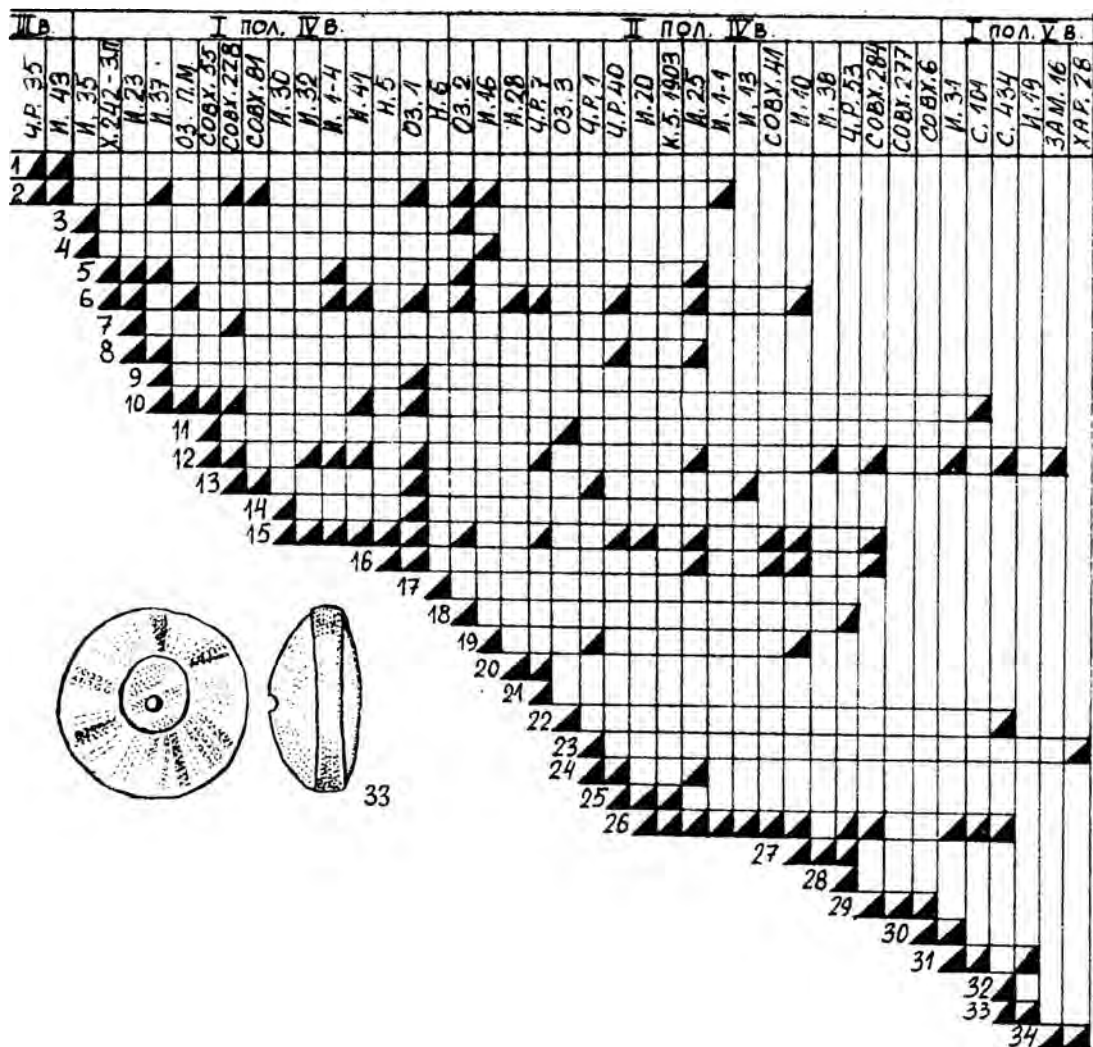
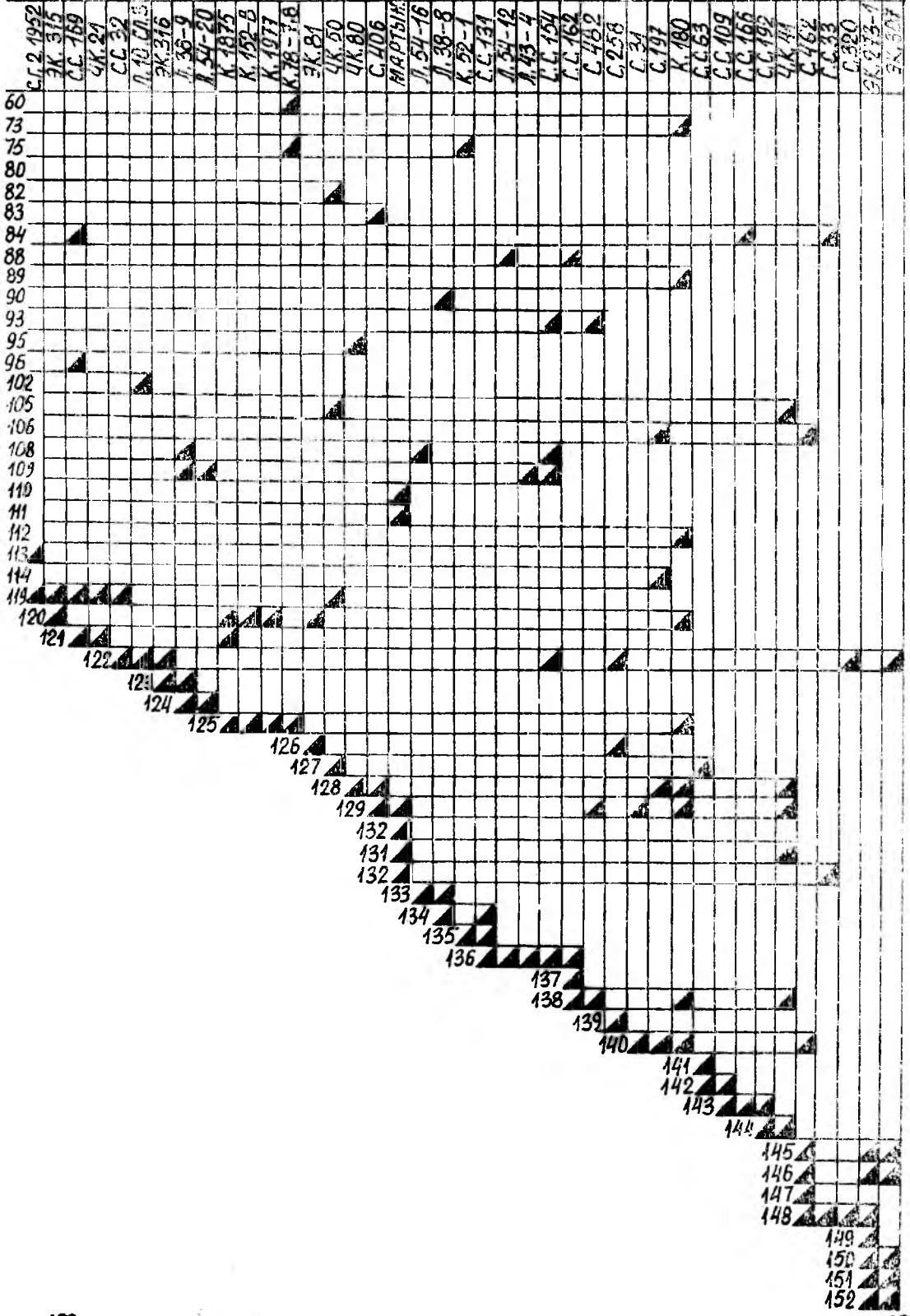

I пол. VIII в.														
	С. 400	ЭК. 493	Л. 54-7	С. 625	С. 934	Л. 10-1	С. 354	ЭК. 153-7	ЭК. 290n	ЭК. 240	С. 260	ЭК. 187	С. 767	С. 279
167														
180														
181														
184														
186														
187														
188														
189														
190														
191														
192														
193														
194														
195														

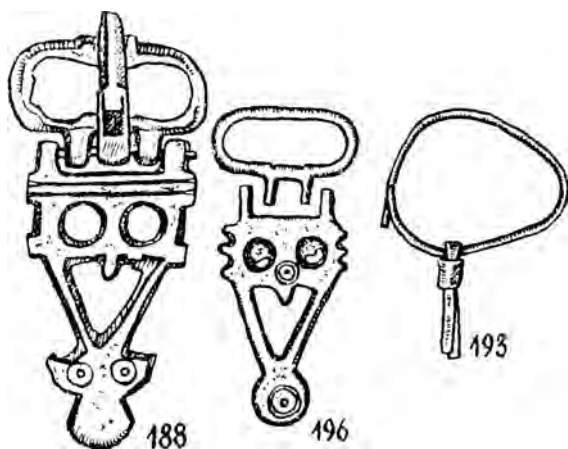

8: 12 — рис. 5, 9; 13 — рис. 5, 5; 14 — рис. 8, 3; 15 — рис. 5, 3; 16 — рис. 3, 8; 17 — рис. 5, 13; 18 — рис. 4, 5; 19 — рис. 4, 6; 20 — рис. 5, 4; 21 — рис. 7, 14; 22 — рис. 5, 10; 23 — рис. 6, 10; 24 — рис. 5, 2; 25 — рис. 3, 15; 26 — рис. 22, 8—11, 16, 17; 27 — рис. 5, 6; 28 — рис. 7, 11, 13; 29 — рис. 3, 5; 30 — рис. 5, 7; 31 — рис. 7, 12, 15; 32 — рис. 3, 10; 33 — рис. 2, 33; 34 — рис. 8, 6; 35 — рис. 4, 12; 36 — рис. 3, 4; 37 — рис. 5, 14; 38 — рис. 6, 7, 9; 39 — рис. 3, 10; 40 — рис. 3, 6; 41 — рис. 47, 30; 42 — рис. 9, 2; 43 — рис. 22, 20, 23, 24; 45 — рис. 23, 9, 10; 46 — рис. 47, 7—9; 47 — рис. 23, 1, 2; 48 — рис. 22, 12; 49 — рис. 47, 18; 50 — рис. 23, 3, 4; 51 — рис. 7, 5, 6; 52 — рис. 47, 5; 53 — рис. 9, 4, 5; 54 — рис. 47, 28; 55 — рис. 47, 25; 56 — рис. 47, 11, 12; 57 — рис. 47, 26; 58 — рис. 3, 9; 59 — рис. 9, 9; 60 — рис. 10, 3; 61 — рис. 5, 15; 62 — рис. 9, 11; 63 — рис. 4, 3; 64 — рис. 10, 7, 13; 65 — рис. 37, 19; 66 — рис. 14, 1—6; 67 — рис. 47, 14—16; 68 — рис. 37, 5, 7—9, 11, 12, 13; 69 — рис. 37, 18, 21, 22; 70 — рис. 39, 1, 2, 5; 71 — рис. 24, 1, 4; 72 — рис. 14, 11, 13; 73 — рис. 3, 13, 14; 74 — рис. 46, 24; 75 — рис. 39, 6, 7; 76 — рис. 49, 16, 32, 33; 77 — рис. 49, 25, 26; 78 — рис. 49, 8, 27; 50, 13; 79 — рис. 39, 25; 80 — рис. 11, 1, 2; 81 — рис. 29, 1, 2; 30, 1; 82 — рис. 38, 4; 83 — рис. 5, 11, 12; 81 — рис. 39, 16, 17; 43, 23; 85 — рис. 48, 1; 49, 29; 86 — рис. 49, 30; 87 — рис. 46, 26; 88 — рис. 15, 2, 3; 89 — рис. 5, 16; 90 — рис. 30, 2; 31, 1; 91 — рис. 12, 1, 2; 92 — рис. 27, 6; 28, 5; 93 — рис. 4, 7; 94 — рис. 8, 11, 13; 95 — рис. 46, 19—21; 96 — рис. 39, 8, 9; 97 — рис. 49, 34; 50, 46; 98 — рис. 49, 39; 50, 1, 3, 5, 7; 99 — рис. 39, 14; 100 — рис. 51, 33; 101 — рис. 50, 2, 4, 6; 102 — рис. 40, 5, 6, 8; 103 — рис. 48, 22; 50, 10—12; 104 — рис. 50, 9, 15; 105 — рис. 28, 2, 3; 106 — рис. 51, 9, 11, 12; 107 — рис. 32, 2; 33, 2; 108 — рис. 17, 4; 18, 3—5; 109 — рис. 17, 3, 5, 6; 18, 1, 2; 19, 1, 2; 110 — рис. 17, 2; 18, 6; 111 — рис. 13, 1, 3, 4; 112 — рис. 50, 39, 45; 113 — рис. 39, 26; 114 — рис. 51, 47, 53; 115 — рис. 51, 14, 15; 116 — рис. 46, 25; 117 — рис. 40, 14; 118 — рис. 39, 13; 119 — рис. 12, 3, 4; 120 — рис. 35, 1, 2, 4; 121 — рис. 25, 2, 3; 26, 1; 122 — рис. 42, 6, 7; 123 — рис. 51, 35; 124 — рис. 19, 5; 125 — рис. 15, 5, 6; 126 — рис. 39, 15; 127 — рис. 40, 3; 128 — рис. 48, 14; 129 — рис. 50, 27—30, 130 — рис. 48, 35; 131 — рис. 51, 7, 8; 132 — рис. 43, 28; 51, 20; 133 — рис. 13, 2, 6; 134 — рис. 13, 7, 8; 135 — рис. 41, 3—5; 136 — рис. 33, 1; 137 — рис. 48, 9—12; 138 — рис. 50, 17, 18; 139 — рис. 48, 33; 140 — рис. 50, 40; 141 — рис. 48, 29; 142 — рис. 52, 26, 28; 143 — рис. 40, 1, 2; 144 — рис. 40, 12; 145 — рис. 43, 7, 9, 16, 18, 19; 146 — рис. 43, 4, 6, 12, 22; 147 — рис. 51, 44, 48; 148 — рис. 43, 15, 25, 27; 149 — рис. 42, 1, 2; 43, 1; 150 — рис. 43, 20; 151 — рис. 43, 10; 152 — рис. 43, 2; 153 — рис. 4, 8; 154 — рис. 51, 31; 52, 6; 155 — рис. 48, 26, 36; 156 — рис. 50, 44, 47, 49; 157 — рис. 50, 32, 34; 158 — рис. 41, 13; 159 — рис. 50, 14; 160 — рис. 42, 3; 161 — рис. 41, 11; 162 — рис. 46, 18, 27; 163 — рис. 50, 48; 166 — рис. 34; 167 — рис. 20, 2, 5, 6; 168 — рис. 39, 21; 169 — рис. 46, 4, 6; 170 — рис. 51, 29, 50; 171 — рис. 43, 21; 172 — рис. 52, 4, 5; 173 — рис. 51, 3, 4; 174 — рис. 46, 22; 175 — рис. 52, 10, 16; 176 — 48, 31, 32; 177 — рис. 46, 23; 178 — рис. 36, 1, 2; 179 — рис. 33, 3; 180 — рис. 46, 11; 182 — рис. 53, 3, 8; 183 — рис. 53, 4—6; 185 — рис. 46, 10; 53, 1; 186 — рис. 41, 6; 187 — рис. 42, 22; 189 — рис. 53, 20—22; 190 — рис. 42, 4; 191 — рис. 41, 8; 192 — рис. 45, 3; 194 — рис. 53, 27, 26; 195 — рис. 53, 26, 35



Рис. 3. Стекланные сосуды. 1—Черная речка, могила 35; 2, 3, 12—Инкерман (2—могила 16, 3—могила 37, 12—могила 35); 4, 7, 10—Харакс (4, 7—могила 33, 10—могила 29); 5—совхоз 10, склеп 6; 6—Синявка; 8—Озерное, склеп 1; 9, 13, 14, 15—Керчь (9—склеп 154, захоронение 10—11, 13—могила 19, 14—склеп 78, захоронение 9, 15—могила 5); 11—Херсанес, склеп 242.



Рис. 4. Красноглиняная керамика. 1 — совхоз 10, могила 96; 2 — Харакс, могила 29, 3, 5, 6 — Черная речка (3 — склеп 64, 5 — склеп 53, 6 — склеп 1); 4 — Дружное, склеп 1; 7 — Скалистое, склеп 482; 8 — Чуфут-Кале, склеп 34; 9 — Лучистое, склеп 54 а.

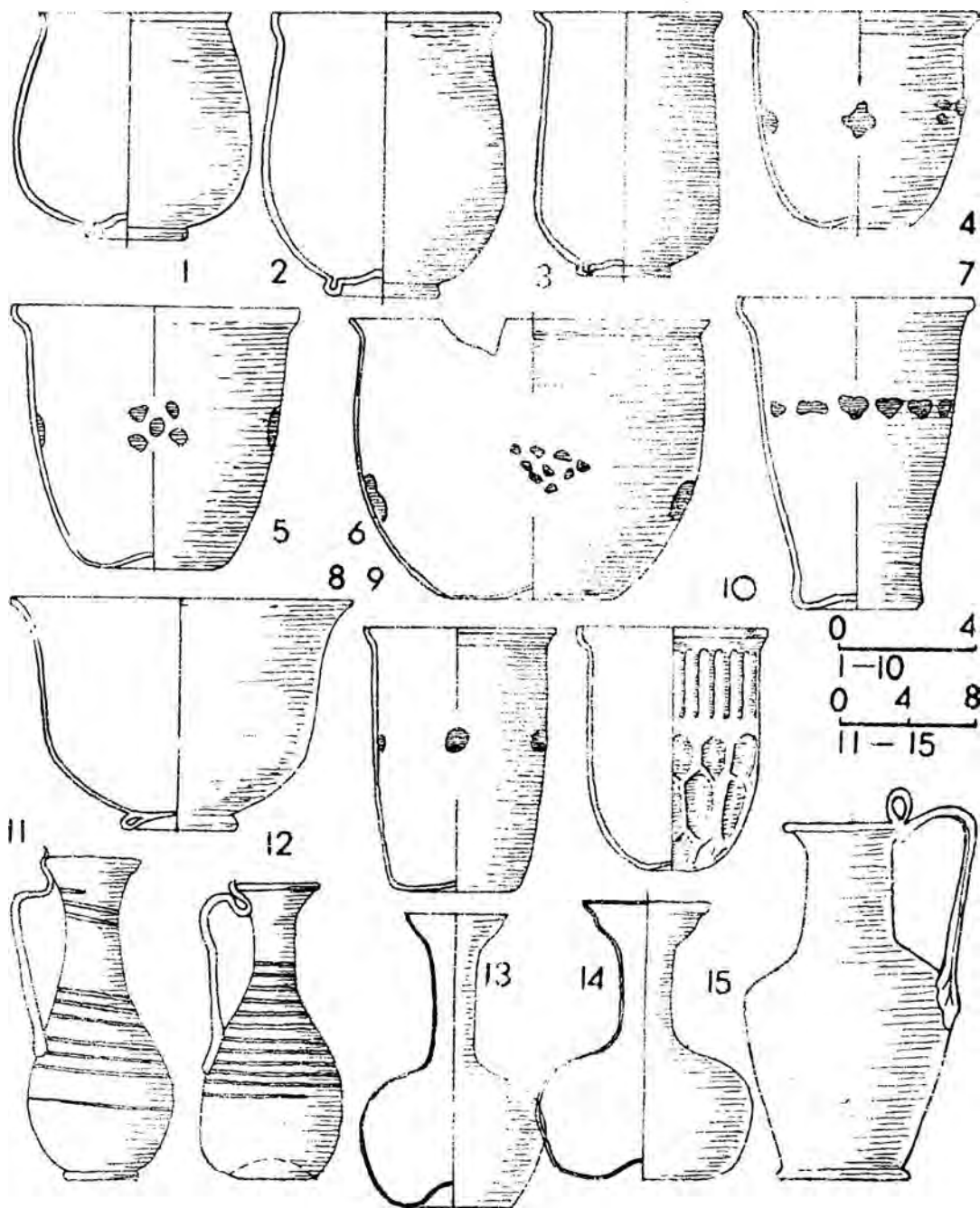

Рис. 5. Краснолаковая керамика. 1—4, 6, 13 — Черная речка (1—3 — склеп 40, 4 — склеп 7, 6 — склеп 53, 13 — могила 11); 5, 8, 9 — Совхоз 10 (5, 9 — могила 228, 8 — могила 55); 7, 14 — Инкерман (7 — склеп 31, 14 — могила 26); 10 — Озерное, склеп 3; 11, 16 — Керчь (11 — могила 19, 16 — склеп 78, захоронение 12); 12 — Скалистое, склеп 406; 5 — Заморское, могила 22.

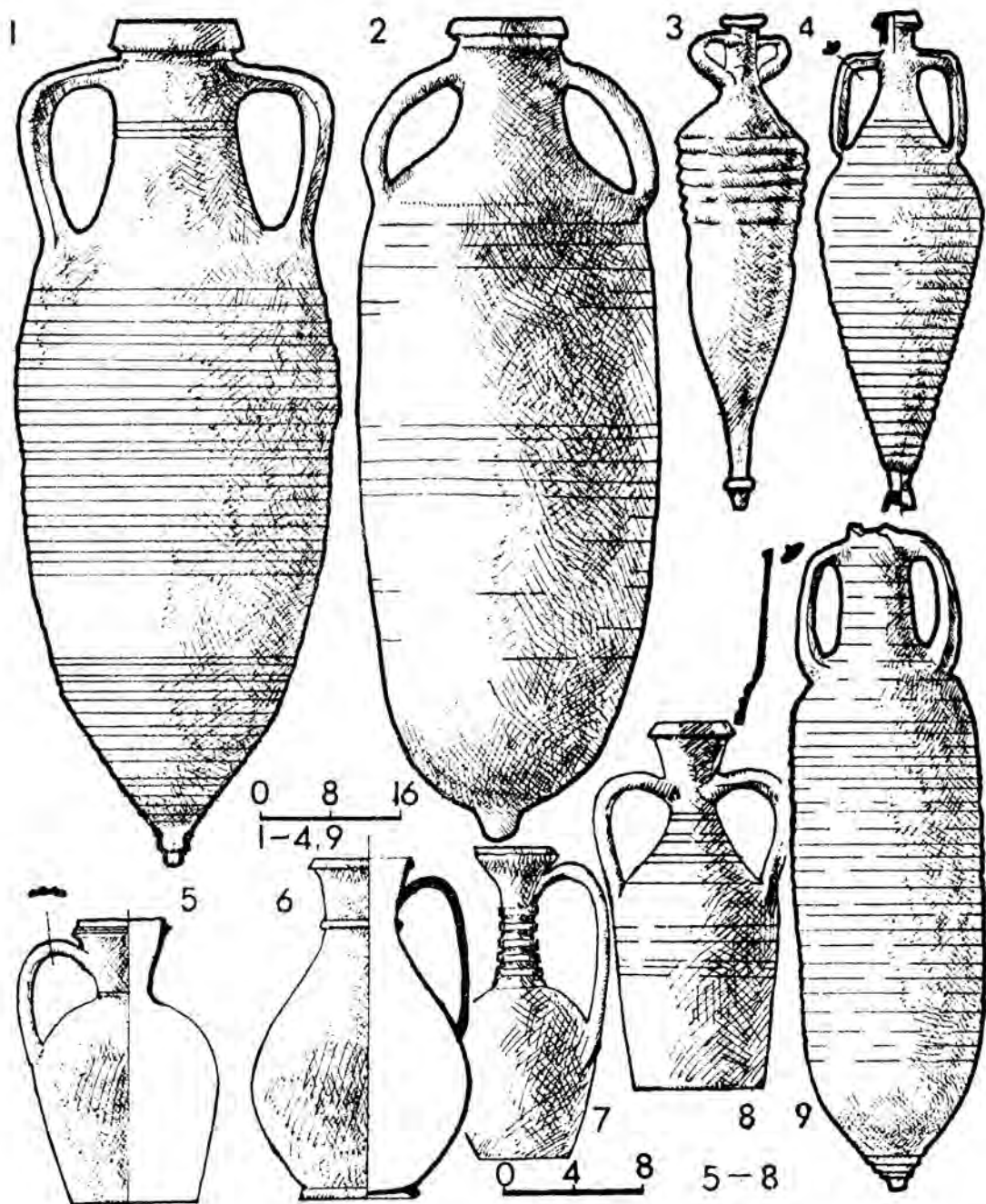

Рис. 6. Черняховская керамика из Крыма. 1 — Черная речка, могила 35; 2, 4 — Совхоз 10 (2 — могила 55, 4 — могила 228); 3, 7 — Скалистое, склеп 421; 5, 8, 9, 11 — Инкерман (5 — склеп 31, 9 — могила 26, 11 — могила 37); 6, 10 — Харакс (6 могила 22, 10 — могила 28).

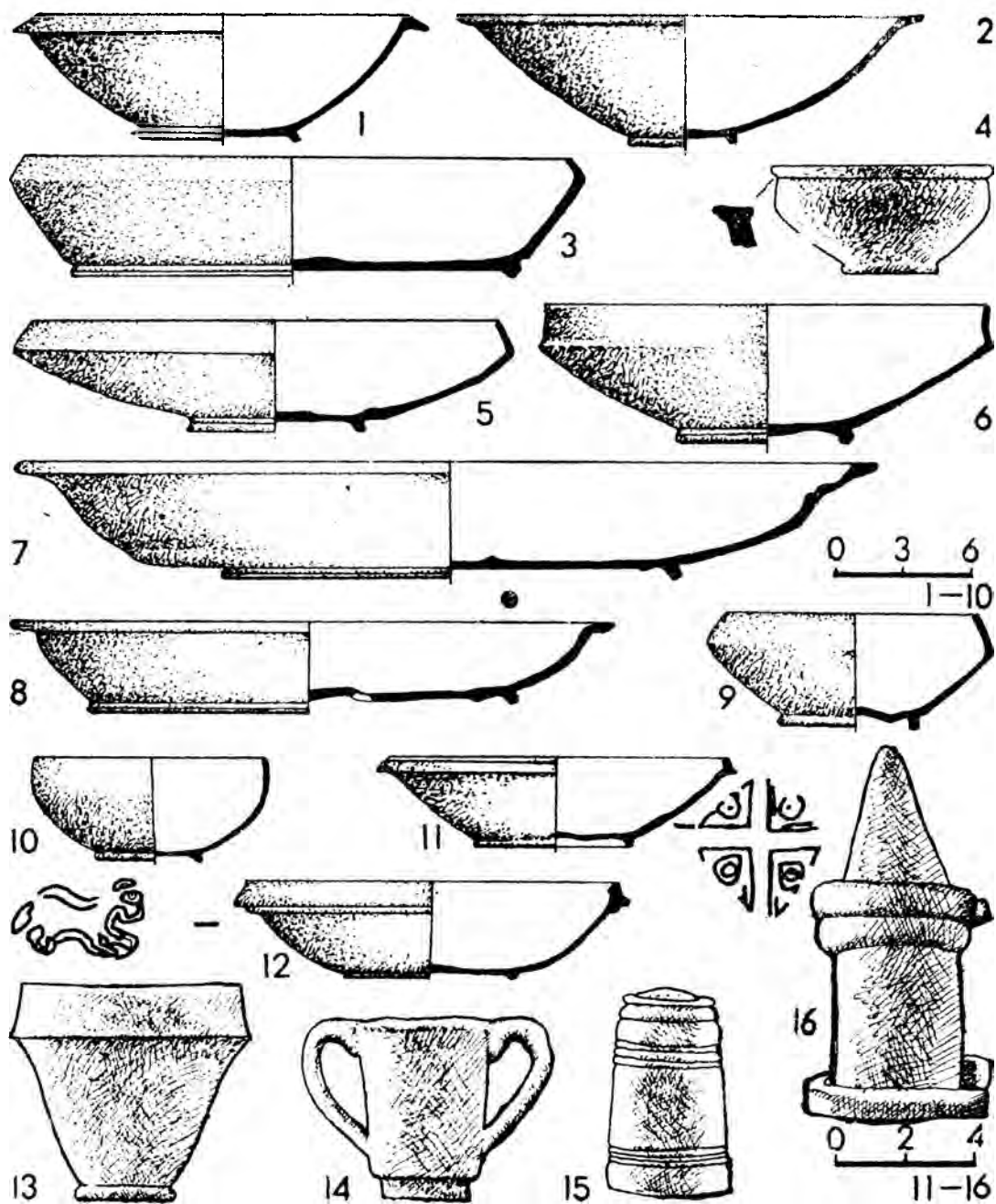

Рис. 7. Темноглиняная керамика. 1, 8 — Совхоз 10 (1 — могила 41, 8 — могила 55); 2, 7, 11, 14 — Черная речка (2 — могила 17, 7 — могила 1, 11 — склеп 53, 14 — склеп 7); 3 — Заморское, могила 23; 5, 6, 10, 15 — Скалистое (5 — склеп 431, 6, 15 — склеп 421, 10 — склеп 434); 4 — Керчь, склеп 6; 9, 12, 13 — Инкерман (9 — могила 29, 12 — склеп 31, 13 — могила 26).

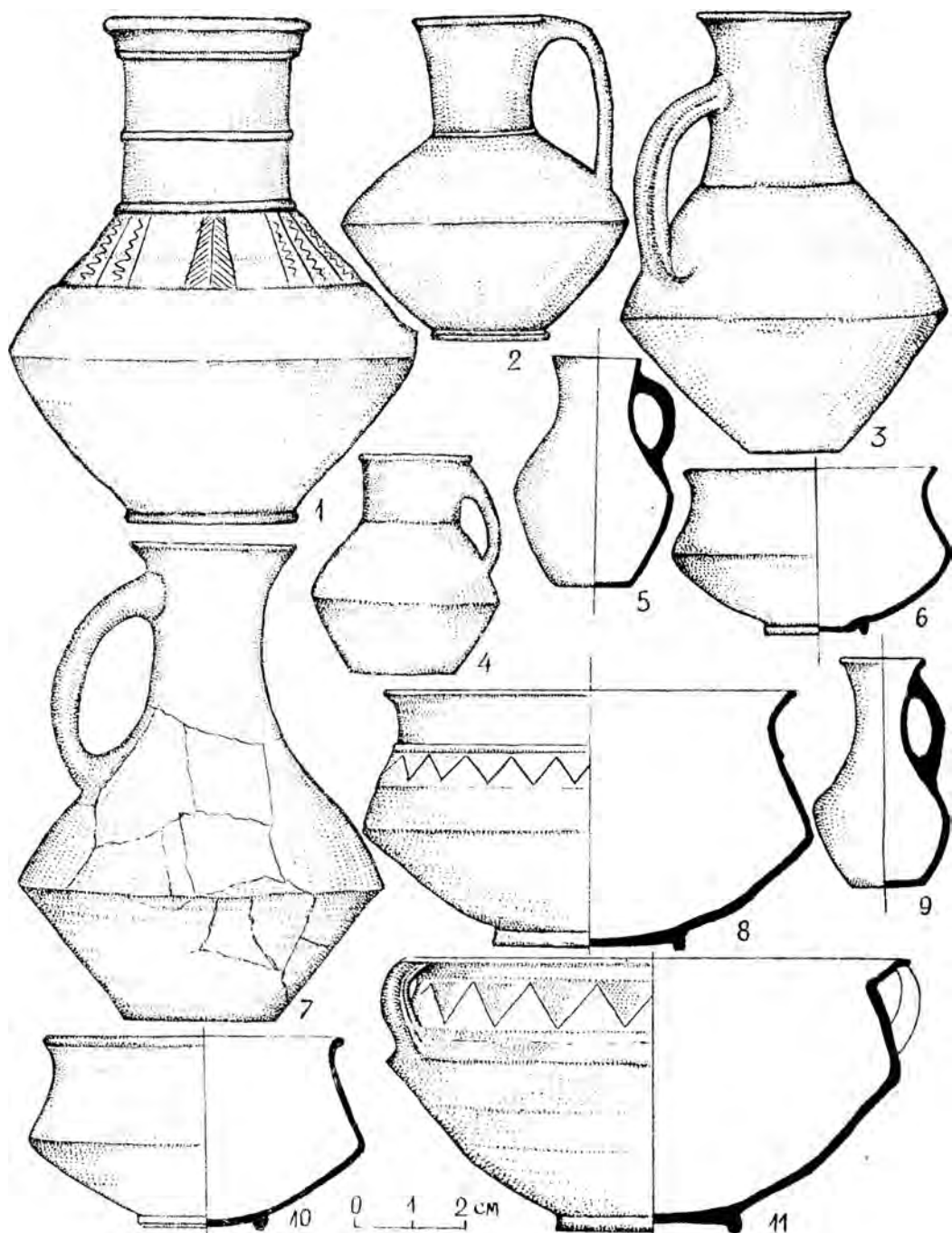

Рис. 8. Двухчленные прогнутые подвязные, Т-образная и широкопластинчатые подвязные фибулы 1, 3, 10, 14 — Инкерман (1 — могила 43, 3 — могила 30, 10 — могила 23, 14 — могила 16); 2 — Озерное, склеп 1; 4, 8 — Скалистое, склеп 421; 5, 9 — Совхоз 10 (5 — могила 56, 9 — могила 228); 6, 7 — Хараке (6 — могила 29, 7 — могила 24); 11, 13 — Суук-Су (11 — могила 155, 13 — склеп 153); 12 — Эски-Кермен, склеп 337; 15 — Херсонес; 16 — Колосково.

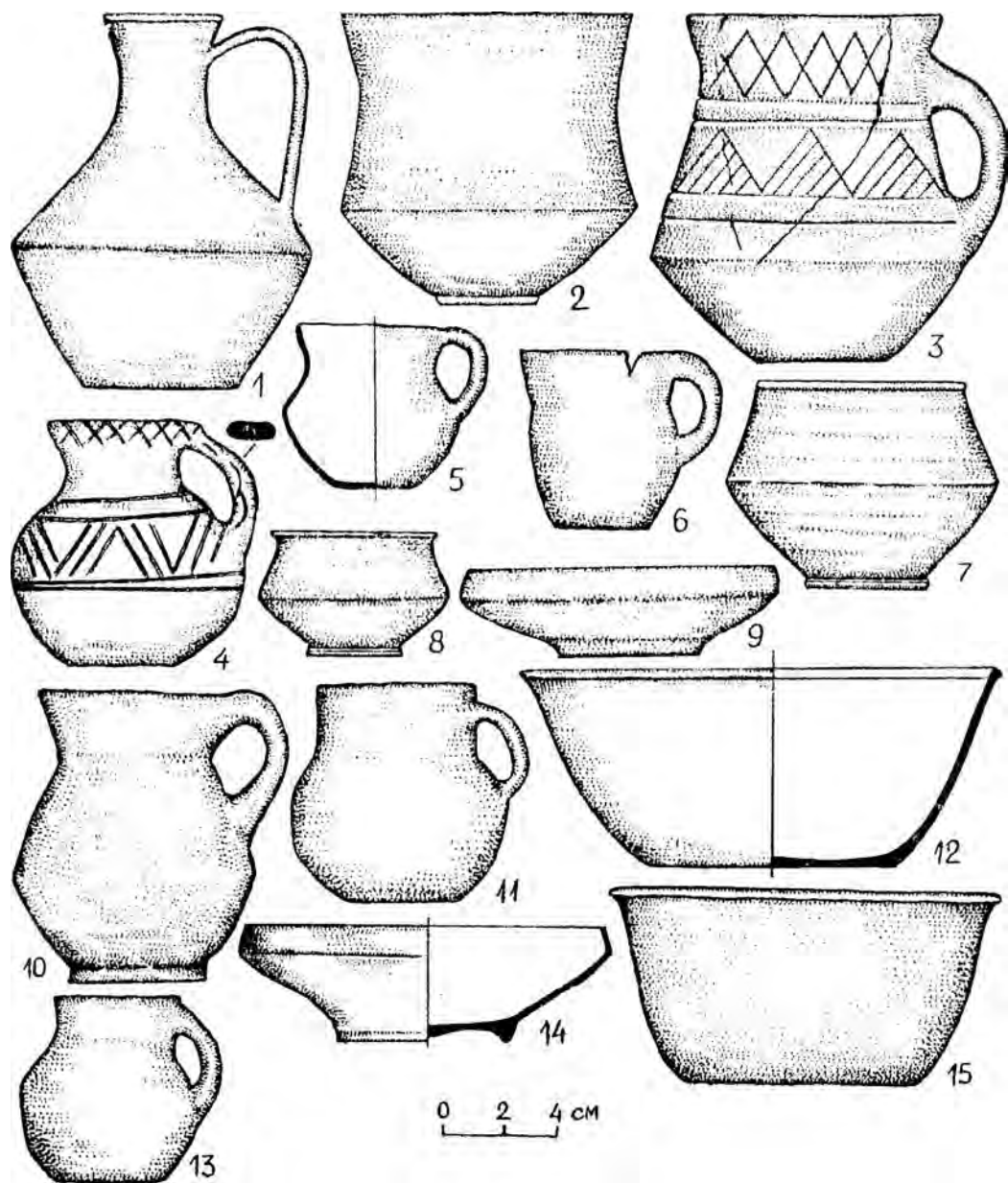

Рис. 9. Двухпластинчатые фибулы I и II подгрупп. 1, 2, 10, 11 — Керчь (2 — склеп 145, 1 — склепы 1904 г., 10 — «Новиковский склеп», 11 — склеп 154); 3, 4, 6 — Скалистое (3, 6 — склеп 421, 4 — склеп 485); 7, 8 — Херсонес; 5 — Инкерман, могила 29; 9 — Заморское, могила 22.

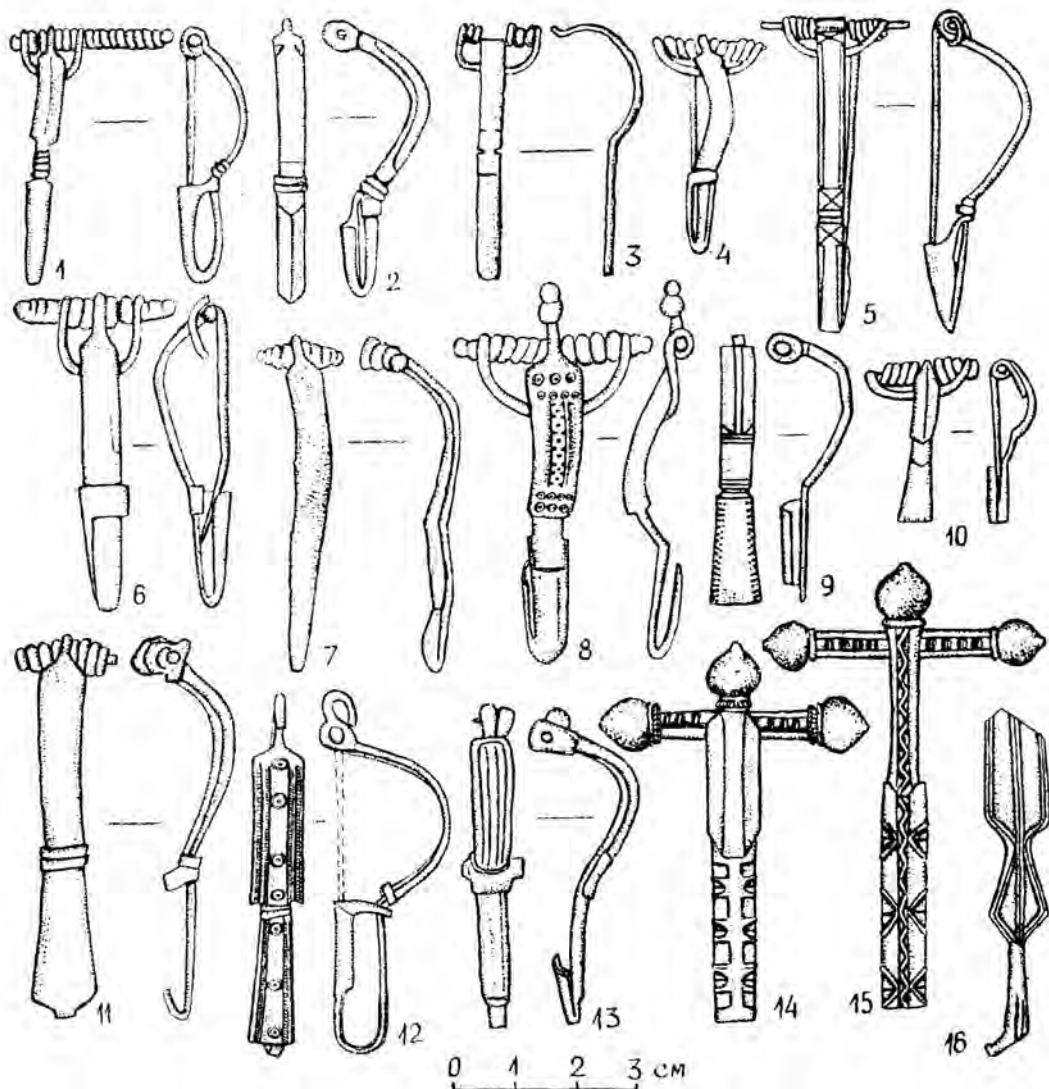

Рис. 10. Двухпластинчатые фибулы и броши. 1, 3, 5, 6, 9—14 — Керчь (1 — склеп 6, 11 — склеп 1904 г., 3 — склеп 78, 6, 14 — склеп 165, 13 — склеп 181); 4, 8, 2, 7 — Херсонес (7 — склеп 14/1914 г.).

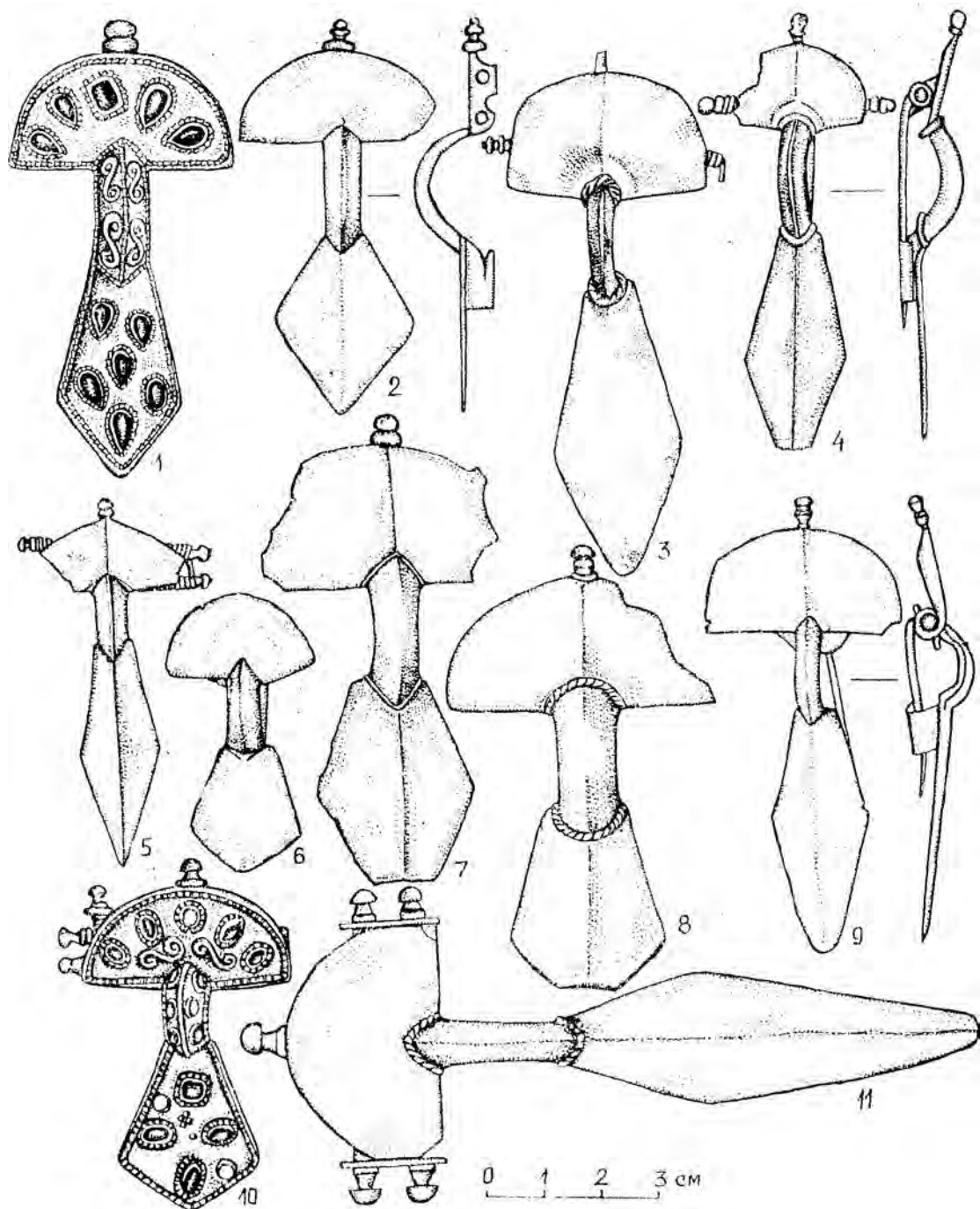

Рис. 11. Двухпластинчатые фибулы варианта II в — 1. 1 — Скалистое, склеп 420; 2 — Лучистое, склеп 10.

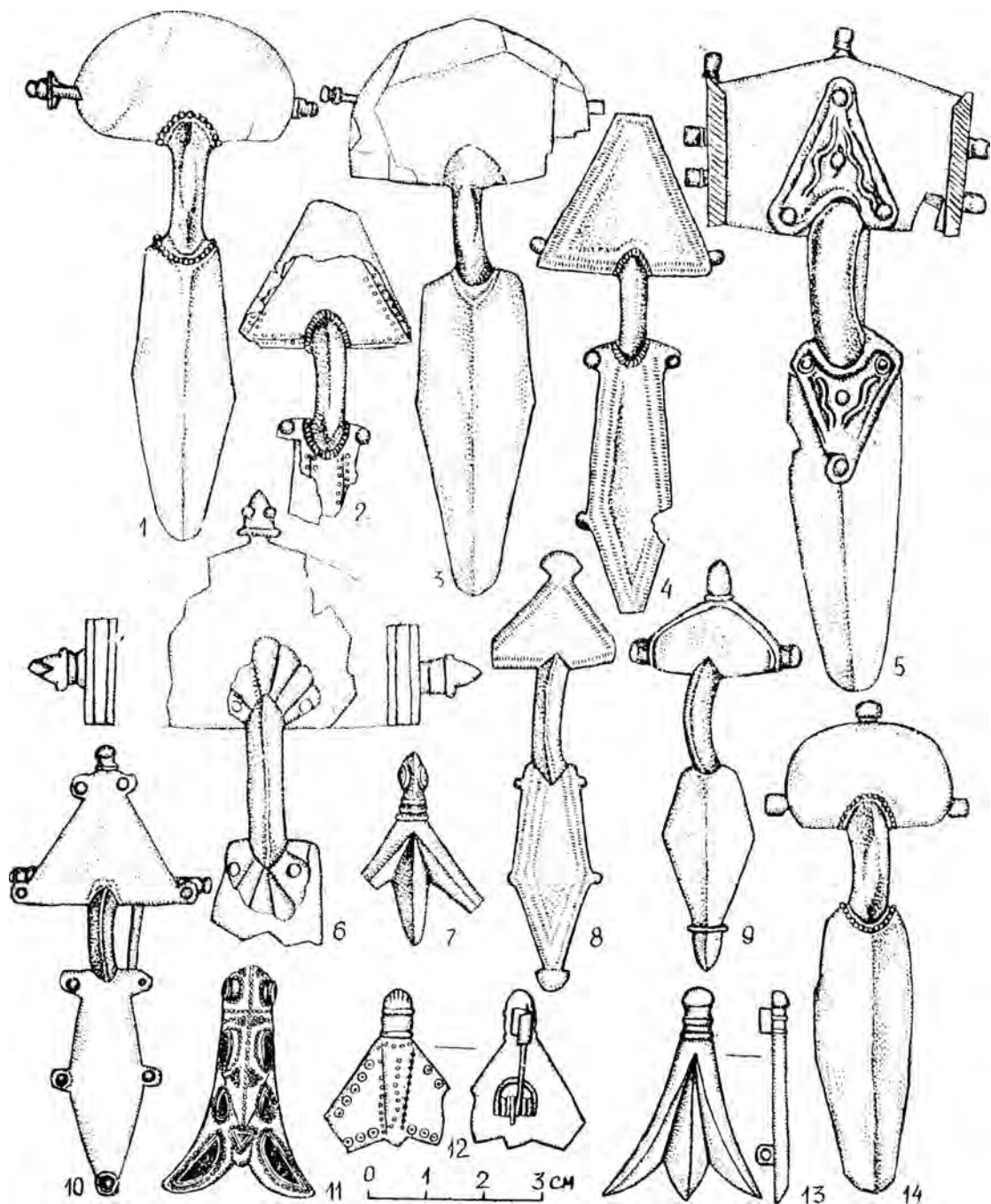

Рис. 12. Двухпластинчатые фибулы. 1 — Лучистое, склеп 10; 2, 4 — Суук-Су (2 — склеп 169, 4 — могила 5); 3 — Эски-Кермен, могила 315.

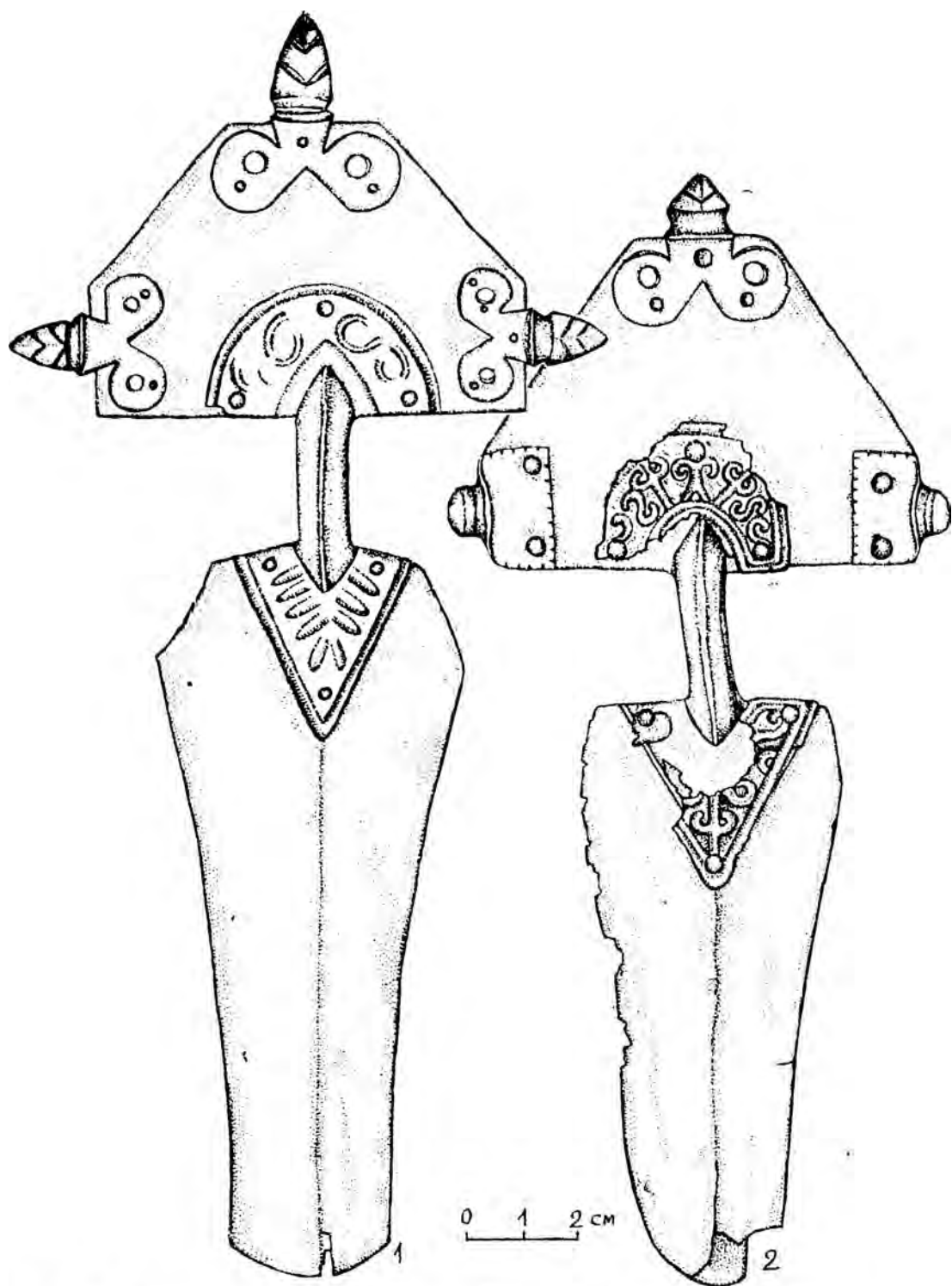

Рис. 13. Двухпластинчатые фибулы днепровского типа. 1, 2, 6, 7 — Лучистое (1 — склеп 46, 2 — склеп 54, 6, 7 — склеп 38); 3, 8 — Суук-Су (3 — могила 55, 8 — склеп 131); 4 — Мартыновка; 5 — Скалистое, склеп 406.

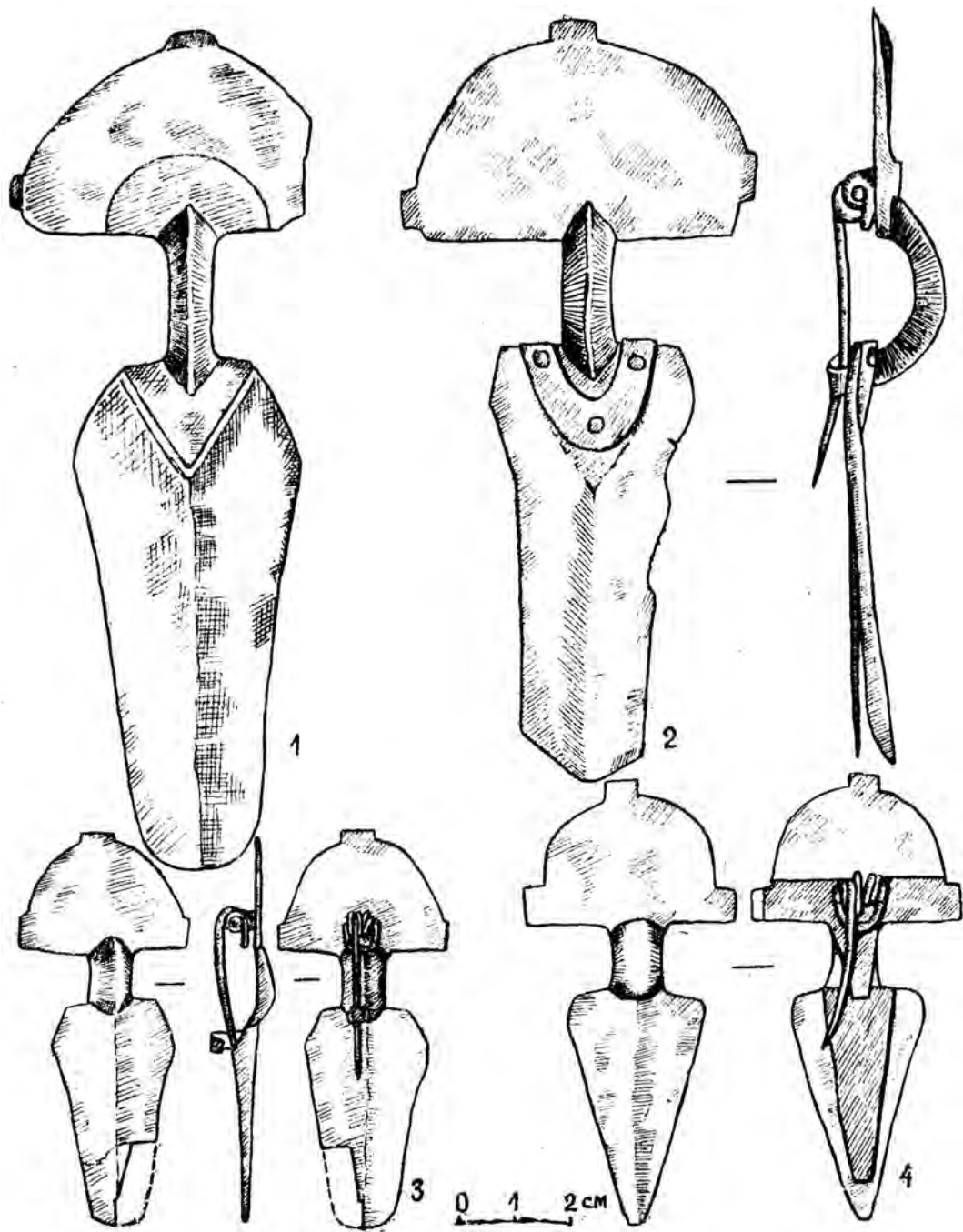

Рис. 14. Пальчатые фибулы. 1 — Скалистое, склеп 190; 2, 5, 7, 9, 10, 12 — Керчь; 3, 4, 8, 11 — Херсонес (3, 4 — могила 3/1891 г., 11 — склеп 14/1914 г.); 6 — Сахарная Головка, могила 12; 13 — Суук-Су, могила 155.

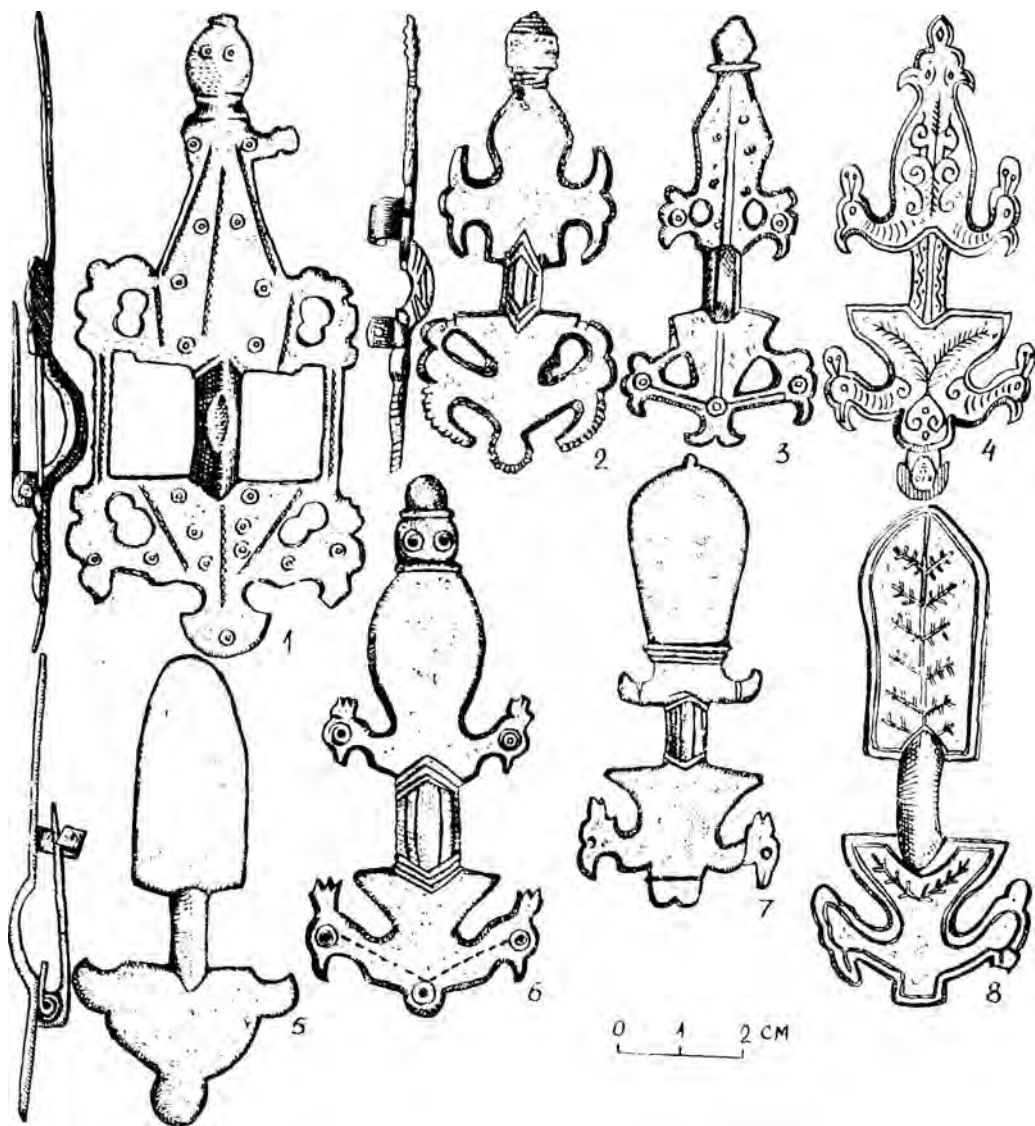

Рис. 15. Пальчатые фибулы из Керчи. 1, 4 — могила 3/1869 г.; 2 — склеп 78/1907 г.; 3 — могила 19/1904 г.; 5 — могила 1977 г.; 6 — склеп 180/1904 г.

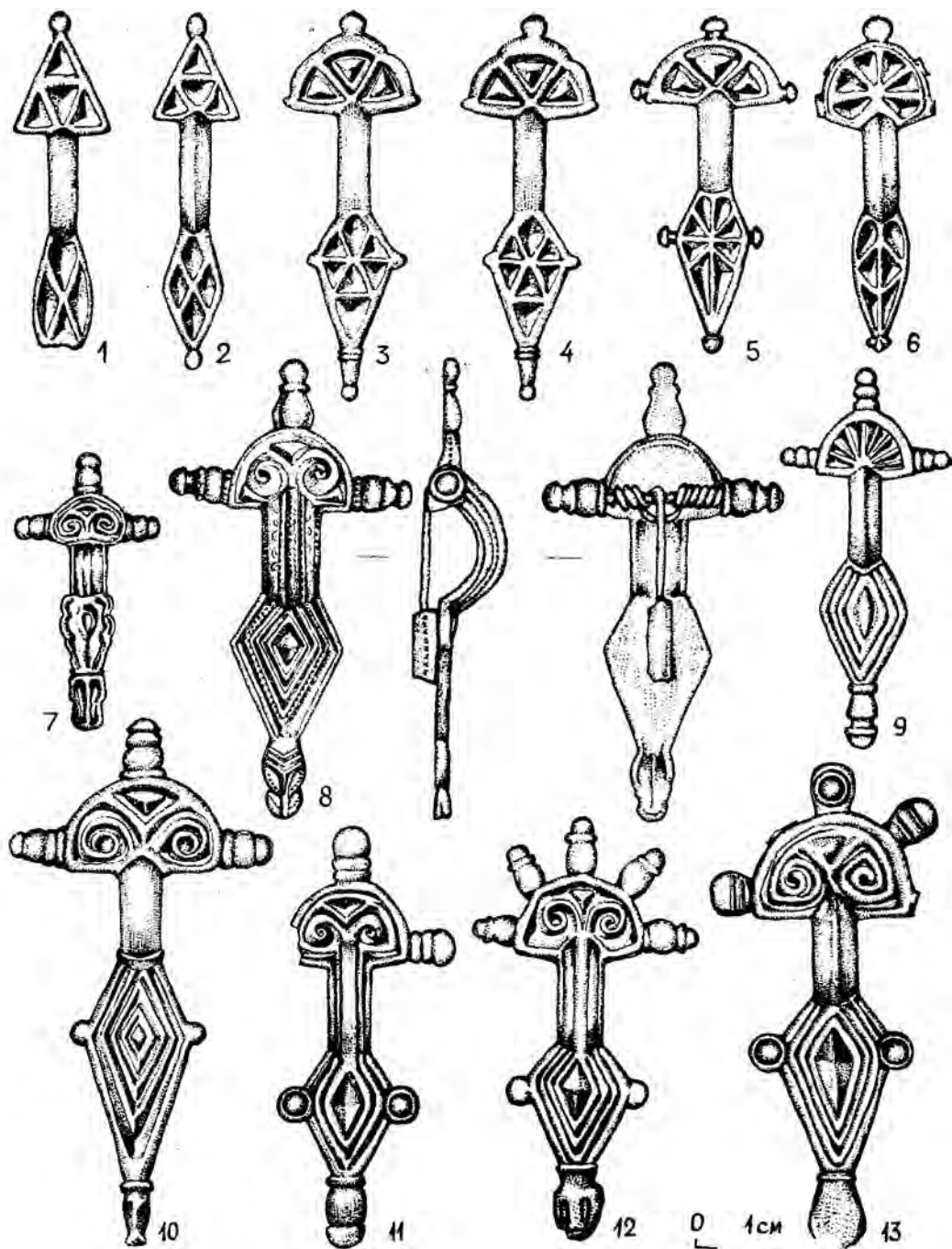

Рис. 16. Пальчатые фибулы из Крыма. 1, 3, 4 — Керчь. (4 — склеп 78/1907 г.); 2 — Эски-Кермен, склеп 299.

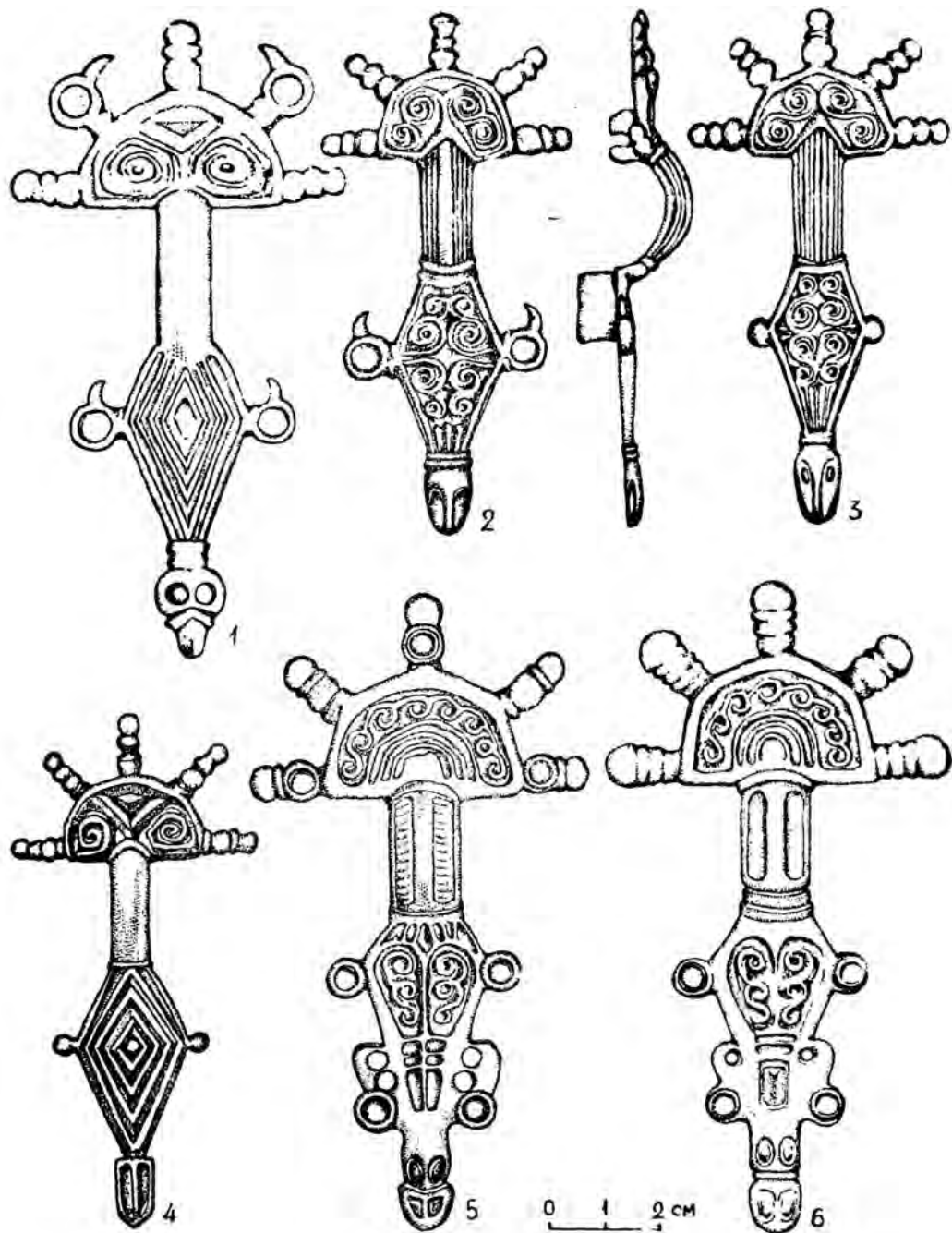

Рис. 17. Пальчатые фибулы из Лучистого. 1, 5 — склеп 54; 2—4 — склеп 36; 6 — склеп 38.

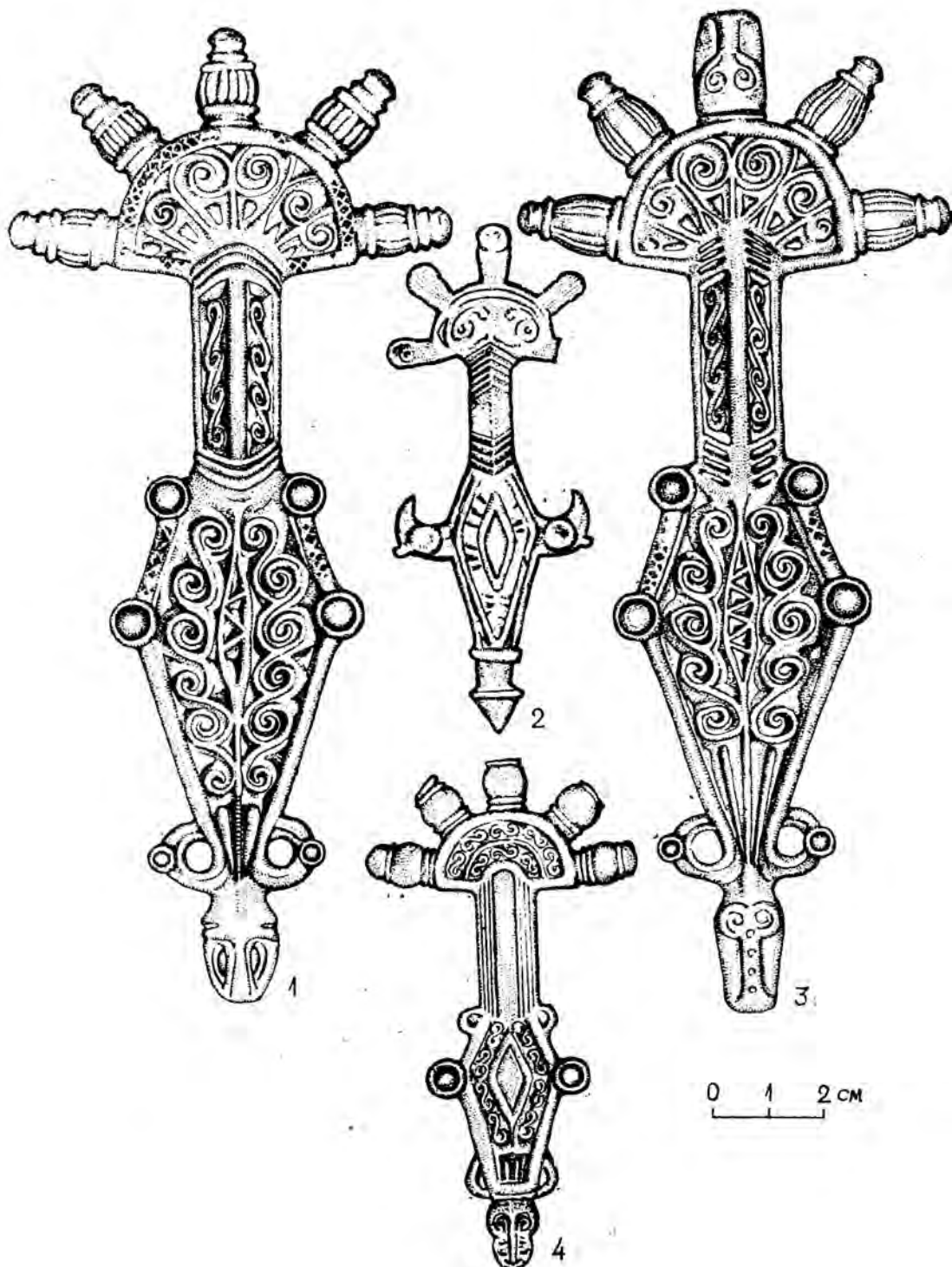

Рис. 18. Пальчатые фибулы. 1, 6 — Эски-Кермен, склеп 257; 2, 4, 5 — Суук-Су (2, 5 — могила 154, 4 — могила 87); 3 — Керчь.

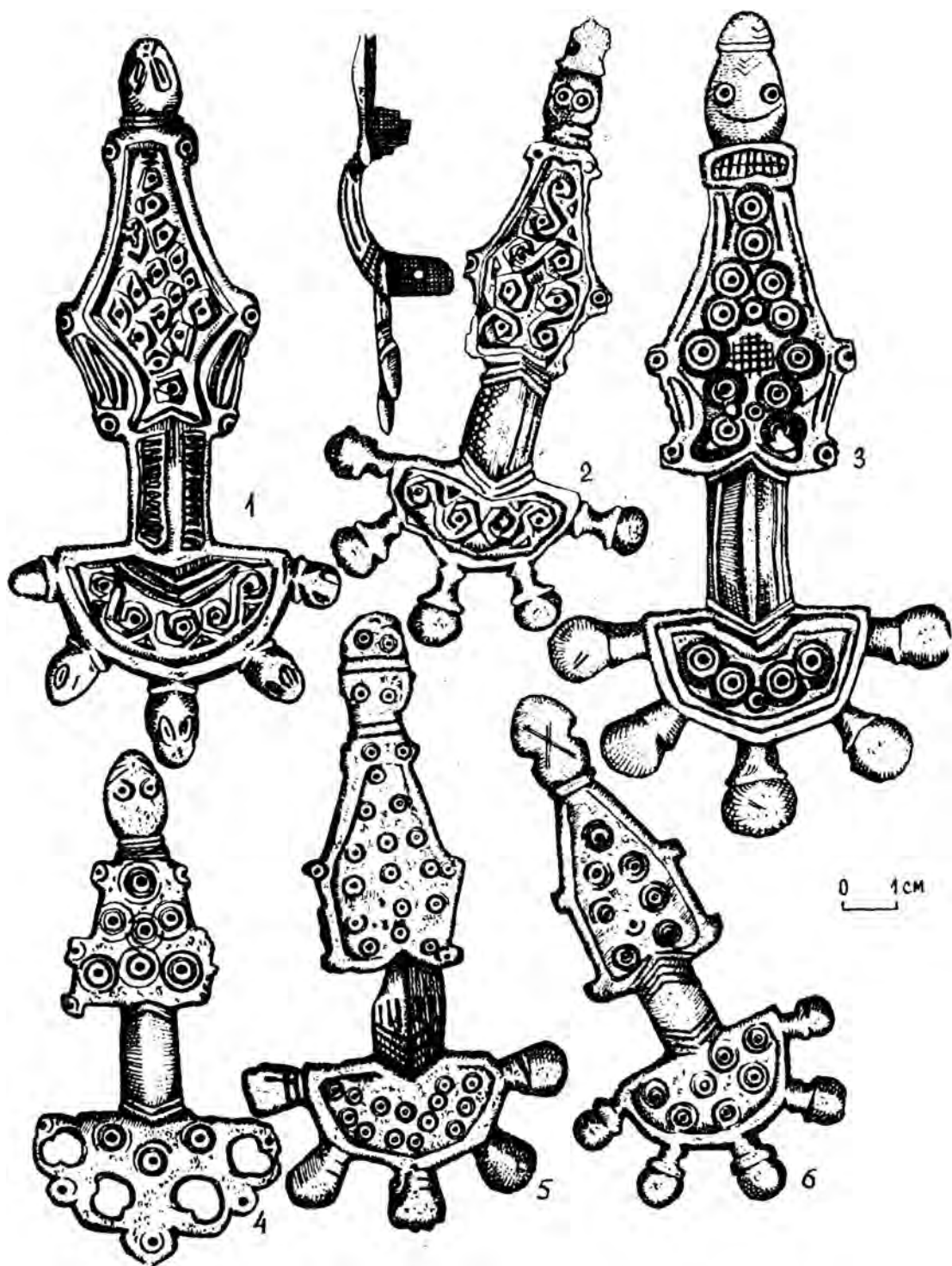

Рис. 19. Пальчатые фибулы, украшения и пряжки из Лучистого. 1, 3, 4 — склеп 36; 2 — склеп 46; 5—7 — склеп 54.

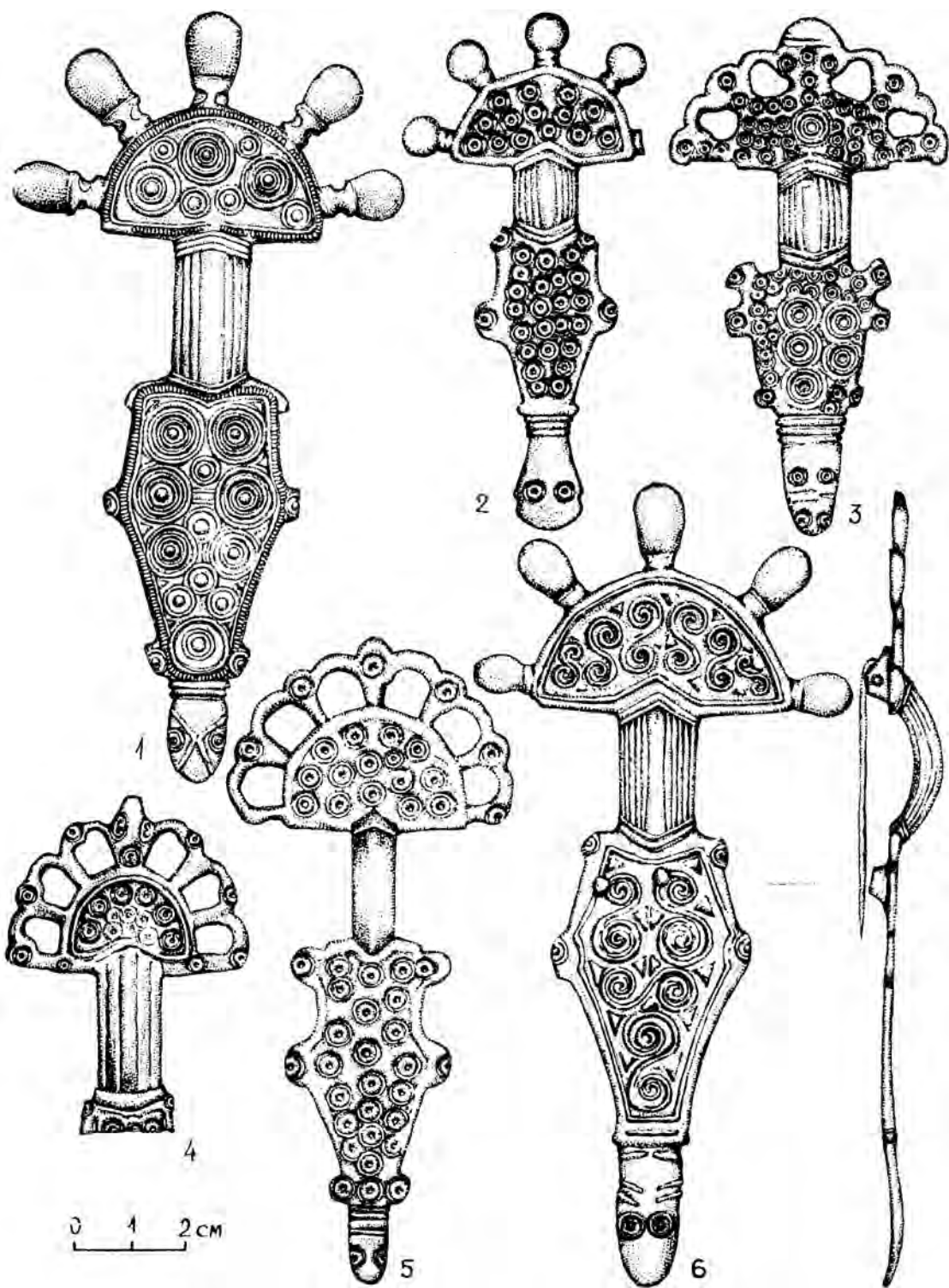

Рис. 20. Пальчатые фибулы. 1, 2, 6 — Лучистое, склеп 10; 3 — Баштановка; 4 — Эскя-Кермен, склеп 257; 5, 8 — Скалистое (5 — склеп 279); 7 — Херсонес.

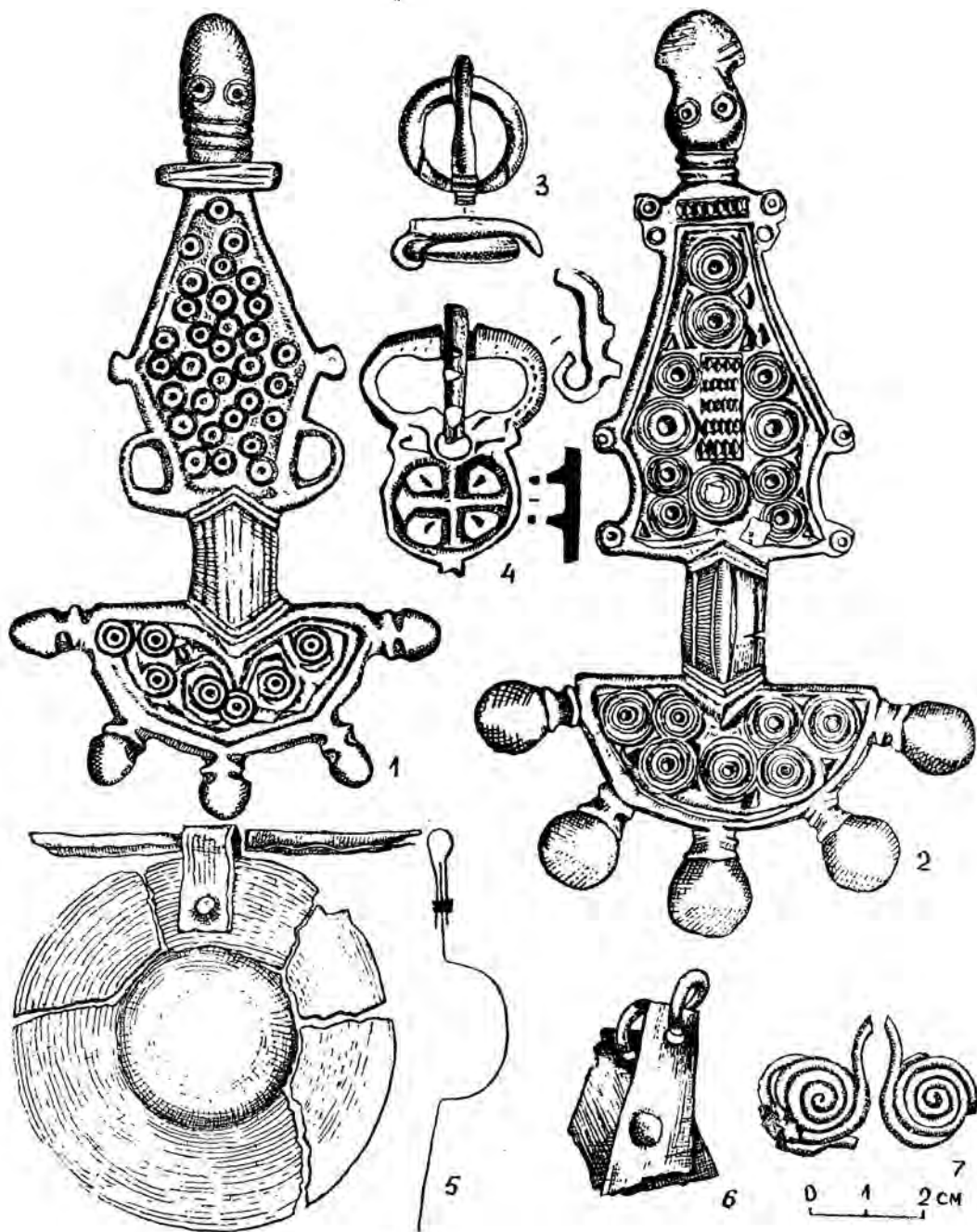

Рис. 21. Фибулы из Лучистого из склепа 36.

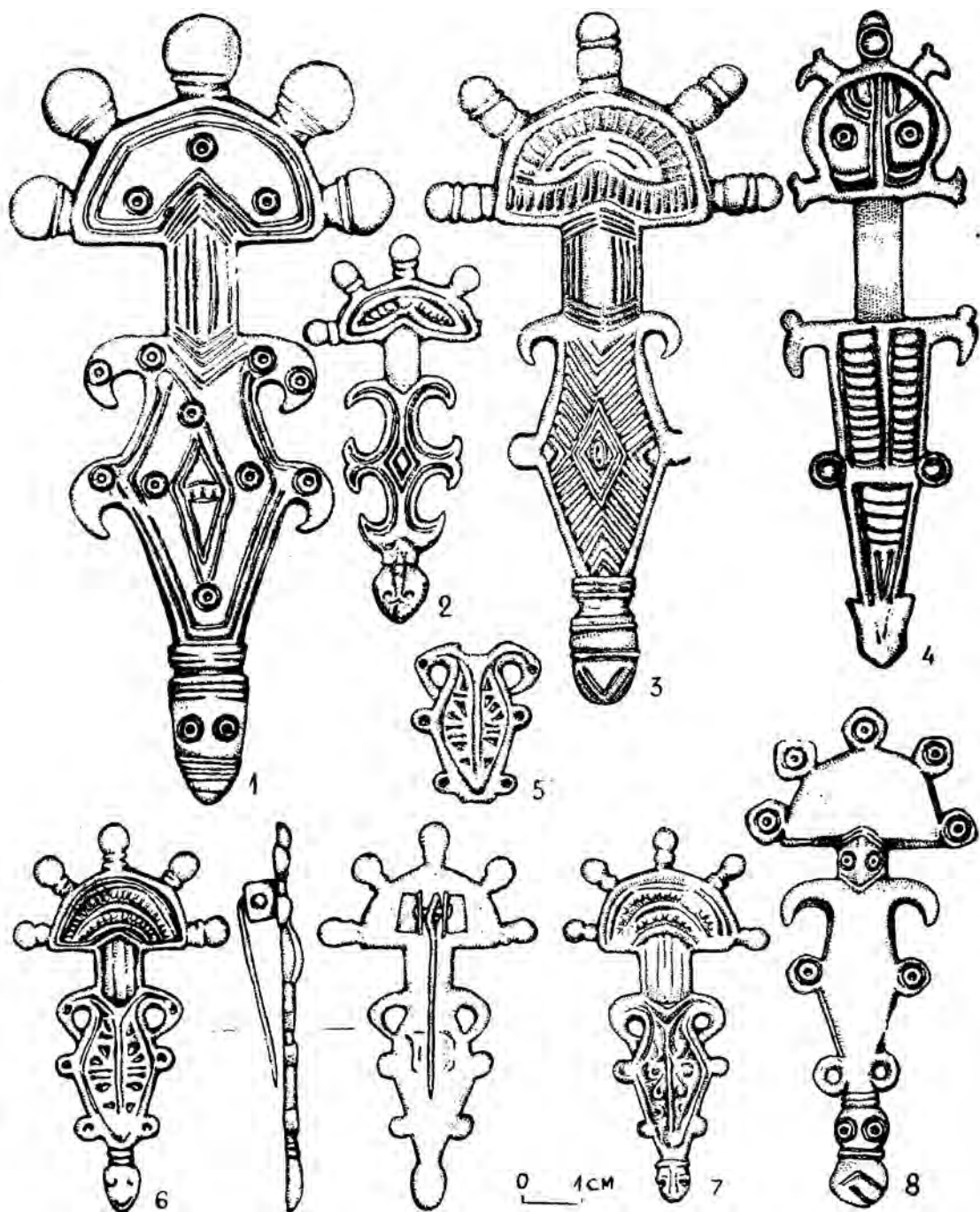

Рис. 22. Пряжки IV — первой половины V вв. 1, 8, 9, 11, 16, 17 — Инкерман (1 — могила 35, 8 — могила 13, 9 — склеп 10, 16, 17 — склеп 31); 2 — Чатыр-Даг 3, 6, 15 — Совхоз 10 (3 — могила 55, 6 — могила 209, 15 — могила 156); 4, 10, 18 — Скалистое (4, 10 — склеп 434, 18 — склеп 101); 5 — Озерное, склеп 2; 7 — Харакс, могила 17; 12, 13, 19—22, 25—28 — Керчь (12, 13, 19, 28 — склеп 154, 20, 25 — «Новиковский» склеп, 21, 22, 26 — склепы 1904 г., 27 — склеп 52 (1909 г.); 14 — Херсонес; 23, 24 — Чикаренко; 29 — коллекция А. Л. Бертье-Делагарда.

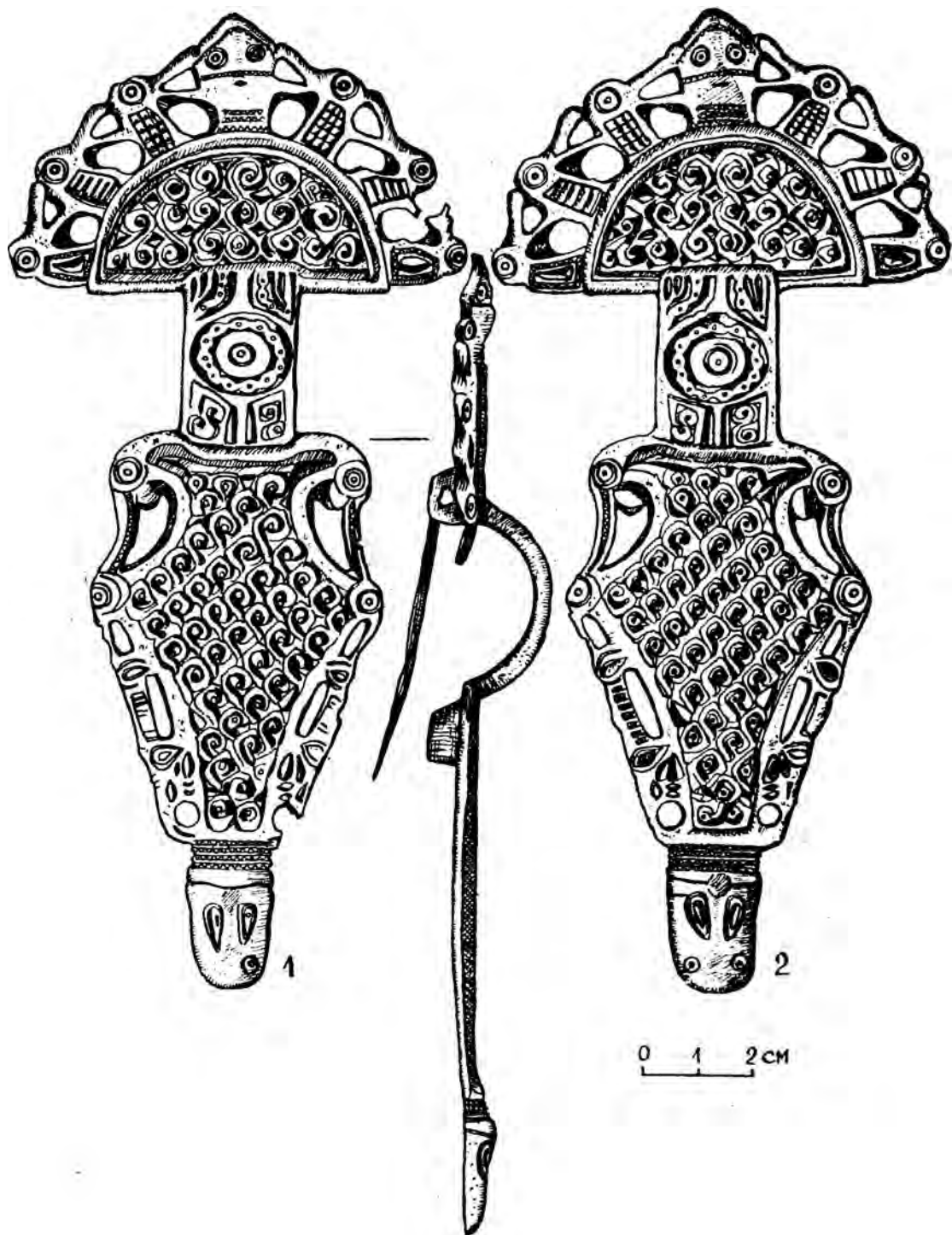

Рис. 23. Пряжки V в. 1 — Заморское, могила 11; 2, 9 — Беляус; 3, 10 — Керчь, склеп 154; 4 — Скалистое, склеп 431; 5, 11 — Керчь; 6 — Ялта; 7 — Херсонес; 8 — Алешки.

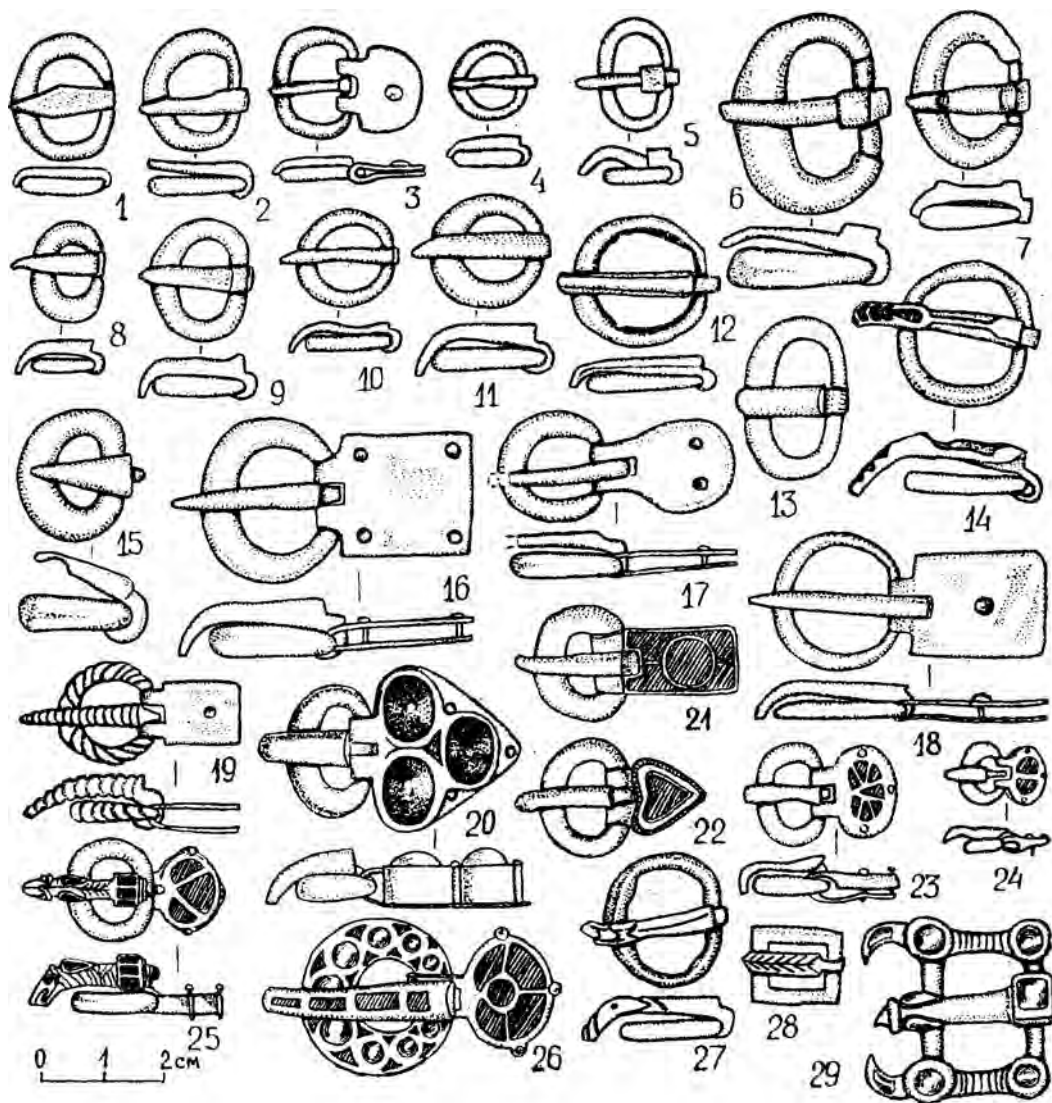

Рис. 24. Пращки с прямоугольным щитком. 1, 7 — Херсон (1 — склеп 14/1914 г.); 2, 5 — Скалистое (2 — склеп 5, 5 — склеп 138); 3 — Керчь; 4 — Черная речка, склеп 64; 6 — Суук-Су, могила 49.

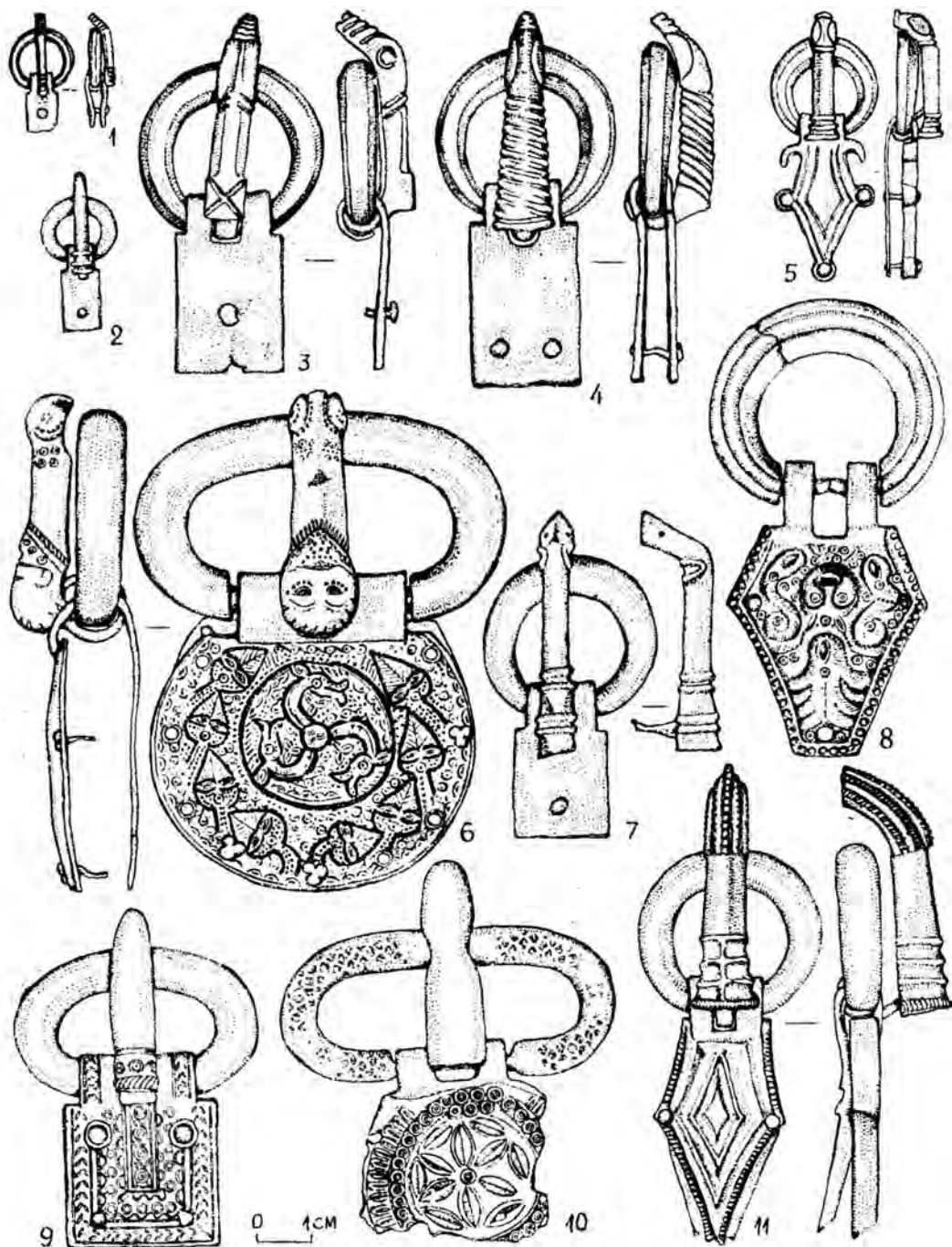

Рис. 25. Пряжки с прямоугольным щитком. 1 — Гурзуф (по А. Гетце); 2, 5 — Суук-Су (5 — склеп 169); 3 — Чуфут-Кале, подбойная могила 21; 4 — Керчь; 6 — Скалистое, склеп 683.

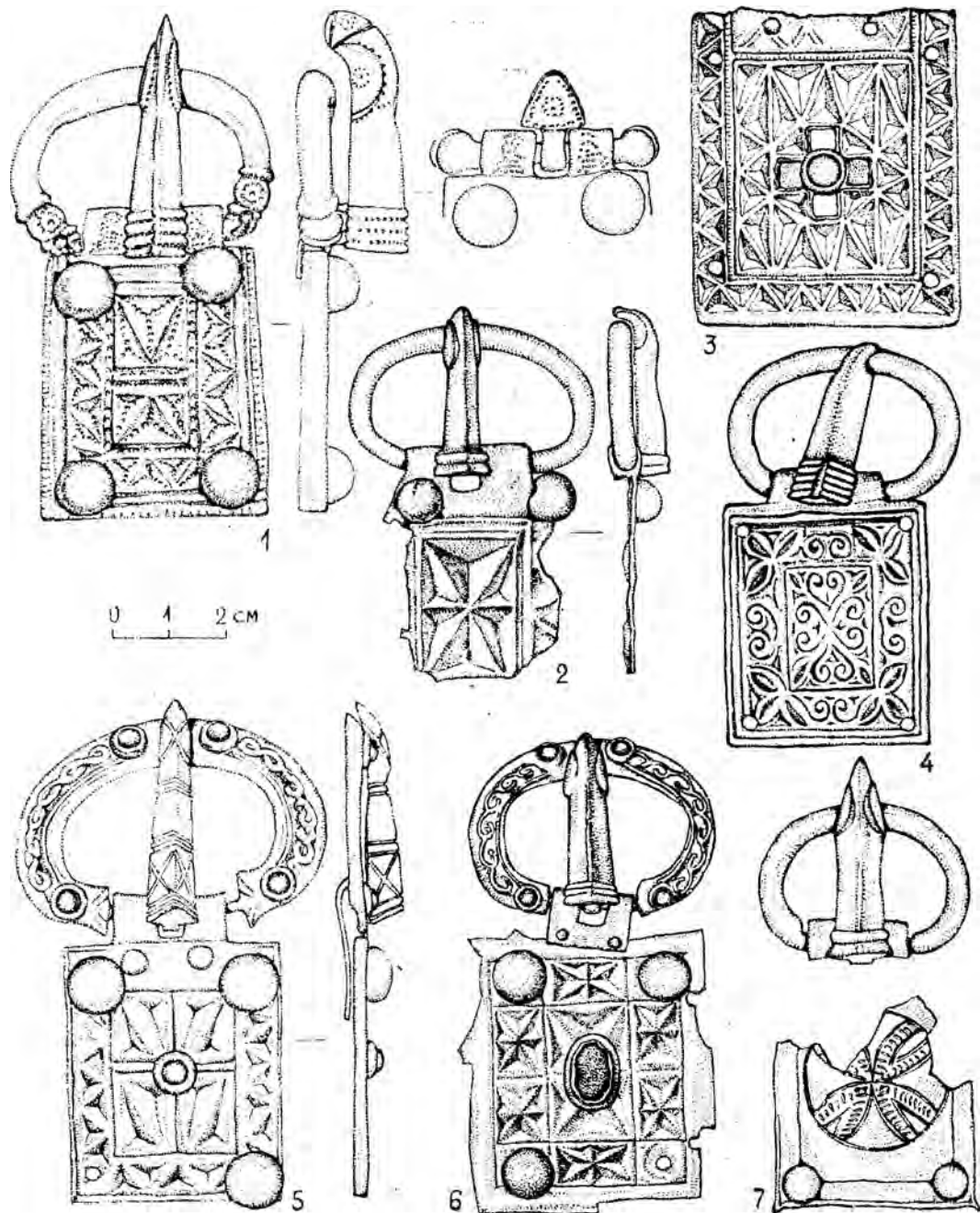

Рис. 26. Пряжки из Керчи. 1 — склеп 1875 г.; 4 — склеп 163/1904 г.; 2, 3 — по А. Гетце, 1915 г.

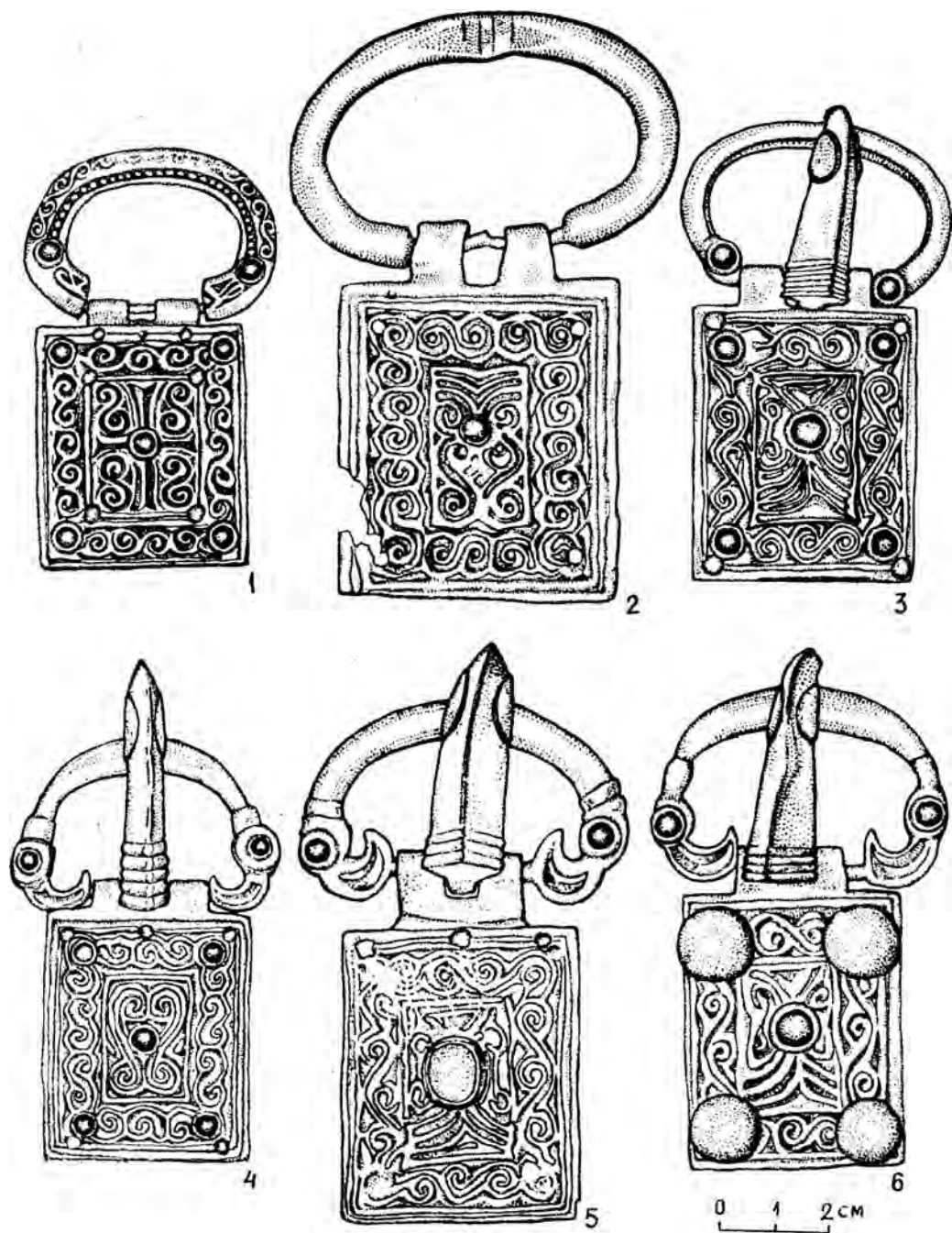

Рис. 27. Пряжки с большим прямоугольным щитком. 1 — Скалистое, склеп 403; 2—4 — Суук-Су (2 — могила 196, 3 — могила 198, 4 — могила 90); 5 — Лучистое, находка 1971 г.; 6 — Суук-Су, могила 91.

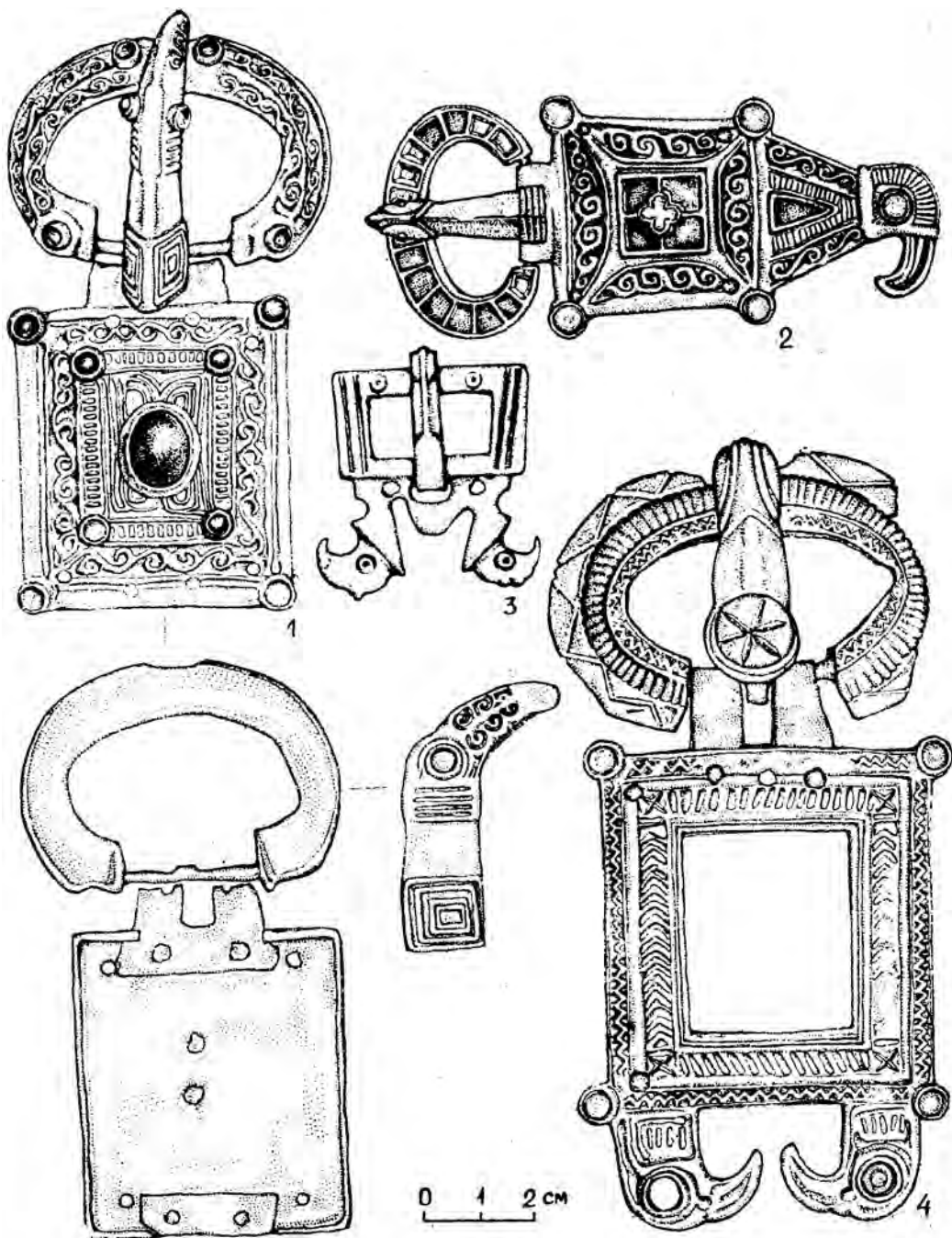

0 1 2 см

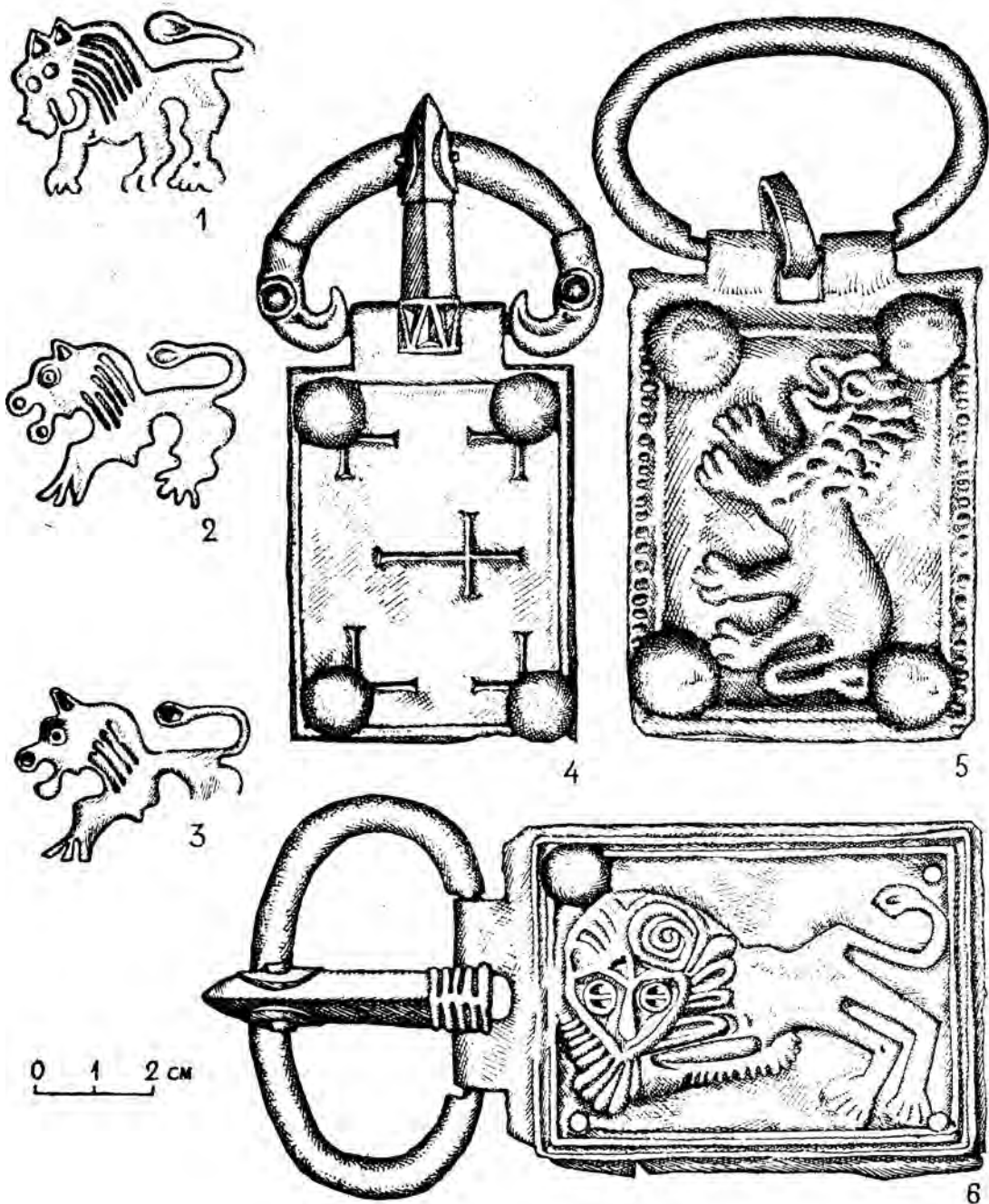
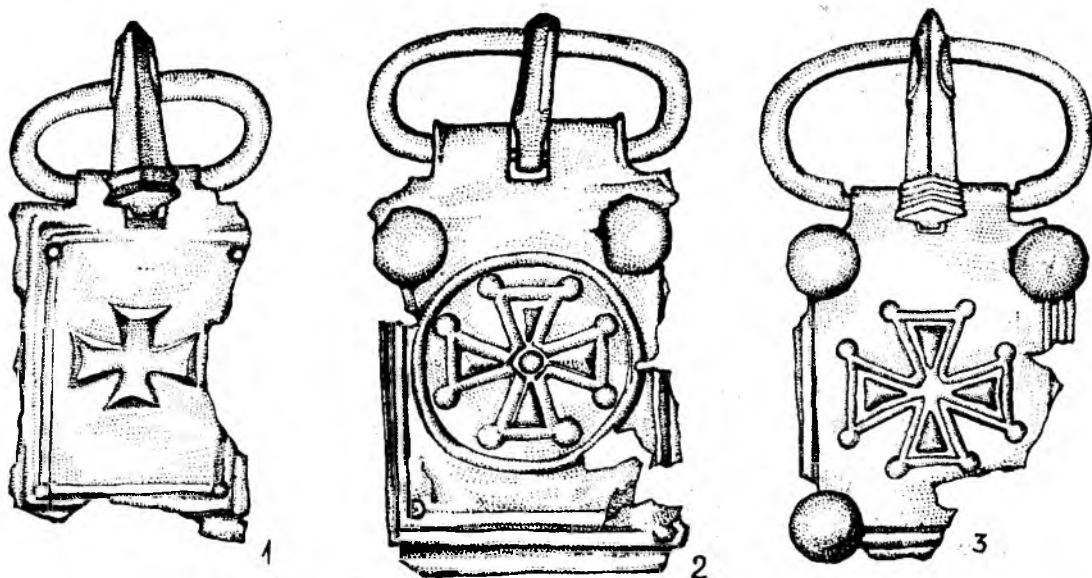

Рис. 28. Пряжки с прямоугольным щитком. 1, 3 — Херсонес (1 — склеп. 62, 3 — склеп. 620); 2, 4 — Скалистое (2 — подбойная могила. 433, 4 — склеп 164); 5 — Лучистое, склеп 10.



Рис. 29. Орнаментальные пряжки II половины VI в. 1 — Суук-Су, склеп 56; 2 — Керчь, склеп 152; 3 — Херсон; 4 — Керчь.

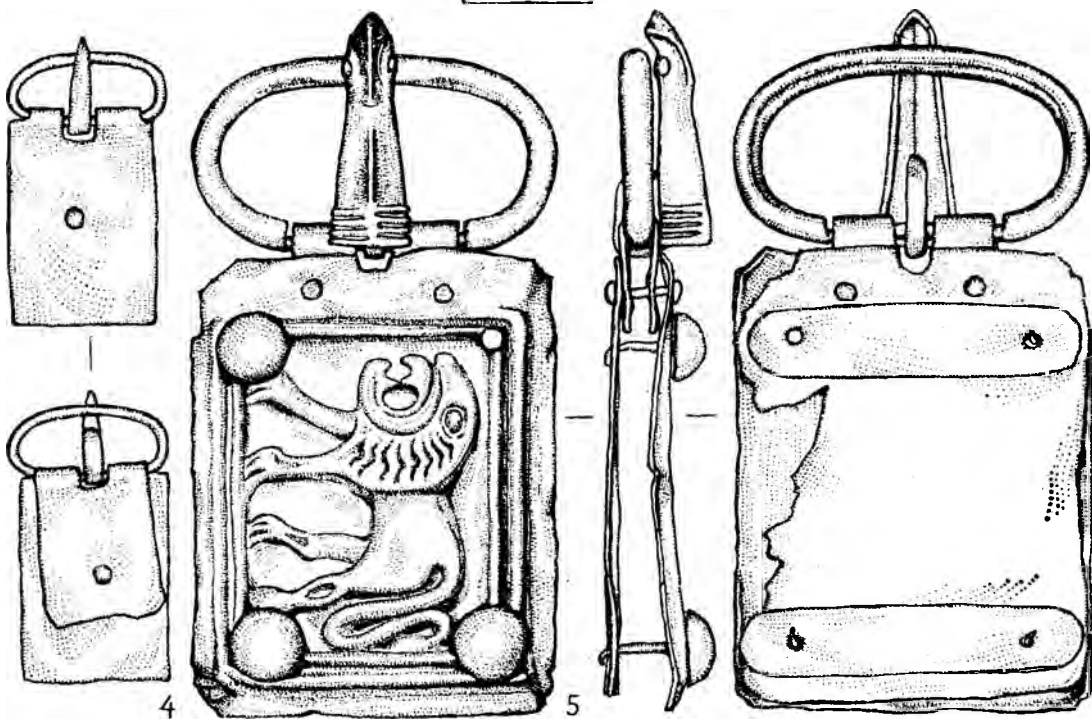

Рис. 30. Орлиноголовые пряжки вариантов 1 и 2. 1 — Скалистое, склеп 420; 2 — Суук-Су, могила 124.

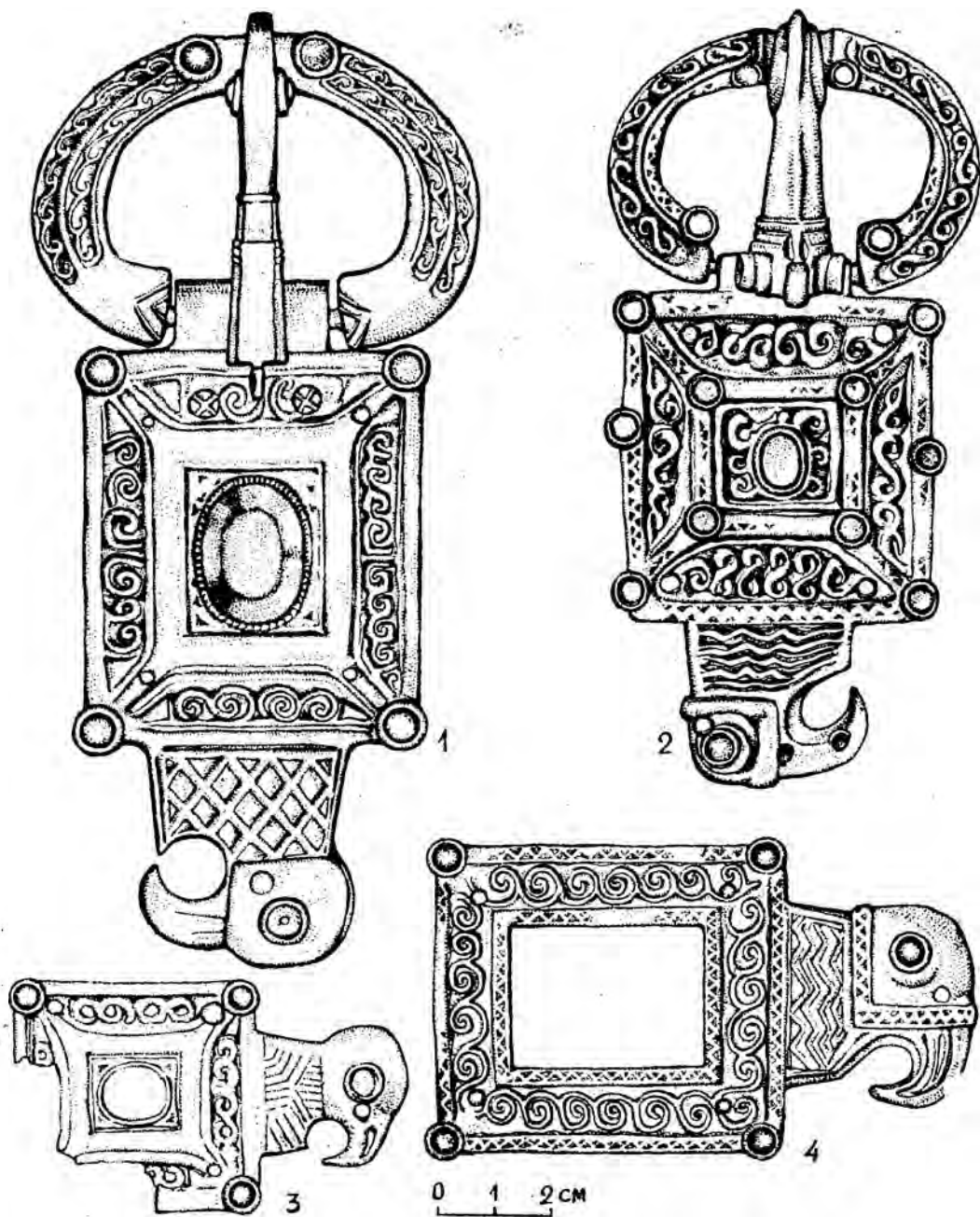

Рис. 31. Пряжки из Лучистого. 1, 3 — склеп 46; 2 — склеп 42; 4 — склеп 36; 5 — склеп 43; 6 — склеп 38.

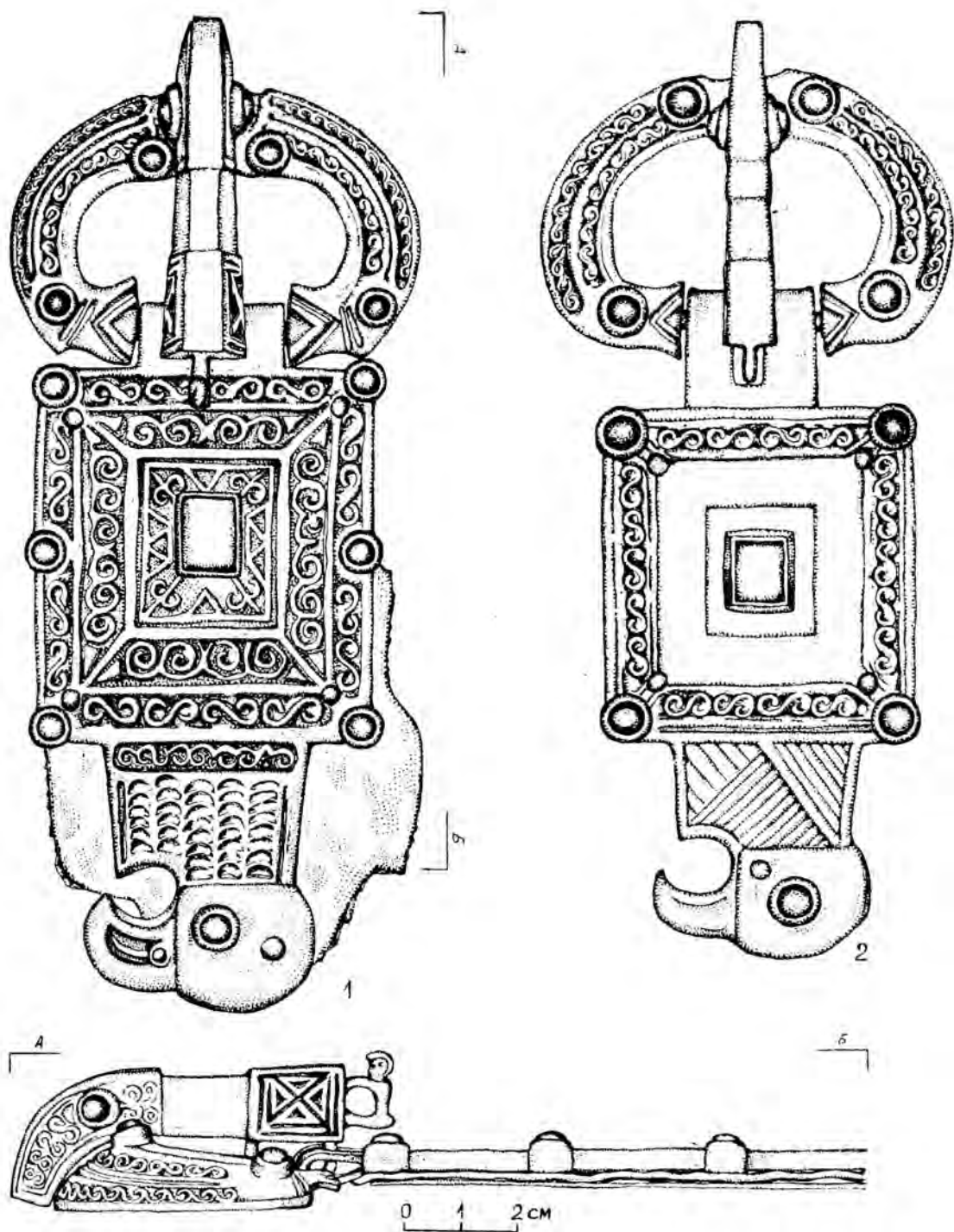

Рис. 32. Орлинологовая пряжка 3 варианта из Лучистого, склеп 10, слой 4, захоронение 2 (2) и пальчатая фибула из Херсонеса (1).

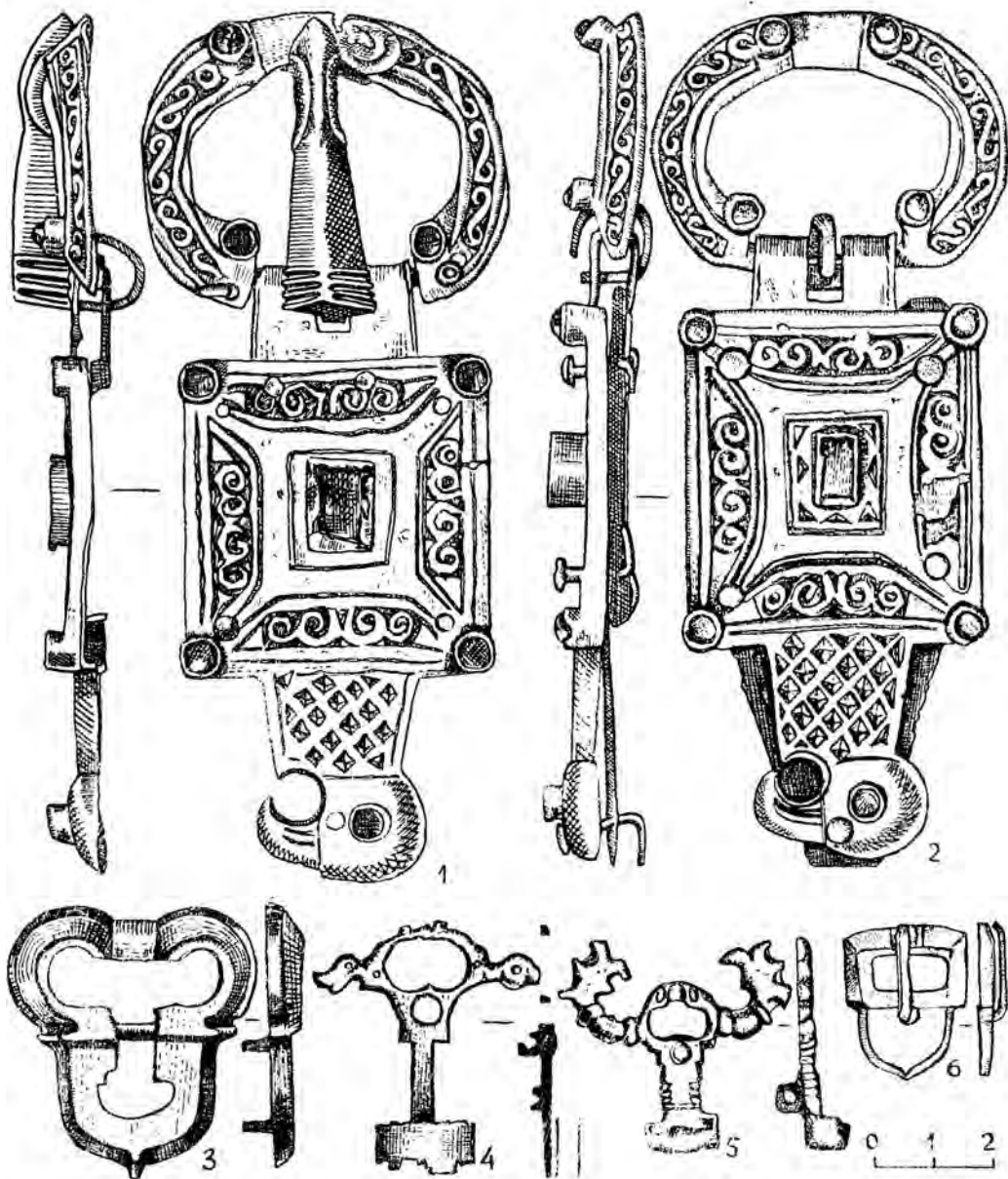

Рис. 33. Орлиноголовые пряжки 3 и 4 вариантов. 1 — Суук-Су, могила 154; 2 — Лучистое, склеп 10; 3 — оковка от орлиноголовой пряжки Скалистое, склеп 325.

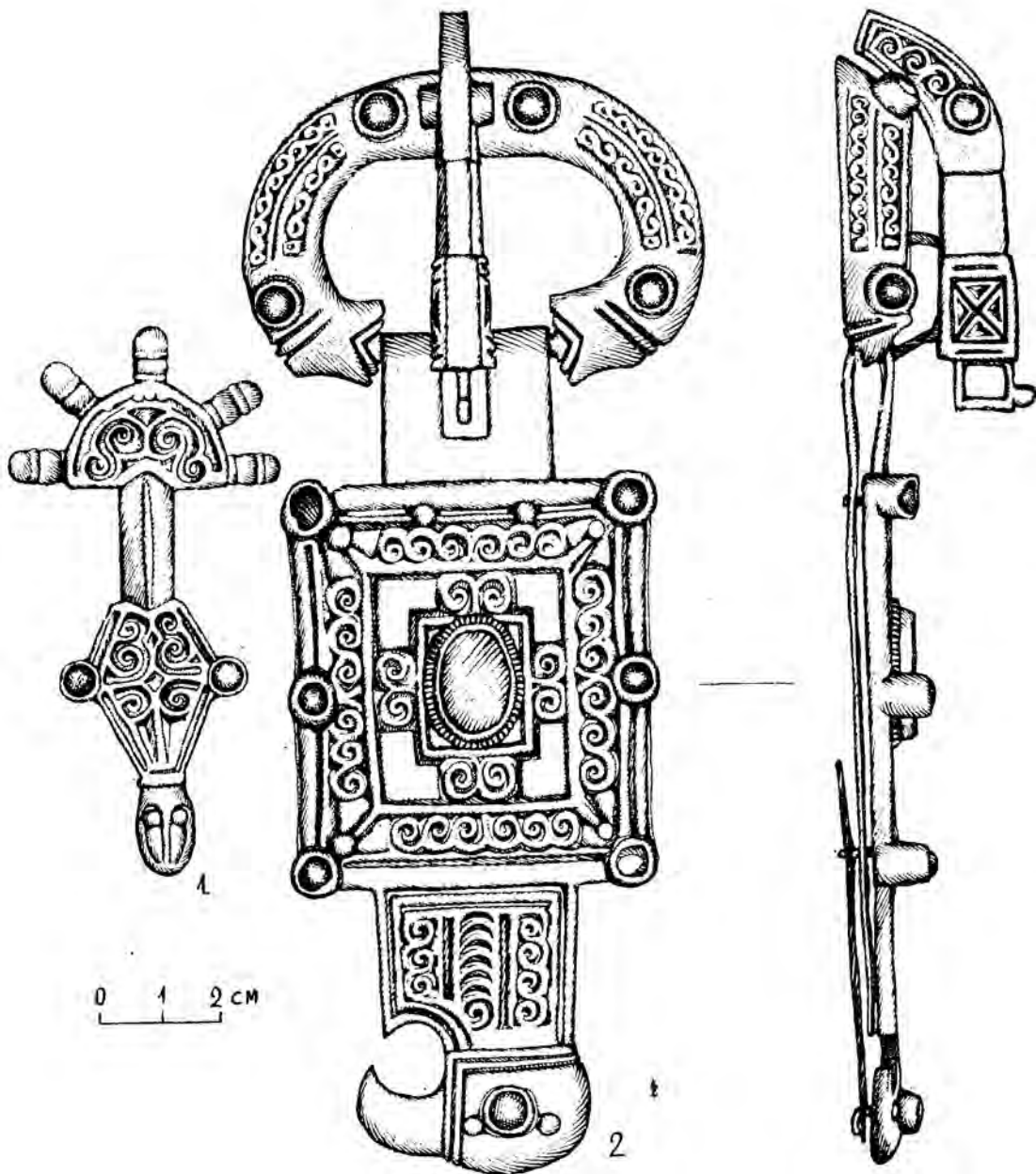

Рис. 34. Орлиноголовая пряжка 5 варианта из Лучистого, из склепа 10, слоя 2, захоронения 2.

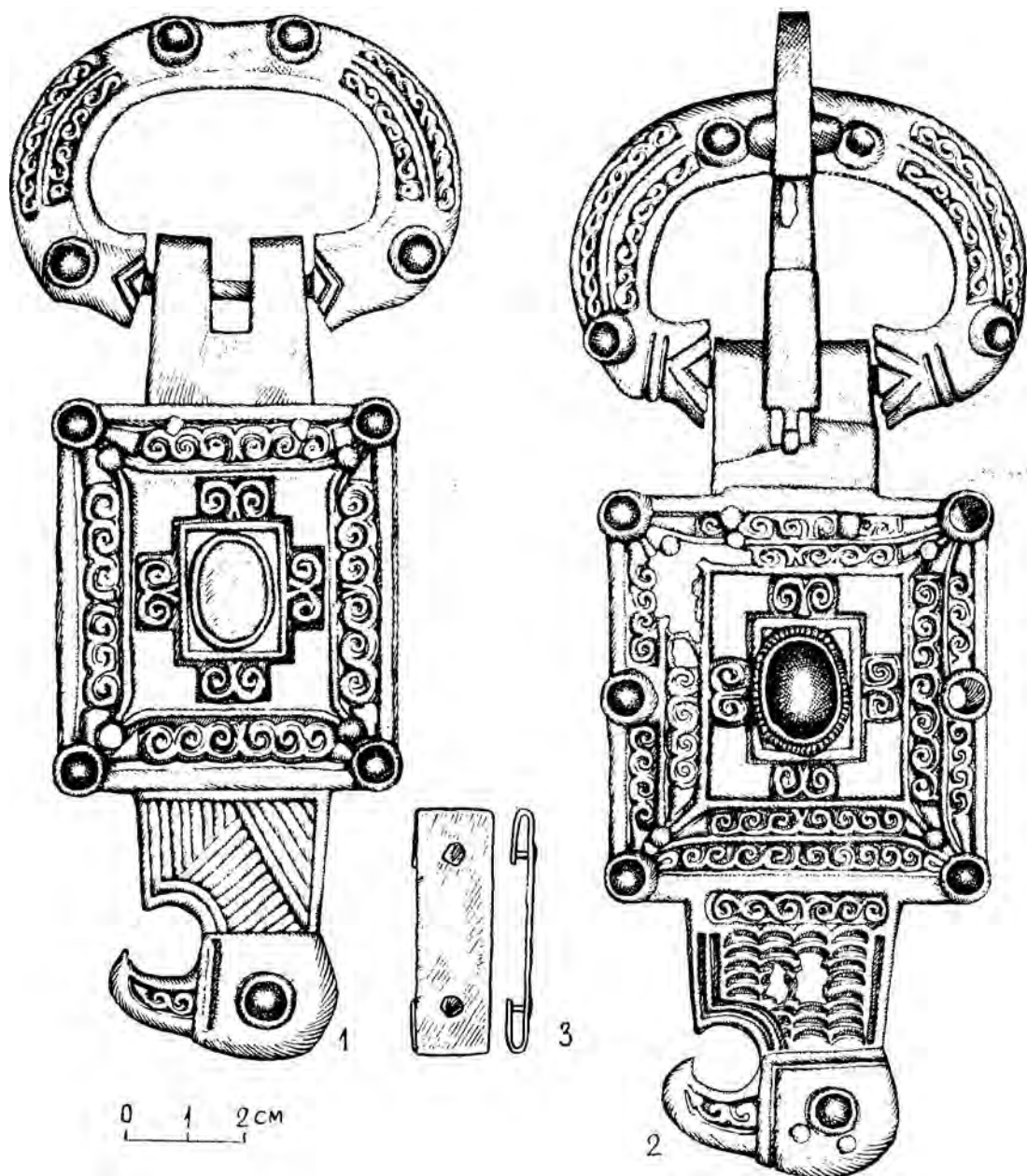

Рис. 35. Орлиноголовые пряжки боспорского круга. 1, 2 — Эски-Кермен (1 — могила 315, 2 — склеп 81); 3, 4 — Керчь (3 — могила 1—1905 г., 4 — склеп 152, верхний слой).

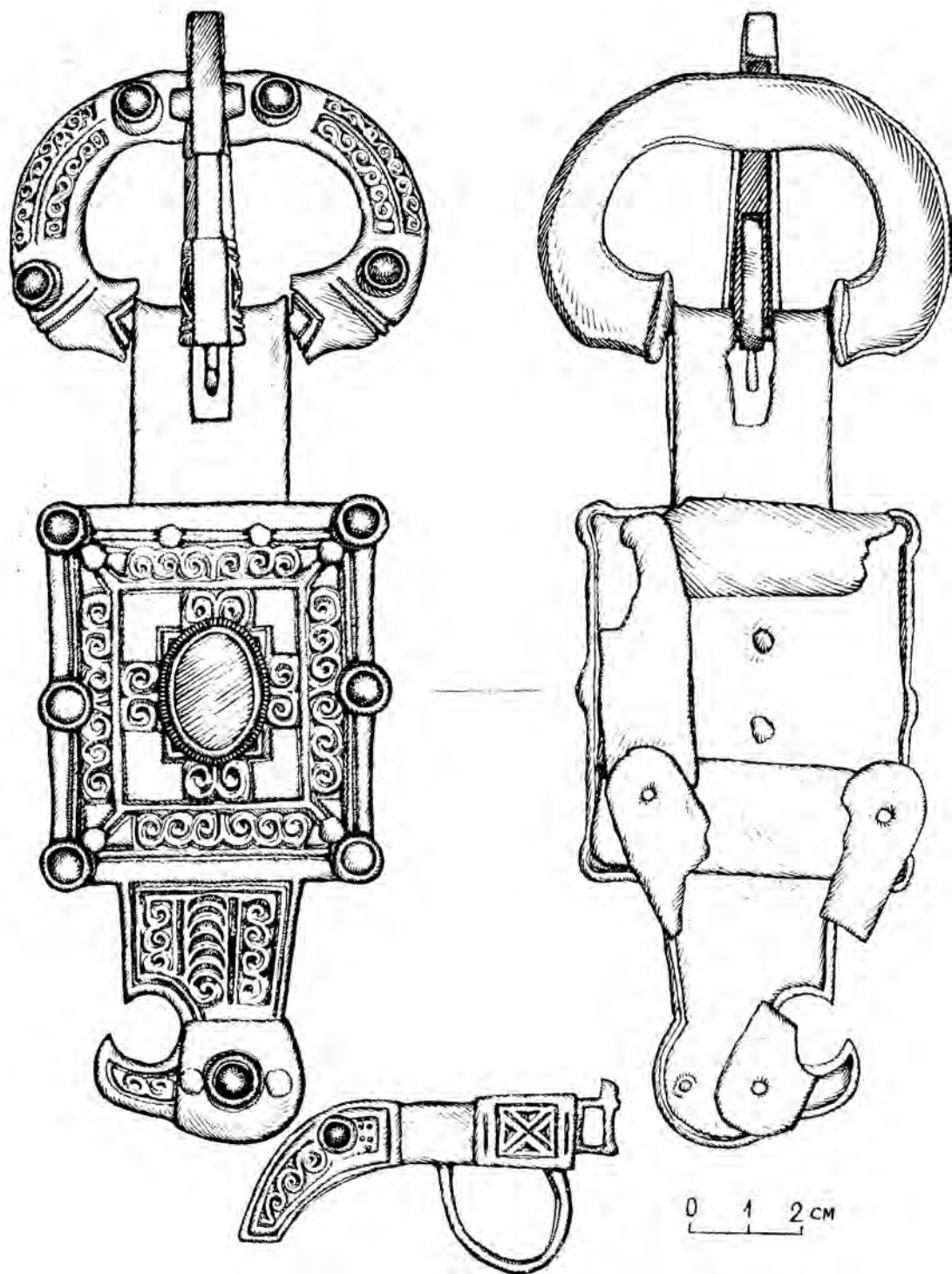

Рис. 36. Большие пряжки с ромбическим щитком. 1 — Скалистое, склеп 288; 2 — Аромат, склеп 1.

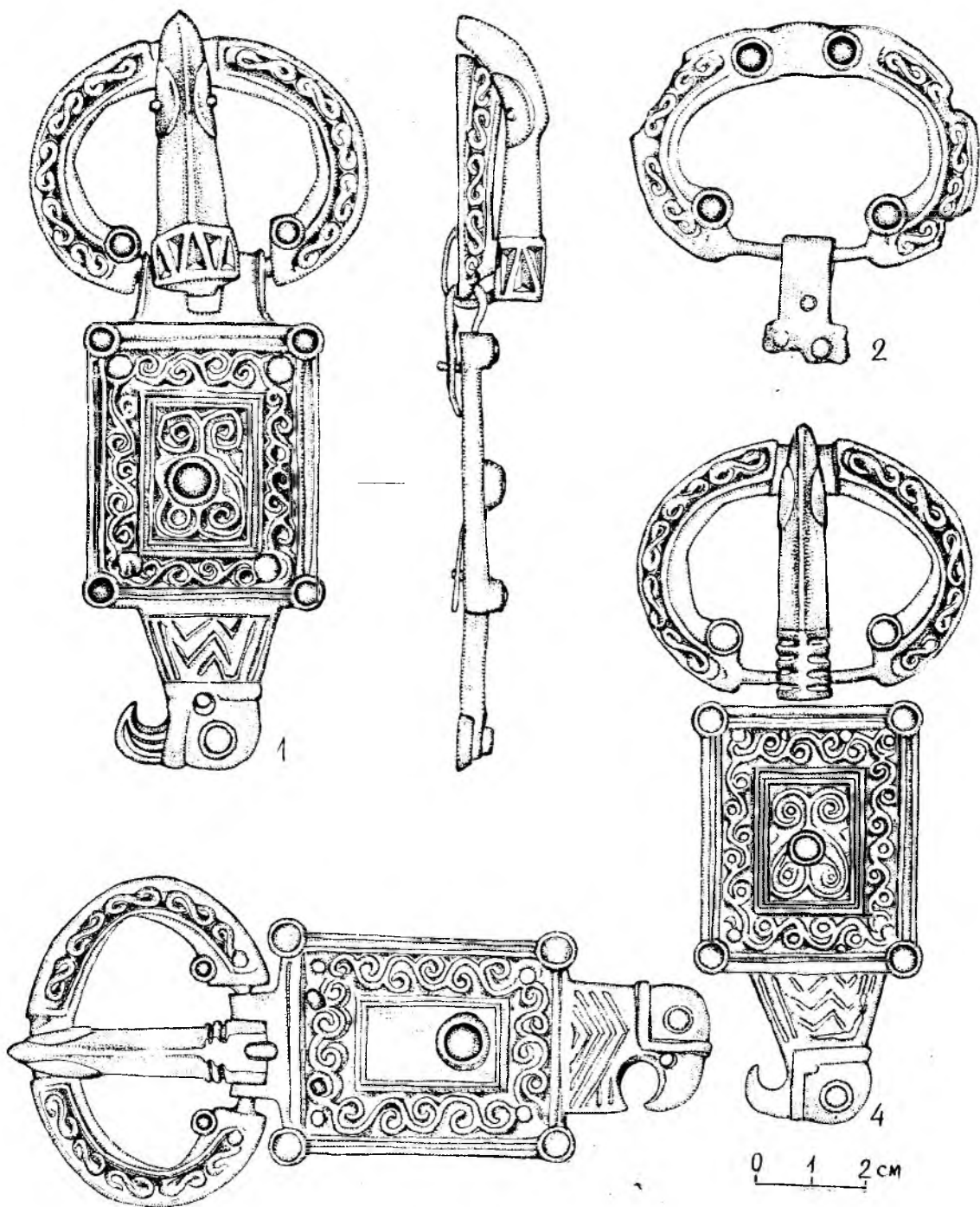

Рис. 37. Пряжки с овальной рамкой. 1, 4, 21 — Керчь (1, 4 — склеп 6, 21 — склеп 78, захоронение 9); 2, 17 — коллекция А. Л. Бертье-Делагарда; 3, 7, 10, 9, 16, 18 — Херсон (10 — склеп 2126, 16 — склеп 62 (1909 г.); 5, 6, 8, 11—15, 19, 20, 22 — Скалистое (5, 6, 8, 12 — склеп 495, 11 — могила 445, 15 — склеп 482, 13, 20 — могила 480, 14 — склеп 402, 19 — склеп 190, 22 — склеп 465).

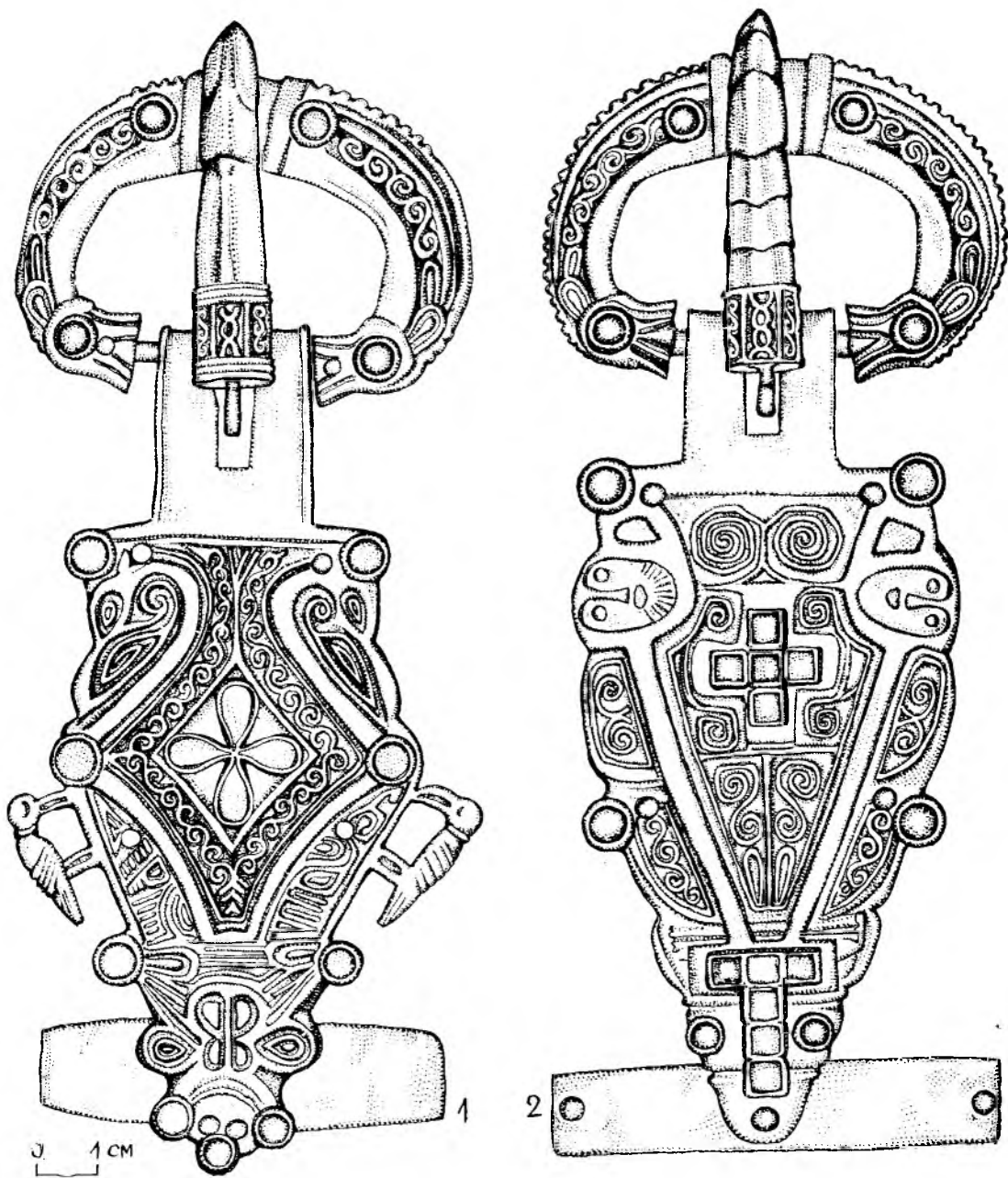

Рис. 38. Пряжки VII—VIII вв. 1, 4, 16, 21 — Керчь (4 — склеп 152, верхний слой); 2, 5, 6, 14, 15, 17, 24, 25, 26 — Скалистое (6 — склеп 417, 14 — склеп 449, 17, 24 — склеп 413, 25 — склеп 279, 26 — склеп 262); 3, 8 — Чуфут-Кале (3 — склеп 50, 8 — могила 18); 7 — Эски-Кермен, склеп 285; 9, 10 — Суук-Су, могила 192; 11, 12 — Марфовка; 13, 19, 20 — Херсон; 22, 23 — Крым; 18 — Сахарная Головка, подбойная могила.

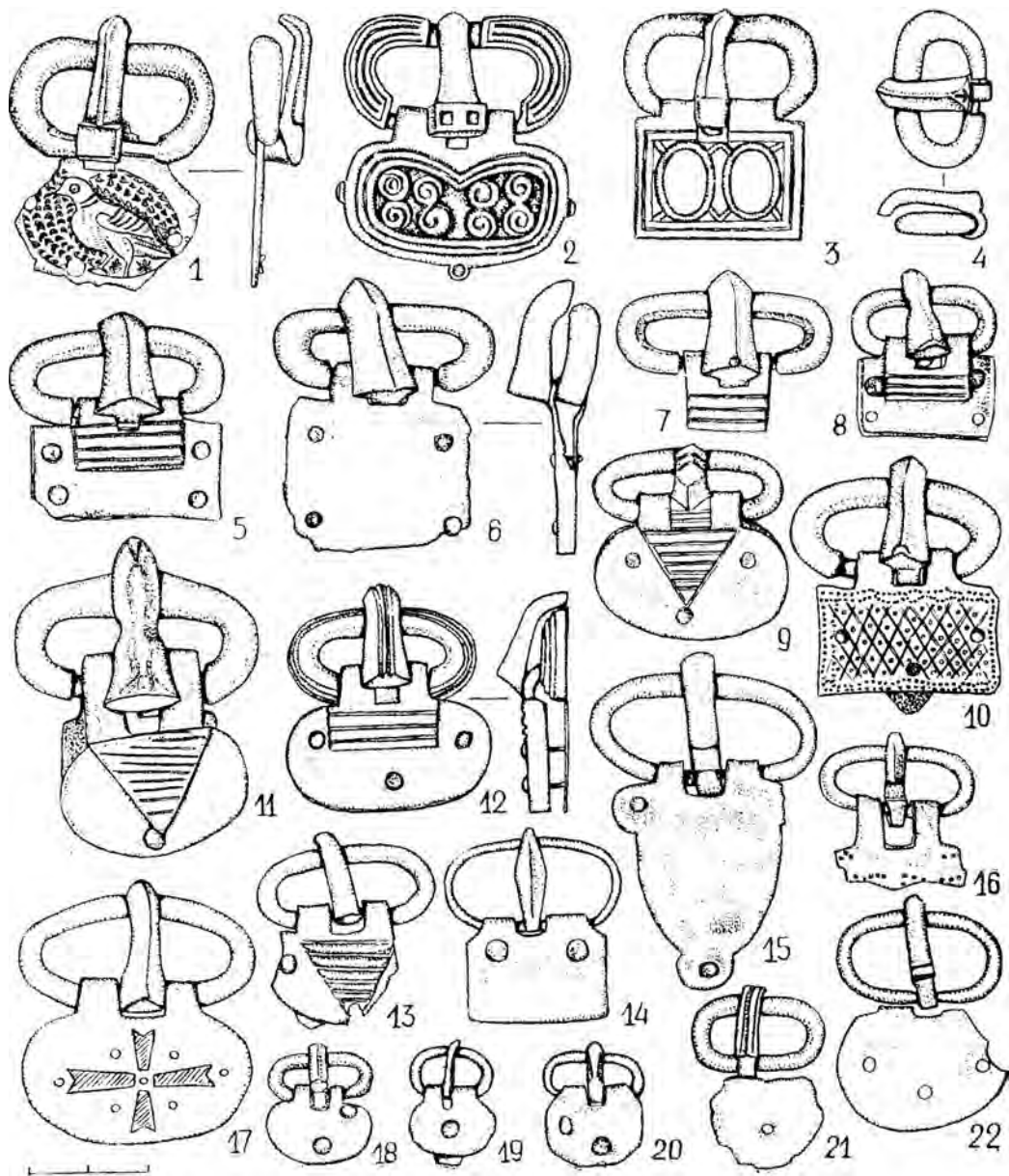

Рис. 39. В-образные пряжки и псевдопряжки. 1, 10, 26 — Скалистое (1 — могила 447а, 10 — склеп 449, 26 — склеп 422); 2 — Херсон, склеп 62/1909 г.; 3, 5—7, 11 — Керчь (3 — склеп 113, 5, 6 — склеп 78, погребение 9, 7 — склеп 52, 11 — склеп 180); 8—10, 12, 13, 16—18, 20, 22, 25 — Суук-Су (8 — склеп 153, 9, 16 — склеп 169, 12 — могила 84, 13 — склеп 72, 17 — могила 118, 18 — могила 120, 20, 25 — могила 199, 22 — могила 90); 4 — Чуфут-Кале, склеп 62; 15, 19 — Эски-Кермен (15 — склеп 81, 19 — склеп 183); 14 — Рисовое; 21 — Келеген; 23 — Хапки; 24 — Маргынровка.

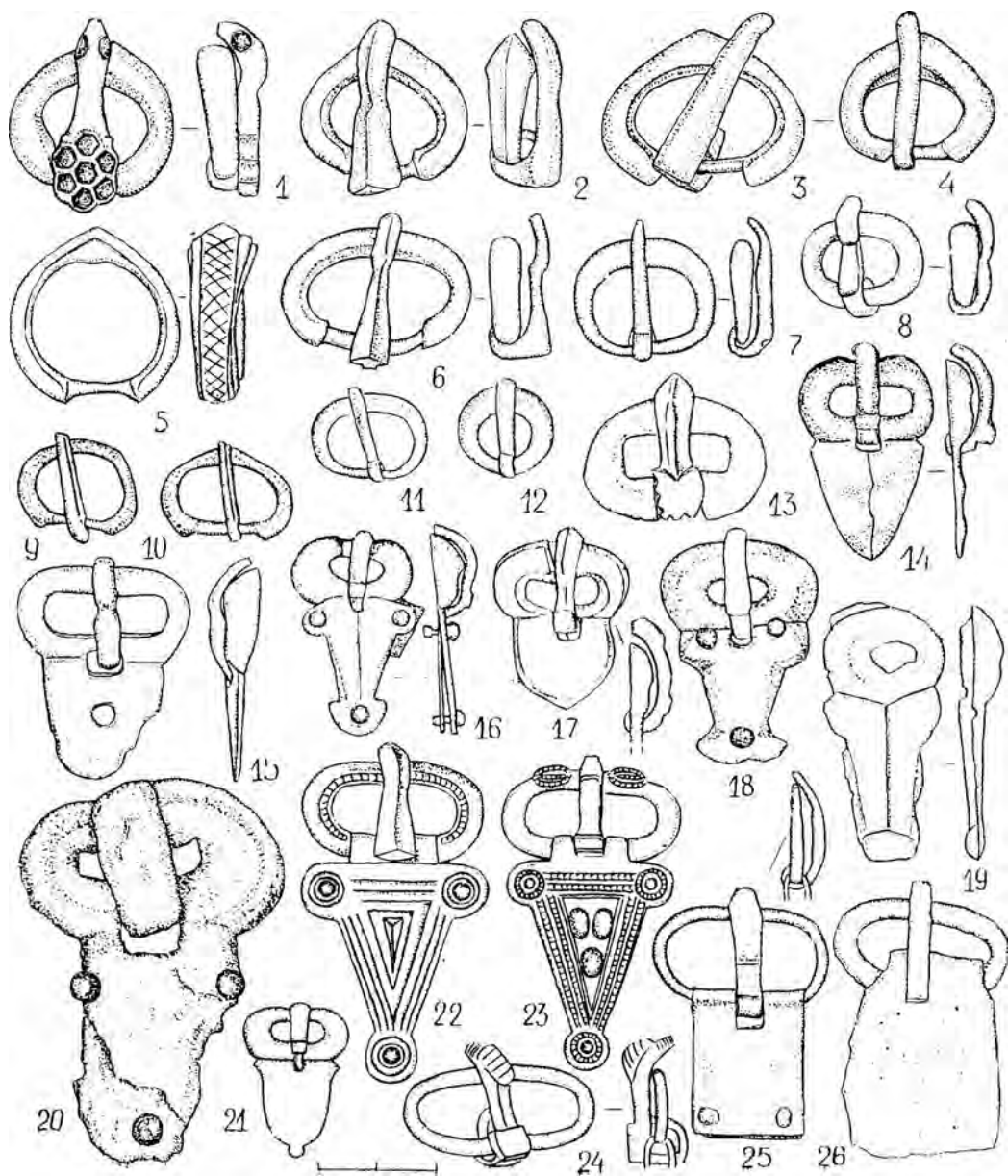

Рис. 40. Византийские пряжки и литейная форма. 1—3, 11, 13—15, 21 — Суук-Су (1 — могила 109, 2, 13 — могила 192, 3 — могила 63, 11 — могила 160, 14 — могила 144, 15 — склеп 153); 4, 8, 17, 18 — Скалистое (4 — склеп 166, 8 — склеп 420, 17 — склеп 331); 5, 16 — Керчь (5 — могила 1867 г.); 6, 20, 22 — Эски-Кермен (6 — склеп 81, 20 — склеп 321, 22 — склеп 290); 7, 12 — Лучистое (7 — склеп 10, 12 — склеп 6); 9 — Дымовка; 19, 23 — Херсон; 10 — Чуфут-Кале, склеп 23 — 24.

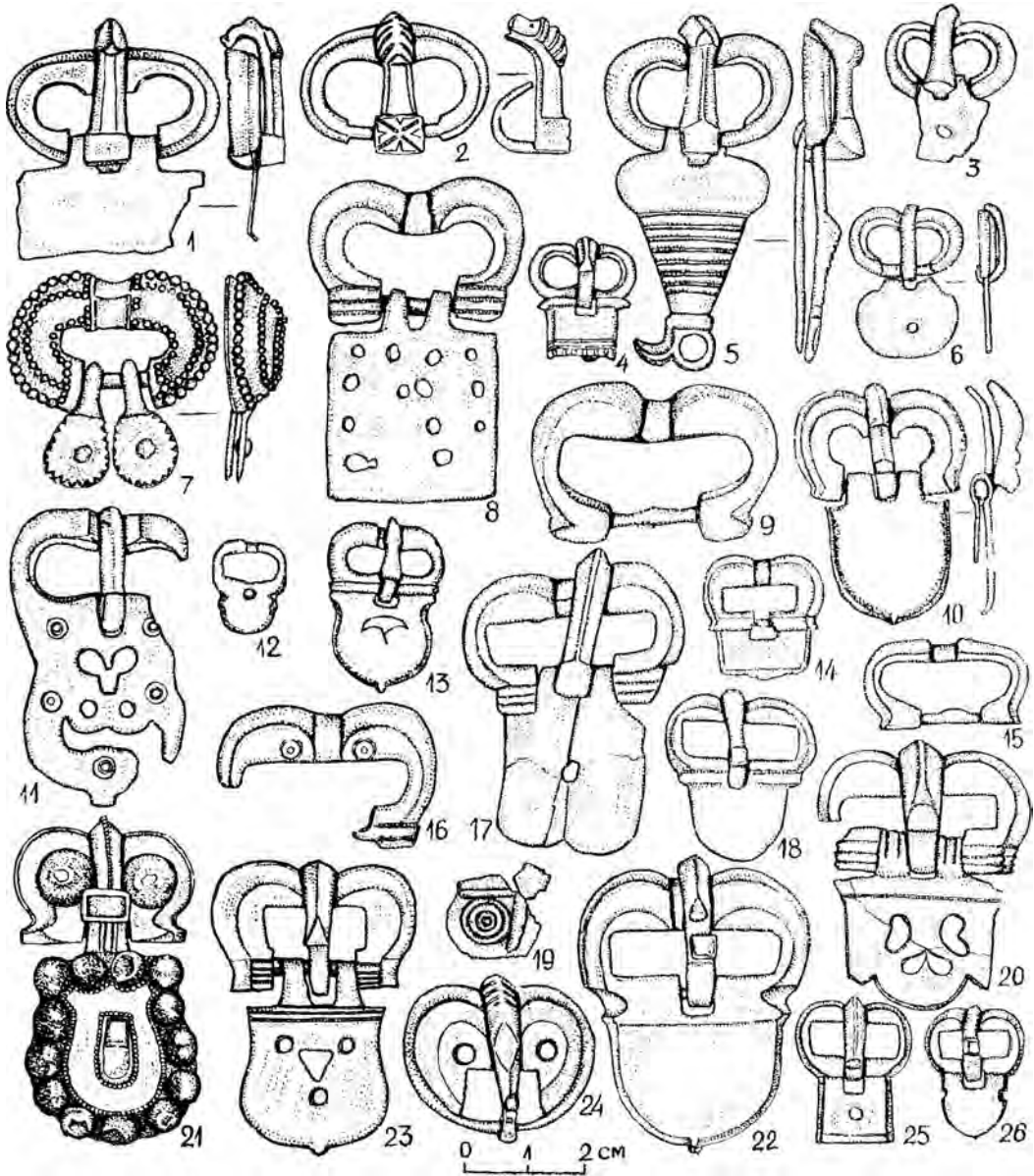

Рис. 41. Византийские прѣжки. 1, 2, 5, 6, 8, 9, 11, 13, 14, 18, 22 — Эски-Кермен (1 — склеп 329, 2, 5, 8, 18, 22 — склеп 257, 6 — склеп 181, 9 — могила 313, 11 — склеп 259, 14 — склеп 285, 18, 22 — склеп 257); 4, 7, 13, 15, 21 — Суук-Су (4 — могила 55, 7 — могила 53, 13 — могила 118, 21 — могила 97); 10 — Чуфут-Кале, склеп 118; 12, 20 — Сахарная Головка, склеп 44; 16, 19, 25 — Скалистое (16 — склеп 262, 19 — склеп 381, 25 — склеп 359; 23 — Сименз; 24 — Херсонес.

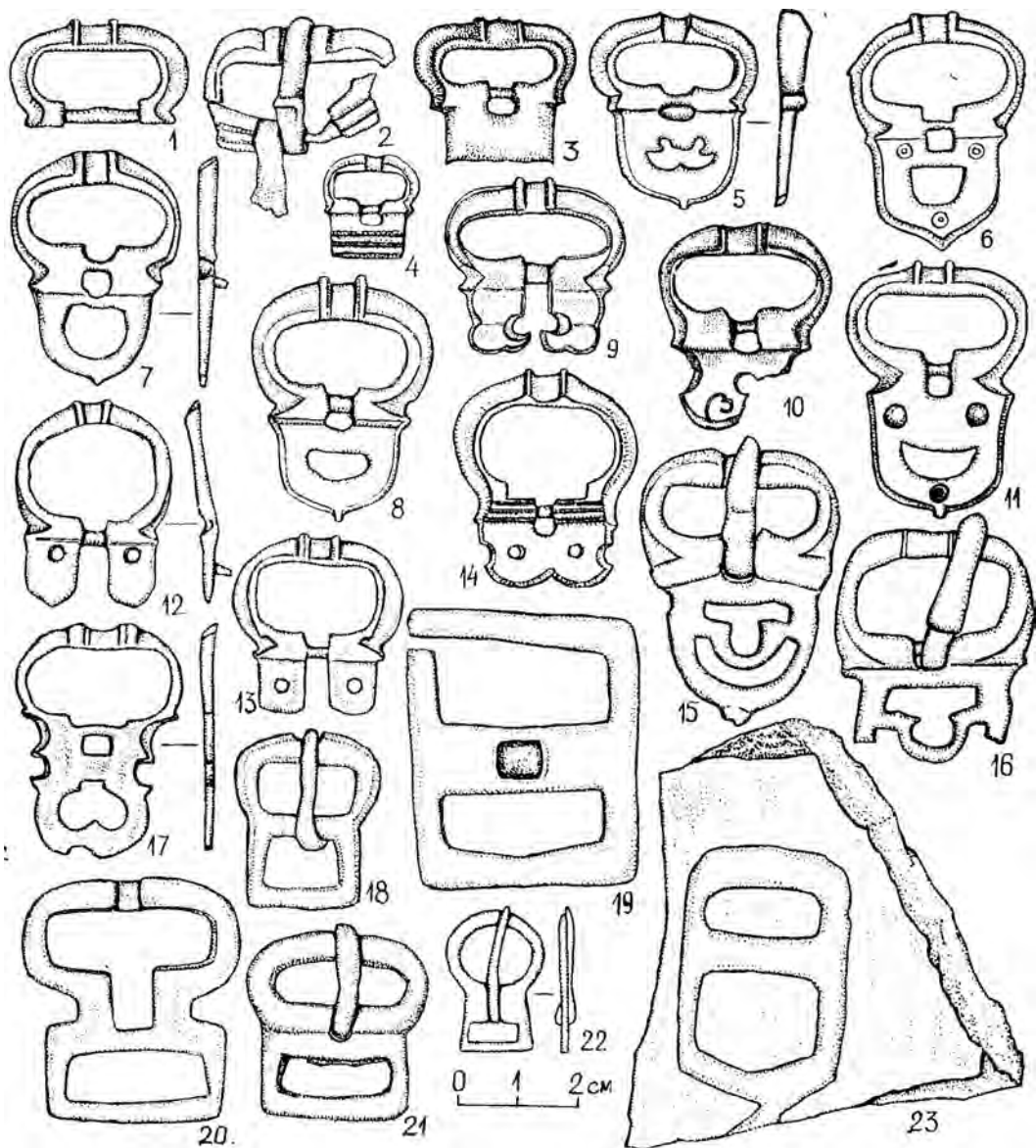

Рис. 42. Византийские пряхки. 1 — Перешепина; 2—8, 19, 21—22 — Эски-Кермен (2, 5, 6 — склеп 257, 3 — склеп 278, 4 — склеп 290, 7, 19 — могила 218, 8, 21 — склеп 193, 22 — склеп 216); 9 — Суук-Су, склеп 131; 10, 13, 18 — Скалистое (10 — склеп 381, 13 — склеп 763, 18 — склеп 288); 11, 15, 17 — Херсон; 12, 16 — Керчь; 14 — Чуфут-Кале, склеп 80; 19 — Узень-Баш, склеп 3/1958 г.

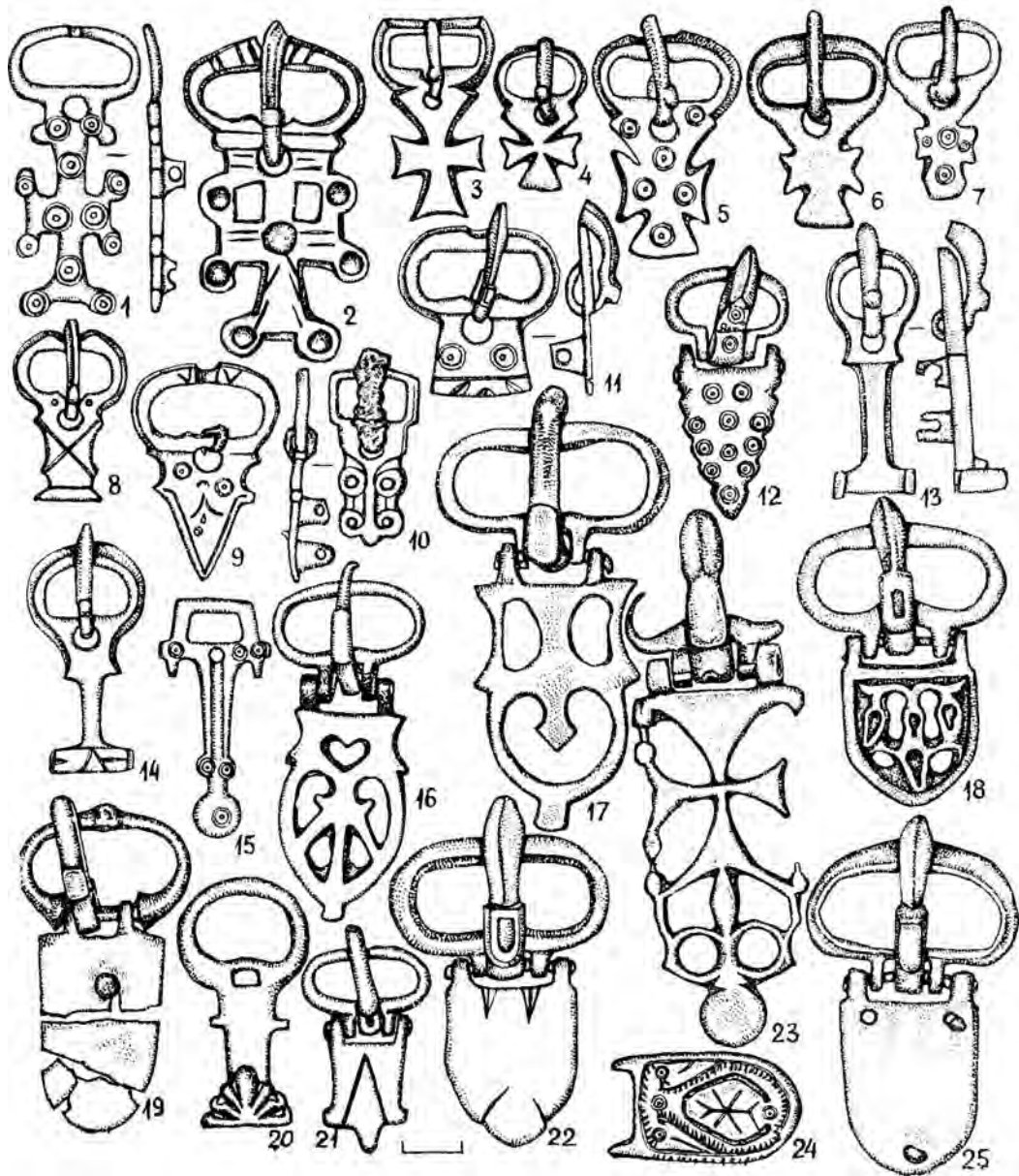

Рис. 43. Схемы расположения пряжек, бляшек и наконечников на пояском ремне. 1—20 — Эски-Кермен, склеп 273; 21, 22, 33 — Скалистое (21 — склеп 381, 22 — склеп 462, 33 — склеп 220); 24—32 — Суук-Су, могила 33; 34, 35 — Эски-Кермен, склеп 321.

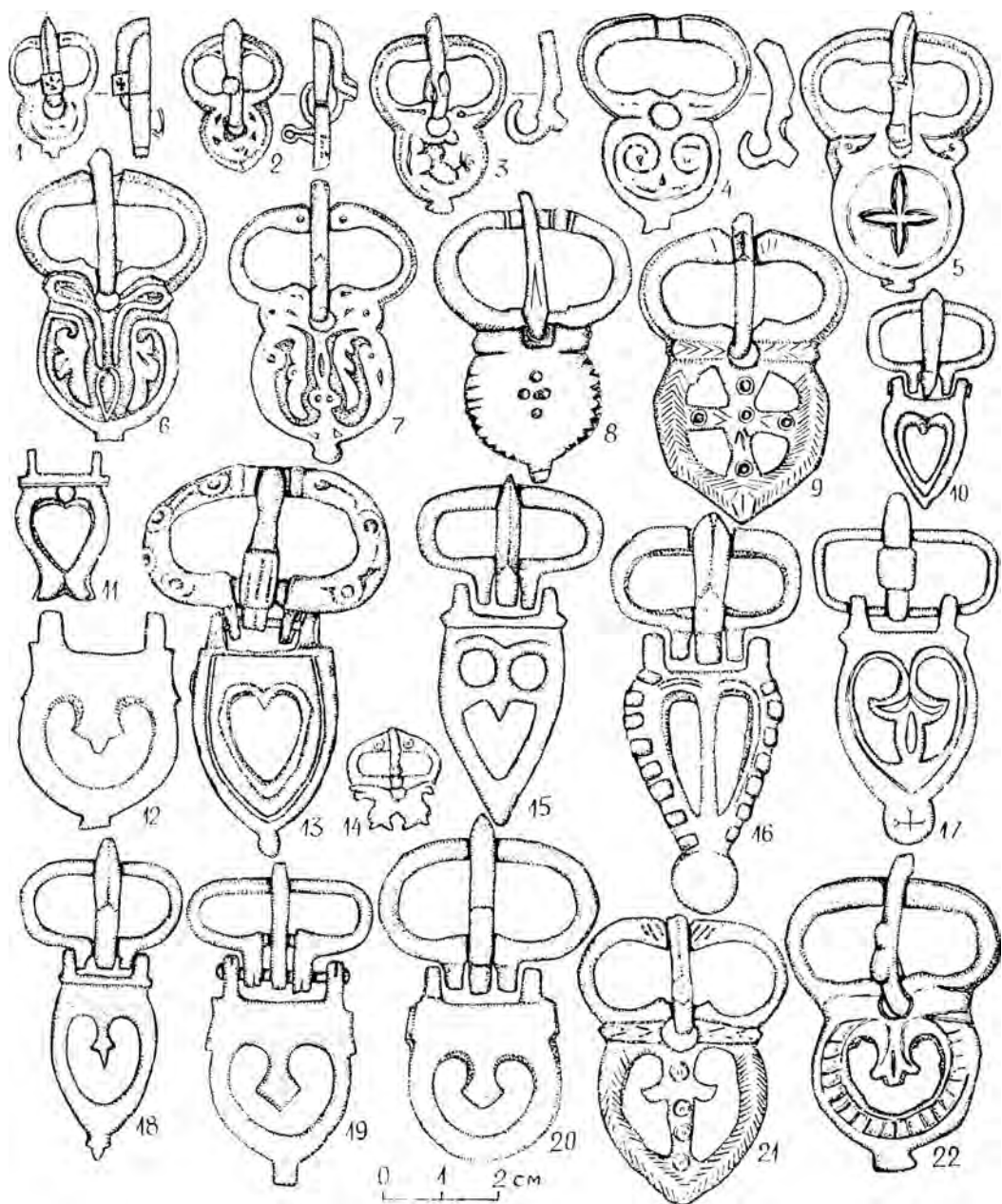

Рис. 44. Византийские пряжки. 9 — Византия; 11 — Перещепина; 1 — Керчь; 2, 5, 7 — Эски-Кермен (2 — склеп 259, 5 — склеп 182, 7 — склеп 249); 3, 8, 10 — Скалистое (3 — склеп 381, 8 — склеп 641, 10 — склеп 149); 4 — Лучистое, склеп 10; 6 — Узень-Баш, склеп 2.

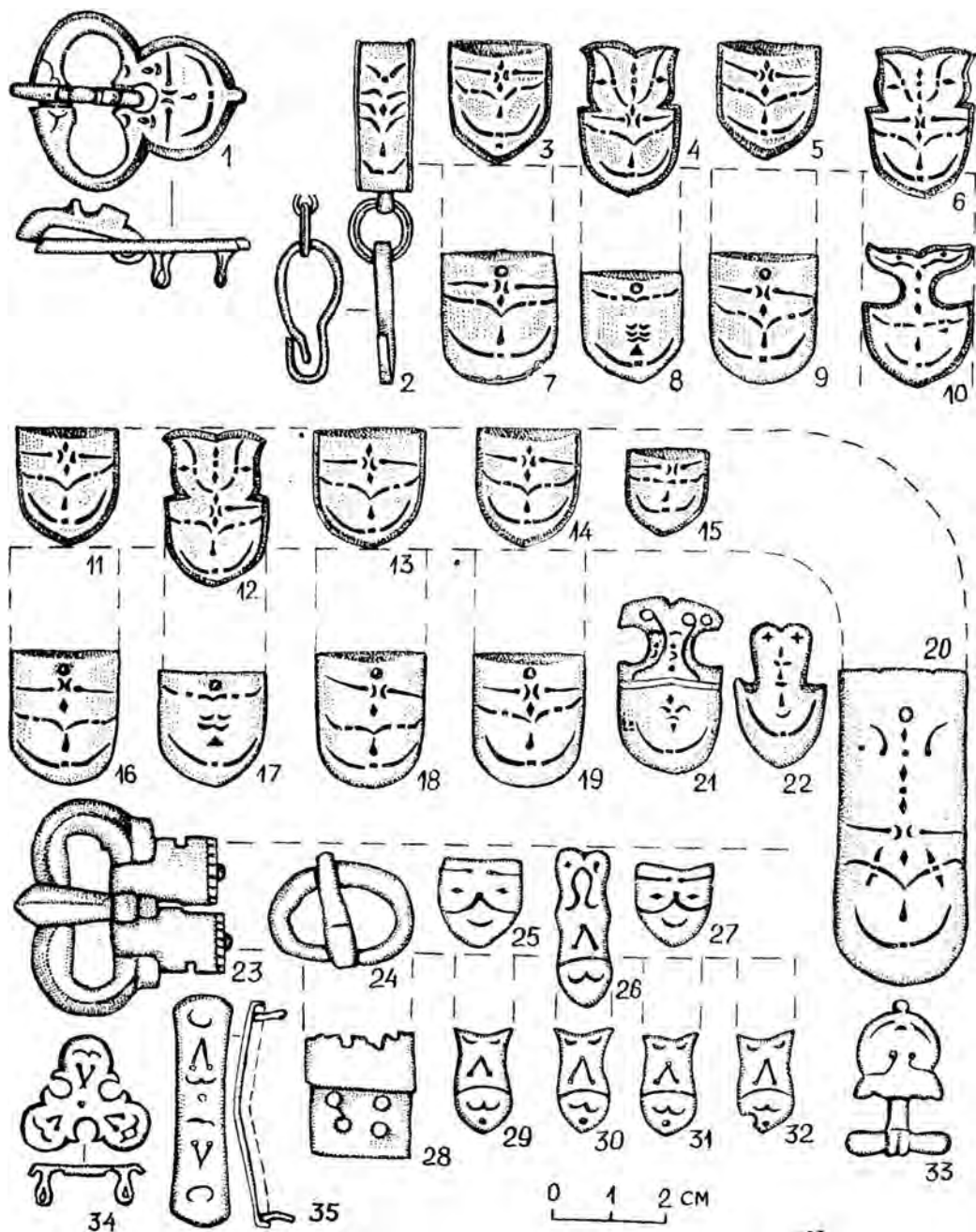

Рис. 45. Пряжки типа Эски-Кермен. 1, 3, 6—Эски-Кермен (1—склеп 65, 3—склеп 290, подобная могила в дромосе, 6—склеп 290); 2, 5—Скалистое (2—склеп 447, 5—склеп 760); 4—Узень-Баш, склеп 4; 7—Багла, склеп 2.

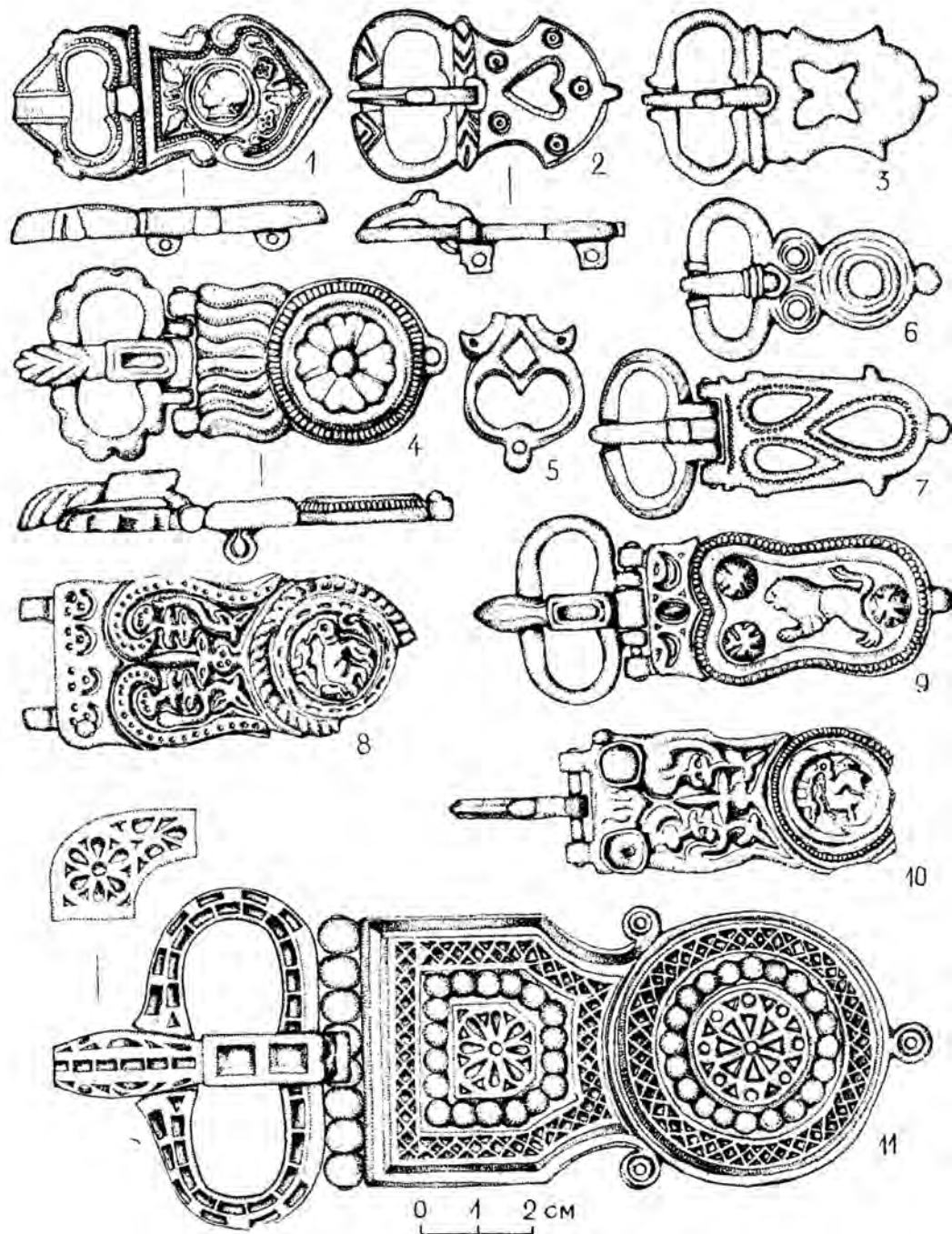

Рис. 46. Пряжки с прямоугольной и трапециевидной рамкой. 1, 17, 18, 24, 28 — Керчь (1 — склеп 6, 18, 24 — склеп 78, 17 — могила 64); 2 — Лучистое, склеп 10; 3, 6, 9 — 11, 13, 23, 25, 26, 29 — Скалистое (3, 13 — склеп 449, 6 — склеп 329, 9 — склеп 625, 10, 23 — склеп 321, 11 — склеп 331, 25 — склеп 403, 26 — склеп 420, 29 — склеп 436); 4, 27 — Келеген; 5 — Суук-Су, могила 147; 7 — Новые Сенжары; 8, 12, 15, 16, 19 — Херсонес; 14 — Арцыбашево; 20 — Сахарная Головка, могила 2; 21 — Чуфут-Кале, склеп 8; 22 — Портовое.

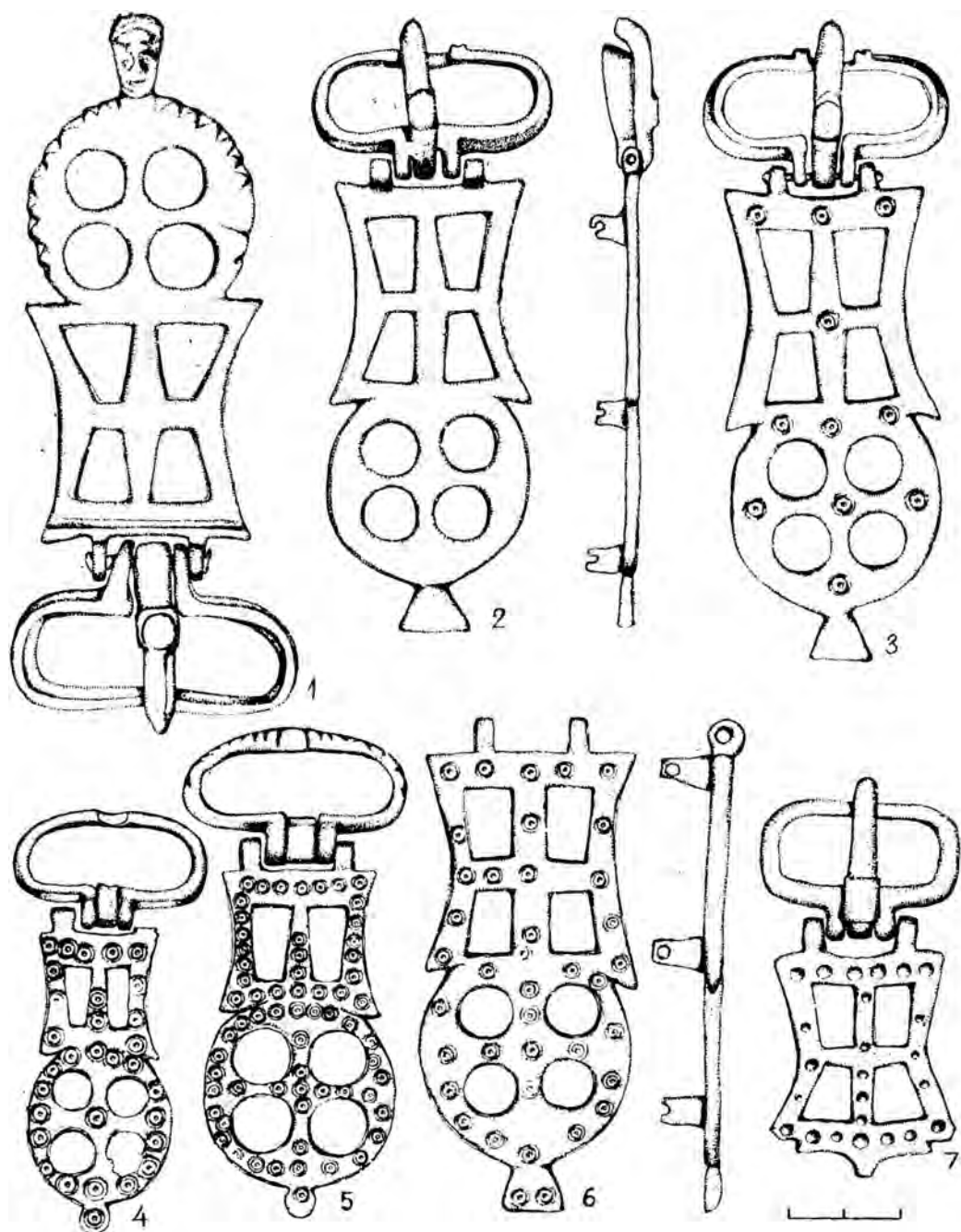

Рис. 47. Накладки на ремни и наконечники. 1, 3, 4 — Инкерман, могила 30; 2, 10, 17, 20, 21, 23, 24, 33, 34, 36 — Керчь (2 — склеп 1892 г., 10, 17, 20, 23, 24, 33, 34, 36 — склепы, разграбленные в 1904 г., 21 — склеп 145); 5, 6, 14, 15 — Скалистое (5, 6 — склеп 421, 14, 15 — склеп 465); 7, 32 — Беляус; 8, 13 — Чикаренко; 16 — Сахарная Головка, могила 13; 9, 18 — Заморское (9 — могила 21, 18 — могила 11); 11, 25 — 28, 30 — колхоз им. Калинина; 19 — Харак; 22 — Марфовка; 29, 35, 37 — Мартыновка; 36 — Перецелина.

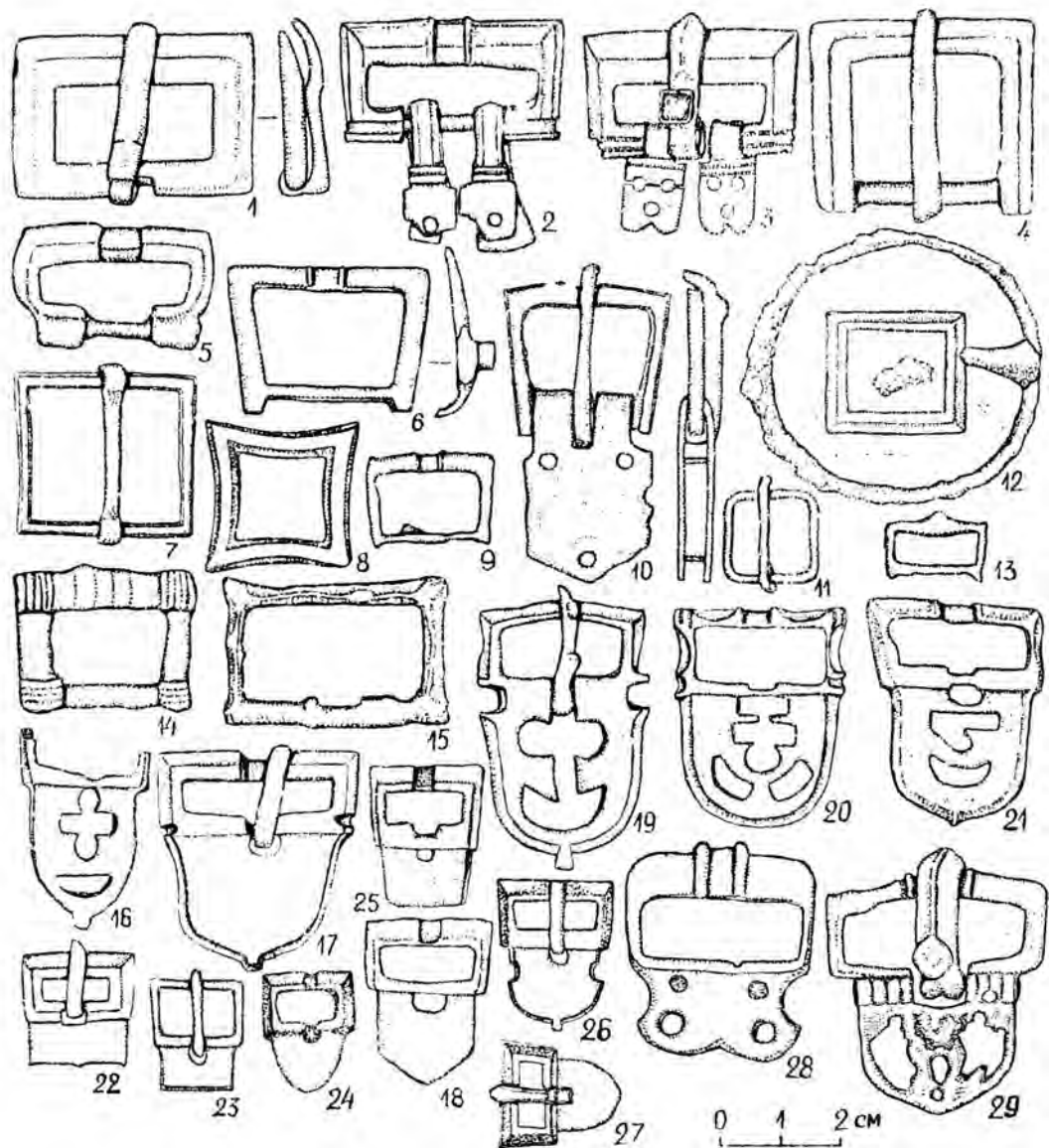

Рис. 48 Наконечники и накладки на ремни. 1, 11, 14, 25—27 — Чуфут-Кале (1 — склеп 62, 11 — склеп 7, 14 — склеп 80, 25 — склеп 14, 26 — склеп 34, 27 — склеп 118); 2, 4—8, 15, 28, 33, 34 — Скалистое (2 — склеп 422, 4—6 — склеп 449, 7 — склеп 406, 8 — склеп 485, 15 — склеп 164, 28 — склеп 163, 33 — склеп 258, 34 — склеп 381); 3 — Лучистое, склеп 40; 9, 10, 21, 29, 31 — Суук-Су (9—10 — склеп 162, 21 — могила 118, 29 — могила 63, 31 — могила 55); 12, 22 — Керчь (12 — могила 64, 22 — могила 31); 13, 18, 19, 30 — Эски-Кермен (13 — склеп 81, 18 — склеп 273, 19 — склеп 285, 30 — склеп 321); 16 — Херсонес; 17, 35 — Маргыновка; 20 — Сахарная Головка, склеп 52; 23 — Рисовое; 24 — Христофоровка; 32, 36 — Перещепина.

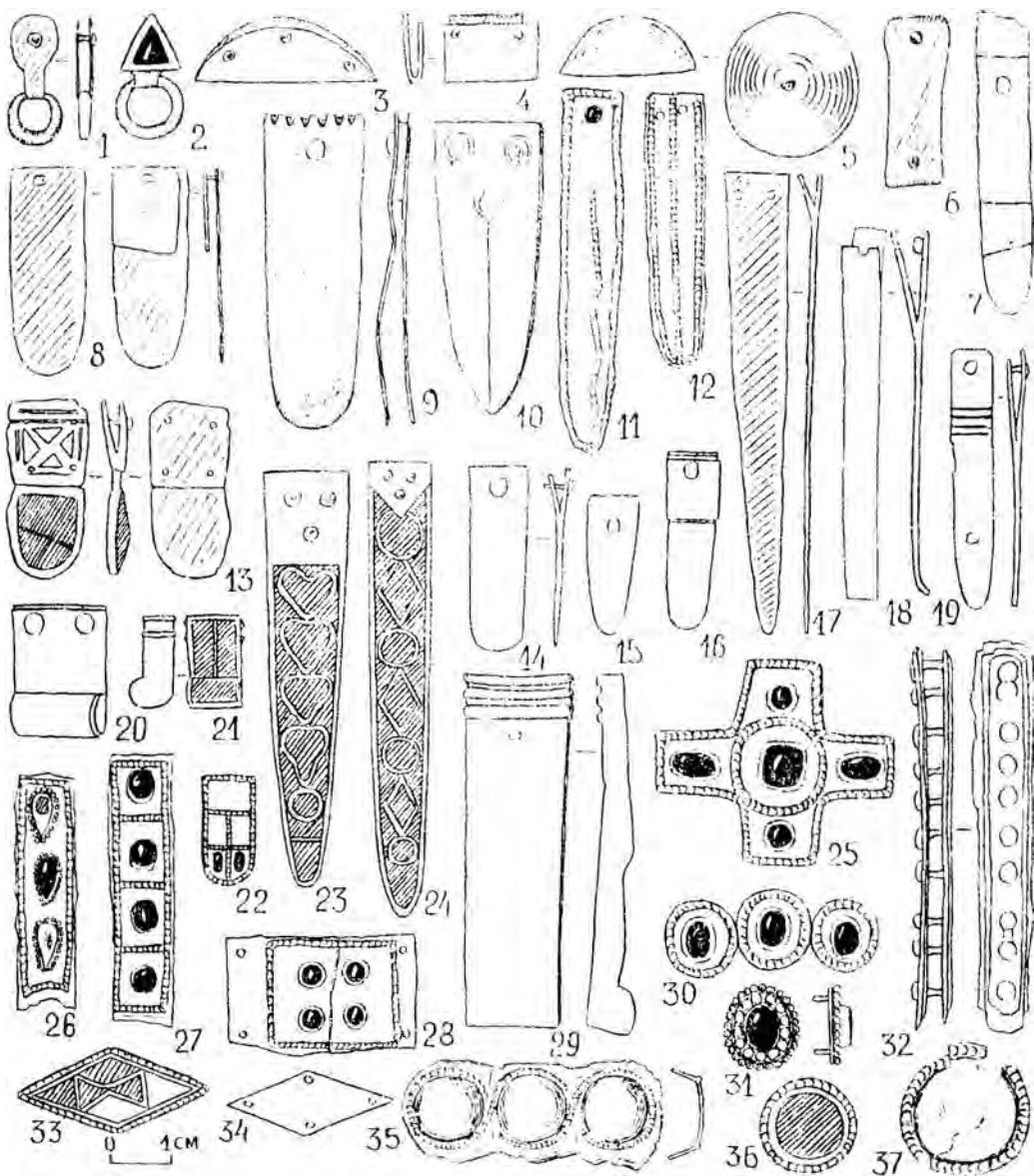

Рис. 49. Детали поясных наборов второй половины VI—начала VII вв. из Суук-Су.
 1—22 — могила 54; 23 — могила 197; 24—26 — могила 56; 27—32, 40 — могила 199;
 33—39 — могила 67.

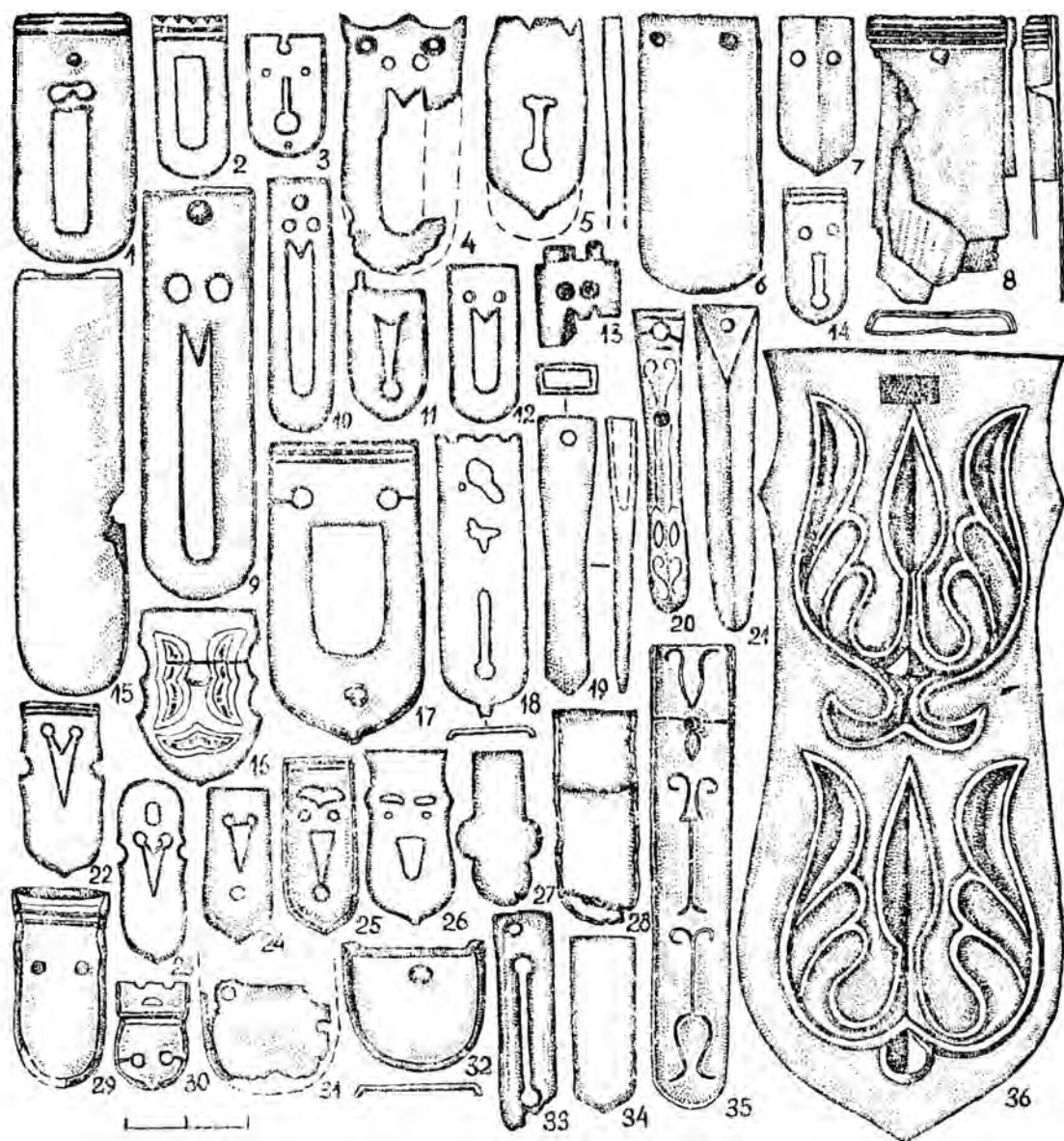

Рис. 50. Детали поясных наборов VII в. 1—12, 14, 16, 18, 23, 28, 29, 39, 40, 42, 47 — Керчь (1—12 — могила 1867 г., 14, 47 — могила 64) 1873 г., 16, 18, 28, 29, 39, 40 — склеп 180, 36 — могила 31/1952 г.; 13, 15, 24—27, 30, 31, 35, 37, 41, 45, 48 — Скалистое (13, 25, 37 — склеп 449, 15, 24 — склеп 107, 26 — склеп 422, 27 — склеп 406, 30 — склеп 482, 31 — склеп 166, 41 — склеп 31, 45 — склеп 486, 48 — склеп 164); 17 — Суук-Су, могила 162; 19, 20 — Верхне-Садовое; 21 — Келеген; 22, 32, 46, 49 — Чуфут-Кале (22, 32, 49 — склеп 34, 46 — склеп 3); 33 — Рисовое; 34, 44 — Эски-Кермен, склеп 276.

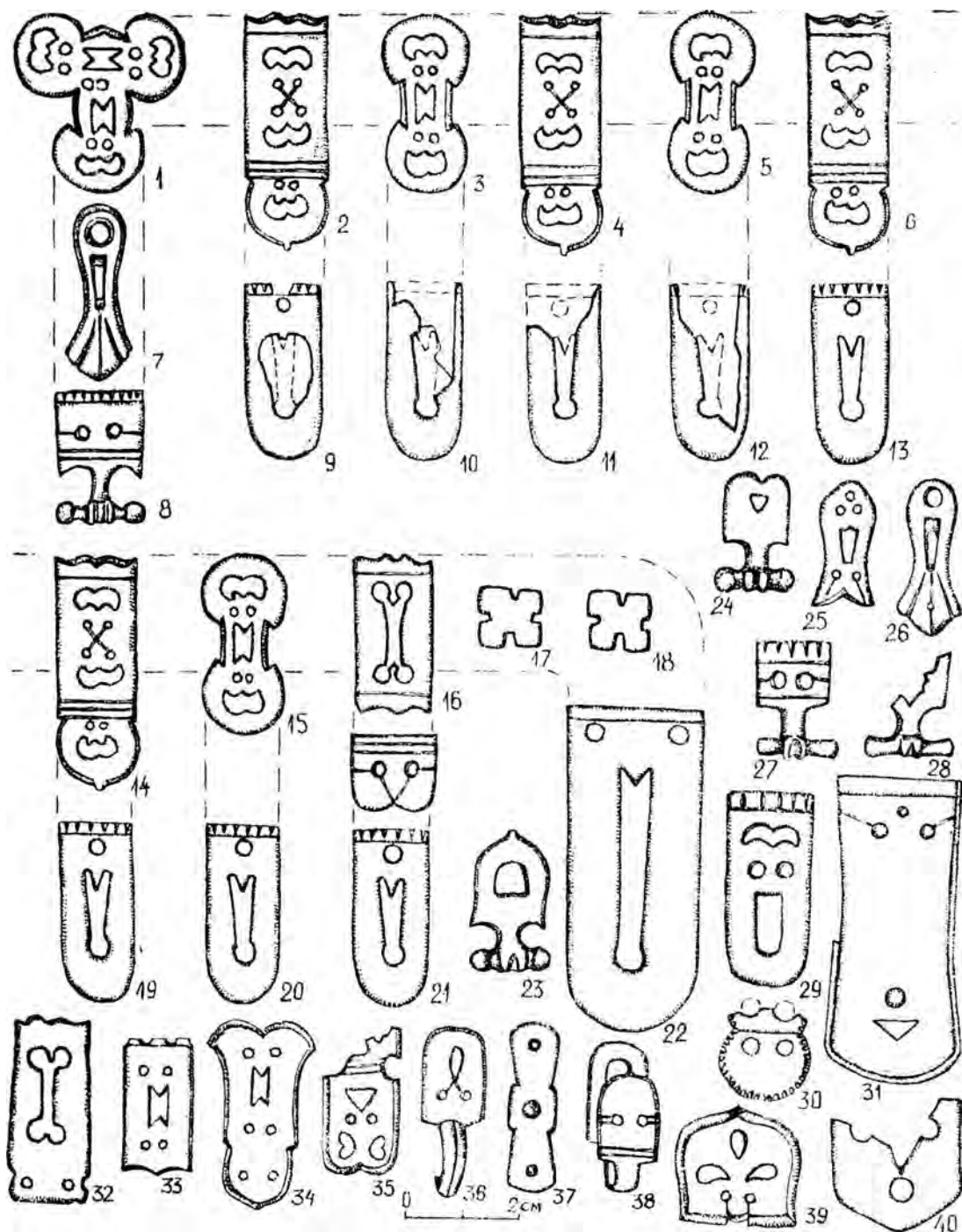

Рис. 51. Наремные бляхи и наконечники VII в. 1, 10, 16, 17, 20, 51 — Мартыновка; 2, 23, 28, 36 — Суук-Су (2, 23, 28 — могила 118, 36 — могила 157); 3, 5, 6, 9, 11—13, 21, 30, 33, 34, 38, 40—44, 47, 53 — Скалистое (3, 5, 6, 44 — склеп 166, 9 — склеп 197, 11, 12, 47 — склеп 381, 13 — склеп 460, 21, 34, 41 — склеп 336, 30, 53 — склеп 422, 33 — склеп 420, 38, 43 — склеп 163, 40 — склеп 220, 42 — склеп 449); 4, 14 — Рисовое; 7, 15, 18, 19, 45, 48, 49, 52, 53 — Чуфут-Кале (7 — склеп 41, 15, 49, 52 — склеп 14, 18, 19 — склеп 62, 31 — склеп 34, 45 — склеп 98, 48 — склеп 118); 8 — Богачевка; 22, 25, 39 — Херсонес; 24, 37, 46 — Сахарная Головка, склеп 52; 26 — Лучистое, склеп 10; 27 — Керчь, могила 64/1873 г.; 29, 35 — Эски-Кермен (29 — склеп 273, 35 — могила 316); 32 — Хацки; 50 — Келеген.

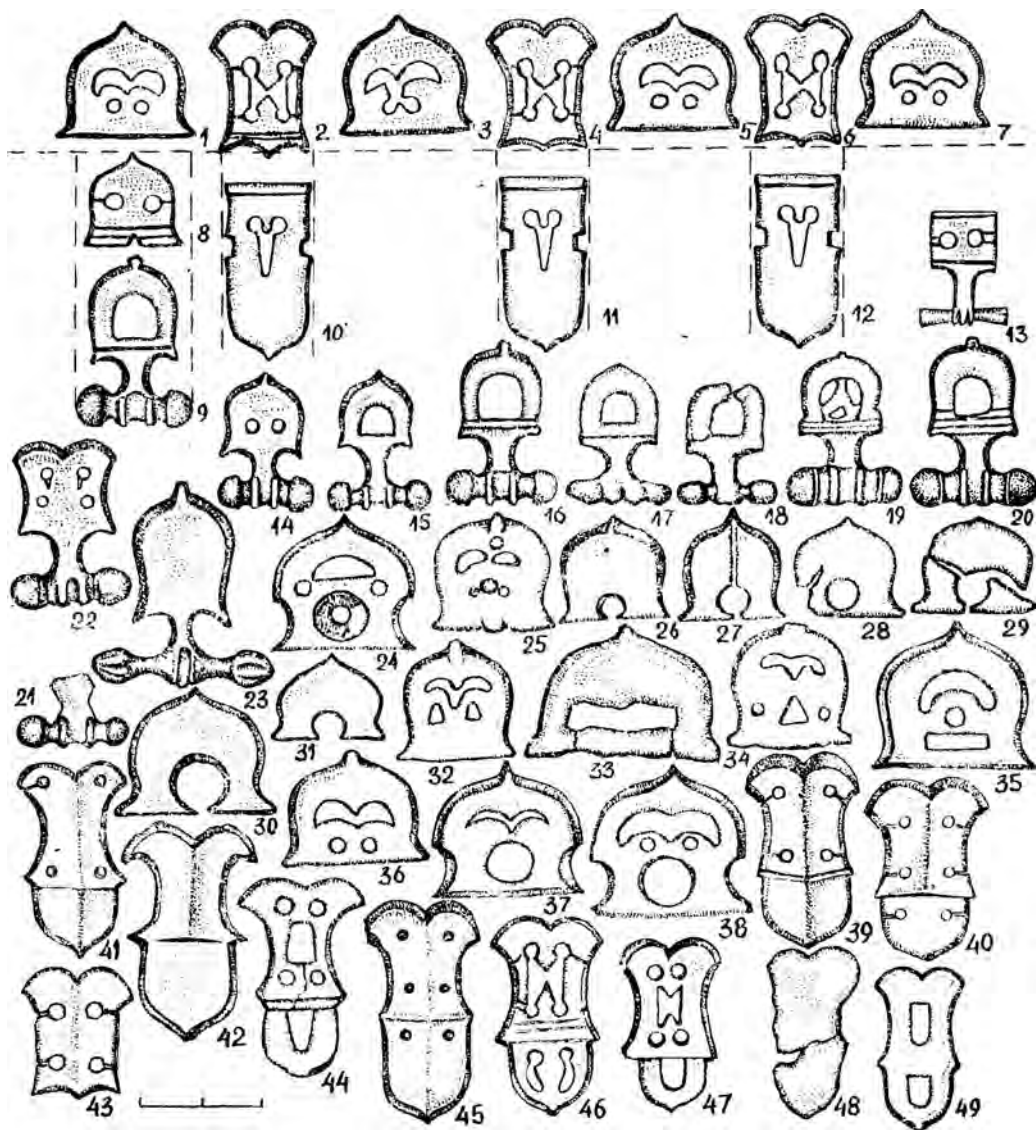

Рис. 52. Детали поясных наборов. 1, 7, 9, 10, 12 — Портовое; 2, 11 — коллекция А. Л. Бертье-Делагарда; 3, 8, 15, 29, 33, 35 — Херсонес; 4 — Эски-Кепмен, склеп 273; 5, 6, 16, 21, 25 — Перещепина; 13, 14, 20, 19 — Белозерка; 17, 22, 34 — Сахарная Головка, (17, 22 — могила всадника, 34 — склеп 52); 18, 23, 24, 27 — Керчь (27 — склеп 52/1909 г.); 26, 28 — Суук-Су (26 — могила 63, 28 — могила 109); 32 — Скалистое, склеп 641.

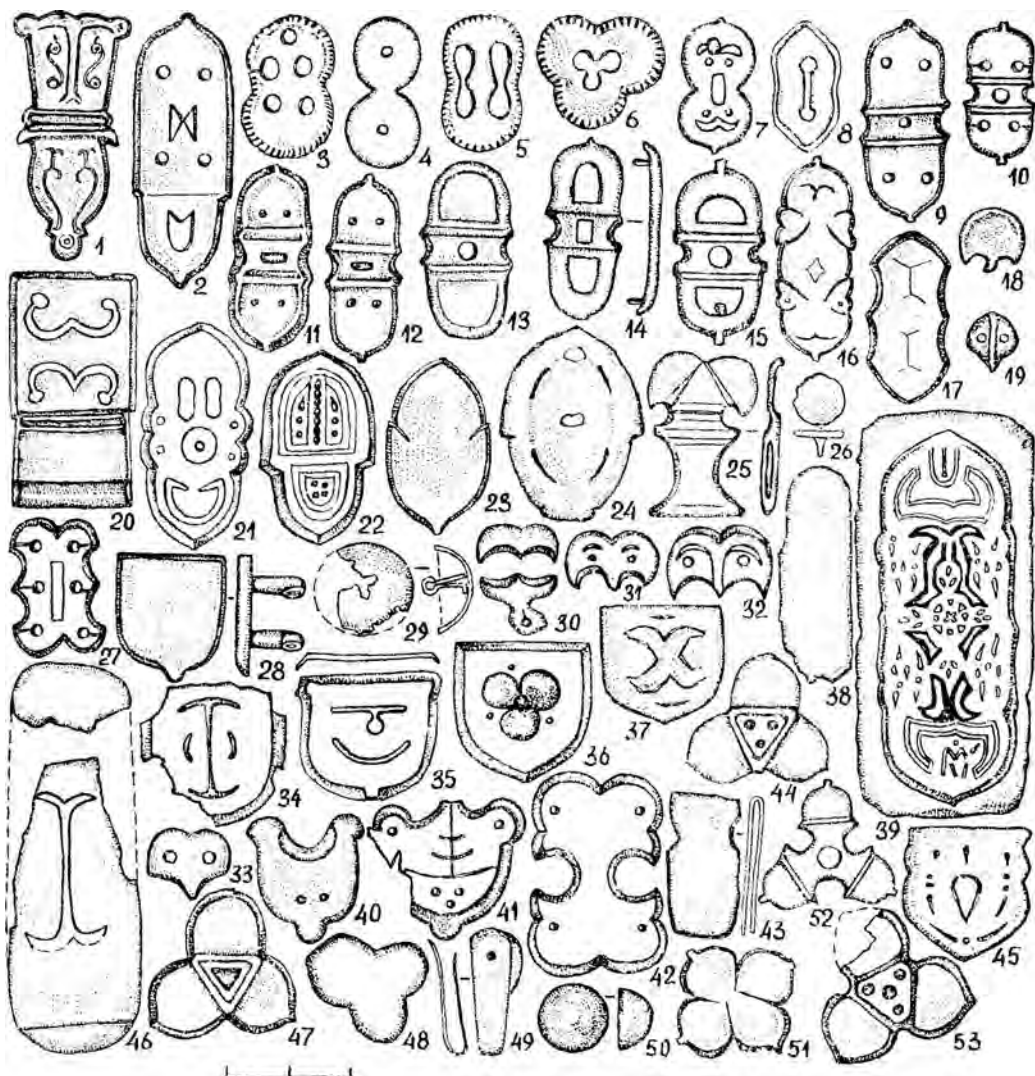

Рис. 53. Детали поясных наборов VII—VIII вв. 1—7, 11—25, 27, 29—31, 38, 39, 40—Скалистое (1—7 — могила 291, 11, 16 — склеп 321, 12 — склеп 166, 13, 27 — склеп 325, 14 — склеп 307, 15, 17 — склеп 381, 18—25 — склеп 331, 26, 31 — склеп 767, 29, 30 — склеп 329, 40 — склеп 402); 8, 9, 10, 28, 33, 35—38 — Эски-Кермен (8, 9 — склеп 338, 10 — склеп 52, 28 — склеп 193, 33, 36 — склеп 339, 35, 37, 38 — склеп 181); 32 — Тецень, могила 1928 г.; 34 — Керчь; 41 — Херсон.

МЕСТО НАХОДКИ ТИП		СЛОЙ 1					СЛОЙ 2					СЛОЙ 3				СЛ. 4		СЛ. 5						
		К.152	П.10	П.36	П.38	П.43	П.54	К.152	П.10	П.36	П.38	П.43	П.54	П.10	П.36	П.38	П.43	П.54	П.10	П.38	П.54	П.10	П.54	
ФИБУЛЫ	рис. 15.2,3																							
	рис. 15.5,6	■																						
	рис. 20,1																							■
	рис. 20,5,6							■																
	рис. 21								■															
	рис. 11,1,2								■															
	рис. 12,1									■														
	рис. 17,3,5,6									■														
	рис. 17,2,18,6									■														
	рис. 17,4,18,3,5									■														
	рис. 13,7,8									■														
	рис. 13,2,6										■													
	рис. 29,12,30,1								■															
	рис. 30,2,31,1																							■
	рис. 32,2,33,2																							■
рис. 33,1										■														
рис. 34									■															
рис. 19,3																								
рис. 28,5																								
рис. 38,4																								
рис. 39,6,7																							■	
рис. 39,16																							■	
рис. 39,19																								
рис. 40,7																								
рис. 42,12																								
рис. 42,3																								
рис. 42,4																								
рис. 42,6,7																								
рис. 19,4																								
рис. 42,22																								
рис. 41,8																								
рис. 31,4																								
рис. 31,5																								
рис. 44,4																								
рис. 31,6																								
рис. 46,26																								
рис. 46,2																								
рис. 2,188																								
рис. 2,196																								
СА 1977, М, П, М2																								
рис. 2,124,19,5																								

Рис. 54. Распределение находок по слоям в многослойных склепах в Керчи и Лучистом.

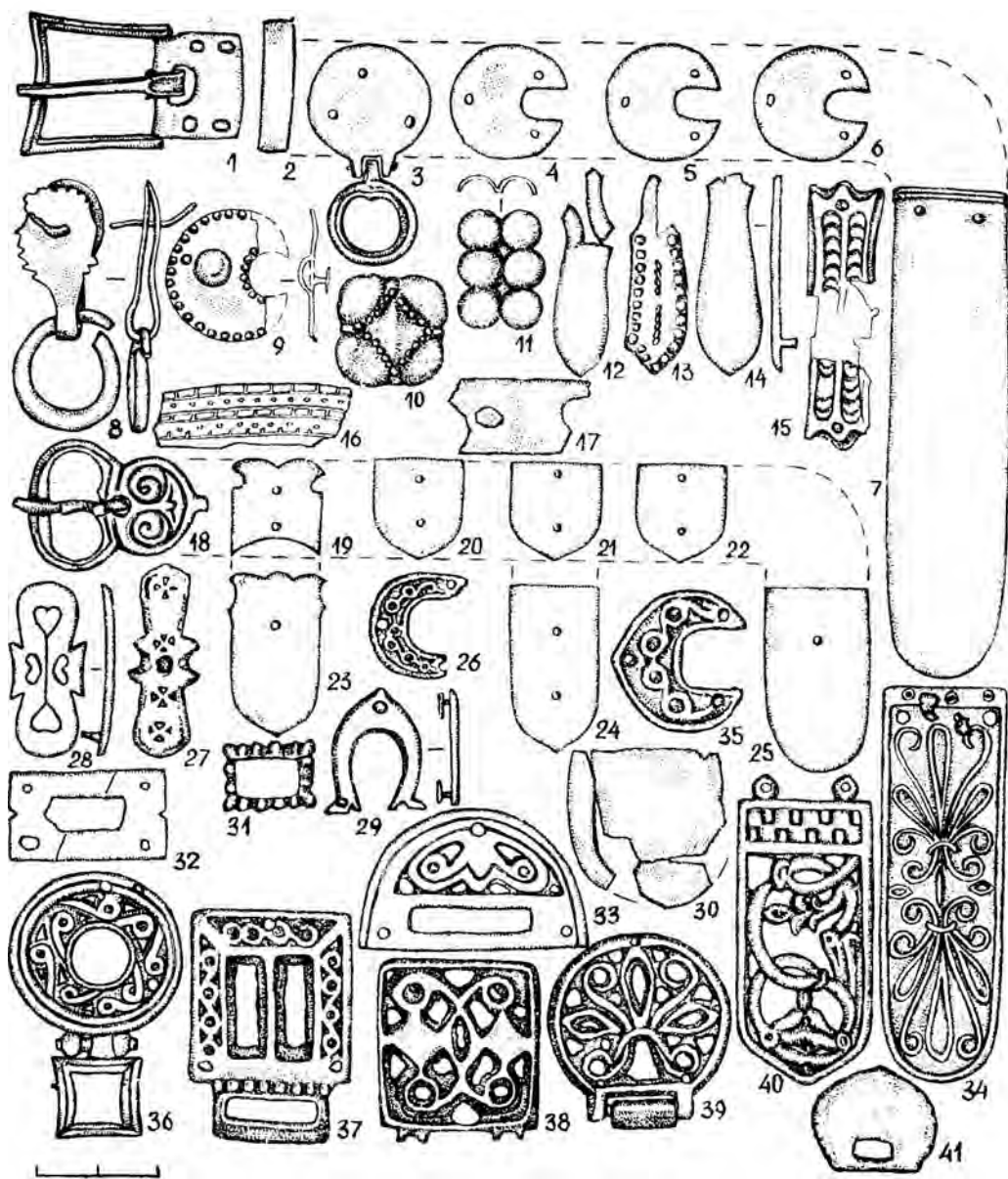

Рис. 55. Находки из Лучистого. 1 — склеп 65, захоронение 2; 2—3 — склеп 10, слой 3; 4 — склеп 35.



Рис. 56. Лучистое. План захоронения 20 в склепе 54.

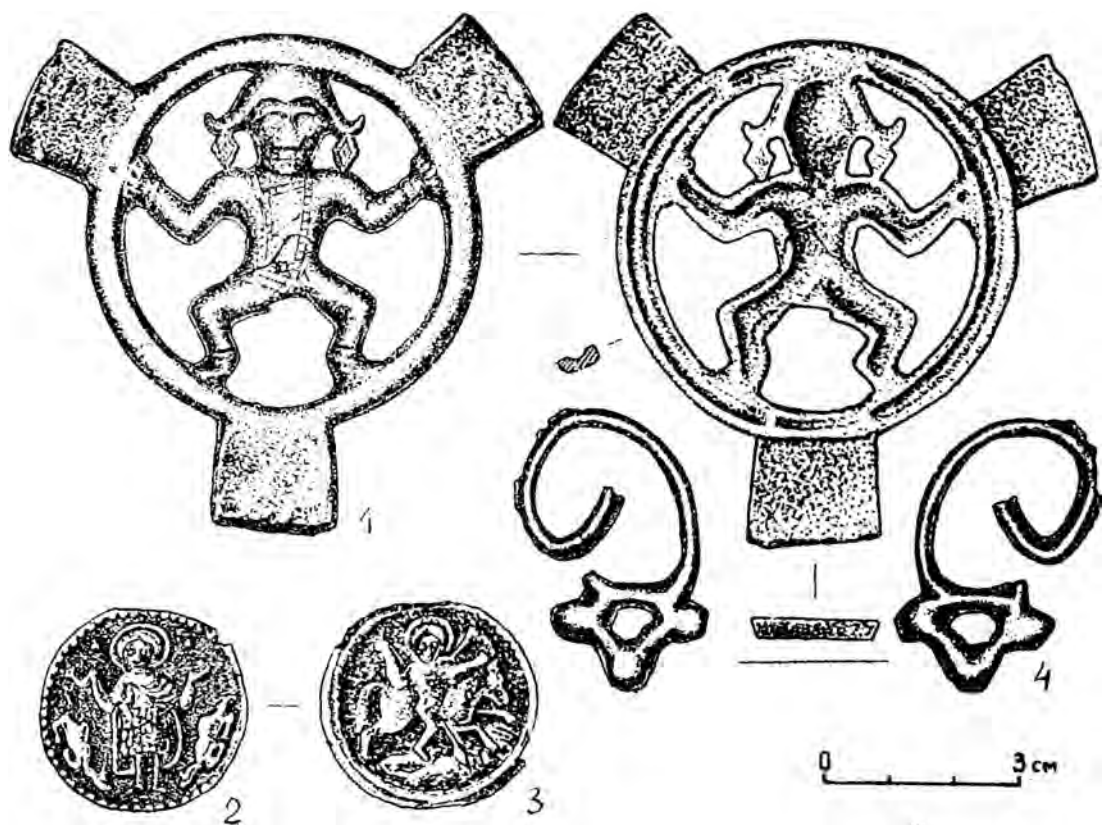

Рис. I. Лучистое. Бронзовая (1) и серебряные (2—5) пряжки и железный нож (6) из склепа 54 а.

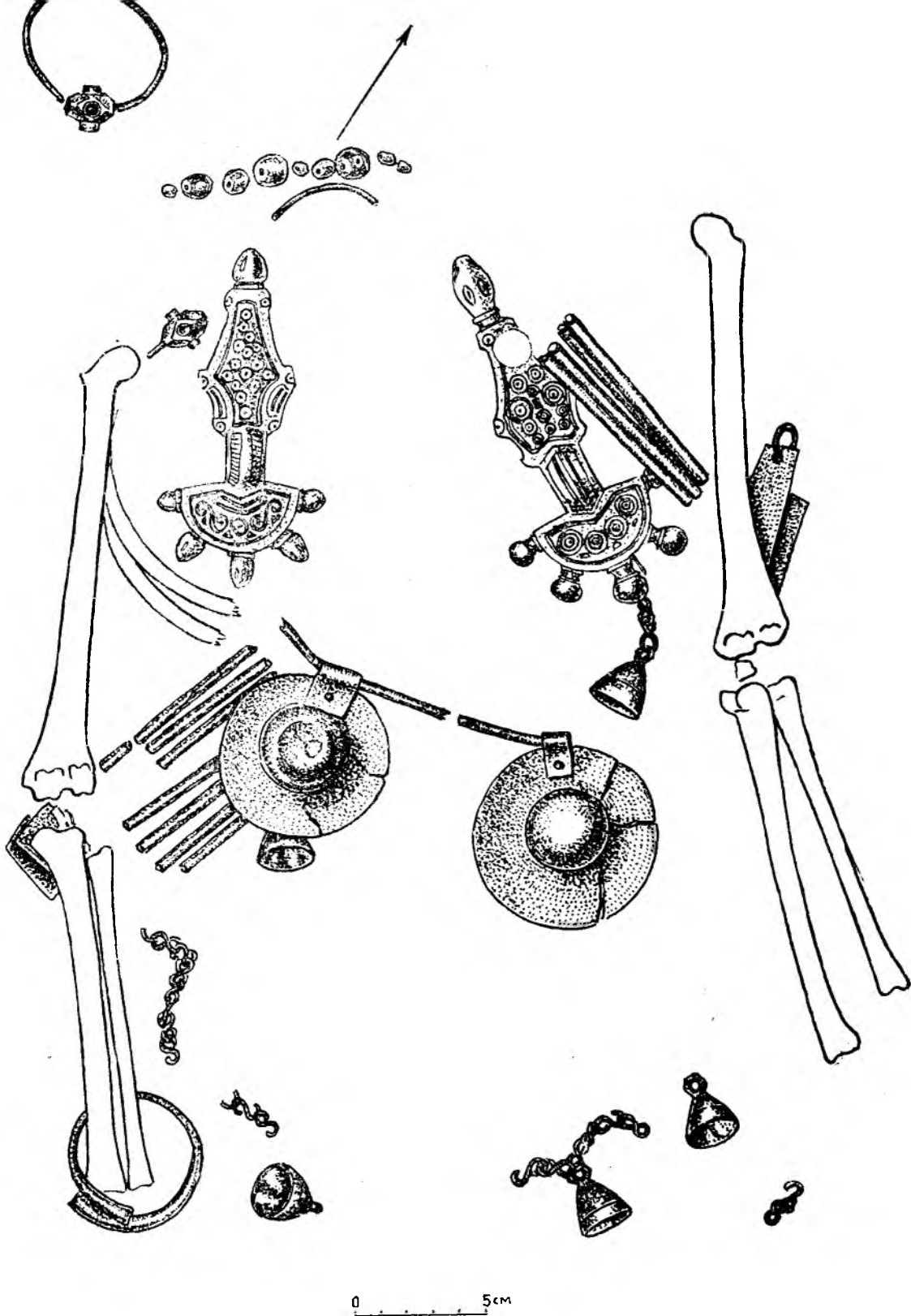

Рис. II. Лучистое. Серебряные фибулы из склепа 54, захоронения 12.

Рис. III. Лучиное. Брон-
зовые фибулы из склепа
54, захоронения 20.

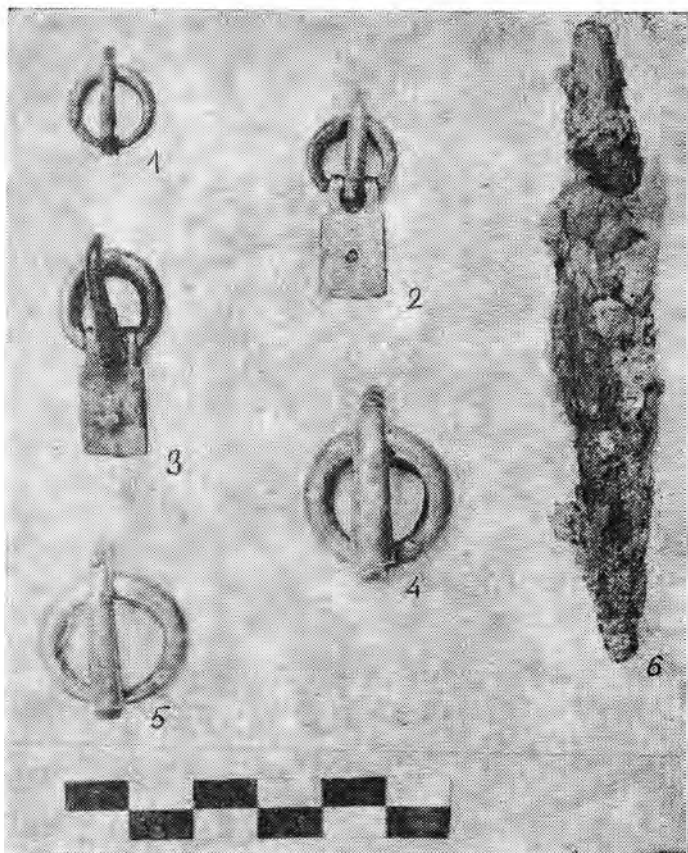

Рис. IV. Лучиное. Брон-
зовые фибулы из склепа
54, захоронения 13.

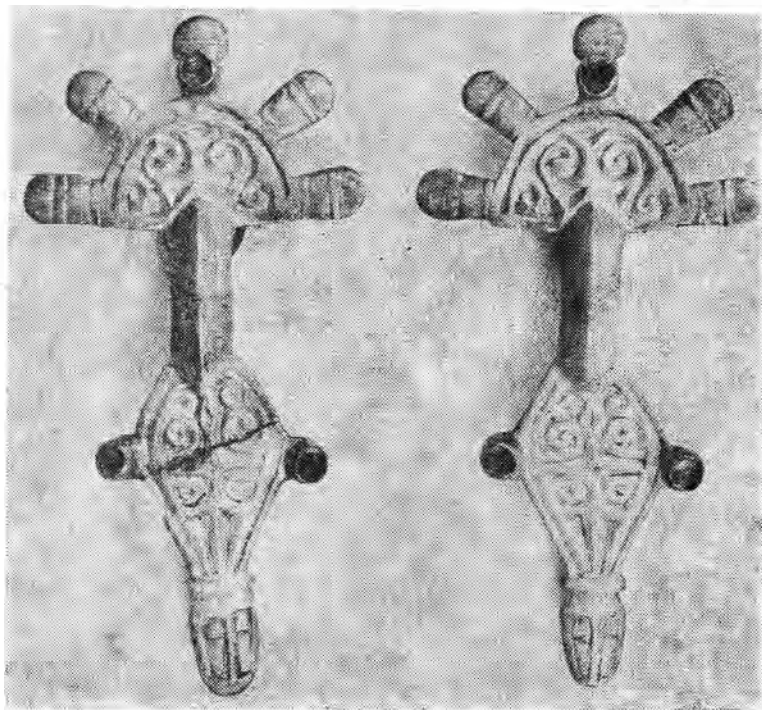



Рис. V. Лучистое. Бронзовые фибулы из склепа 36, захоронения 14.

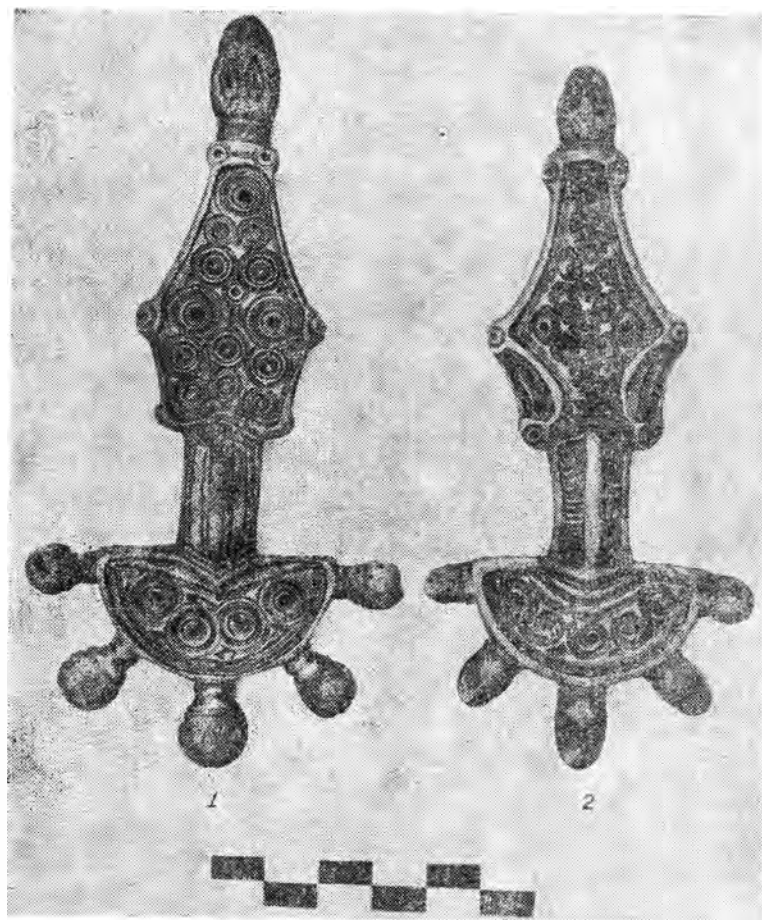
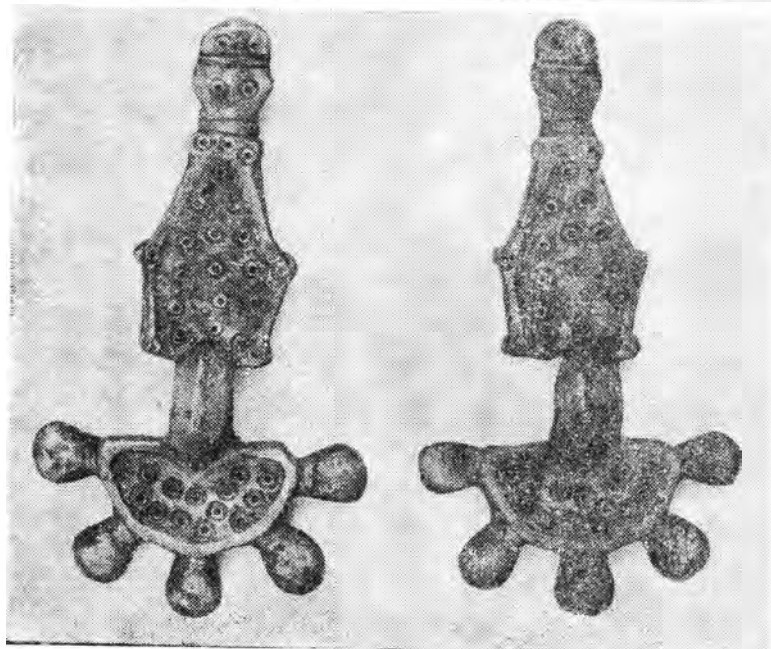

Рис. VI. Лучистое. Бронзовые фибулы из склепа 38, захоронения 9.

Рис. VII—1. Лучистое. Серебряная позолоченная фибула из склепа 36, захоронения 7.

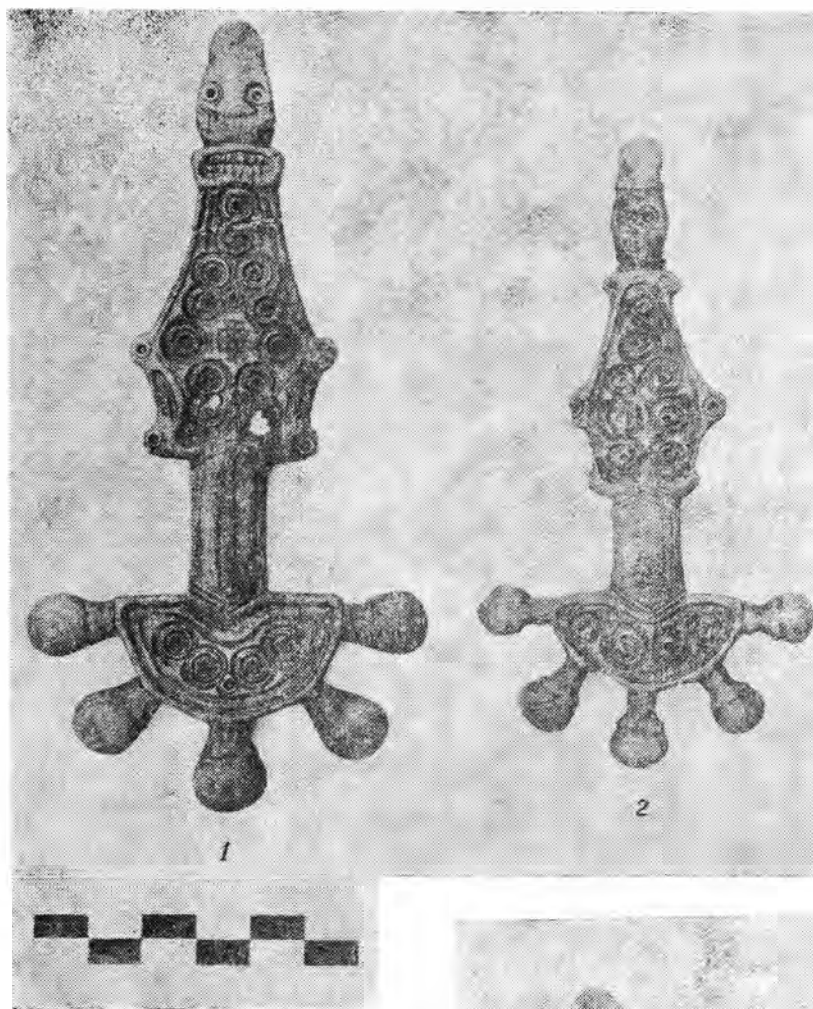

Рис. VII—2. Лучистое. Серебряная позолоченная фибула из склепа 36, захоронения 7.

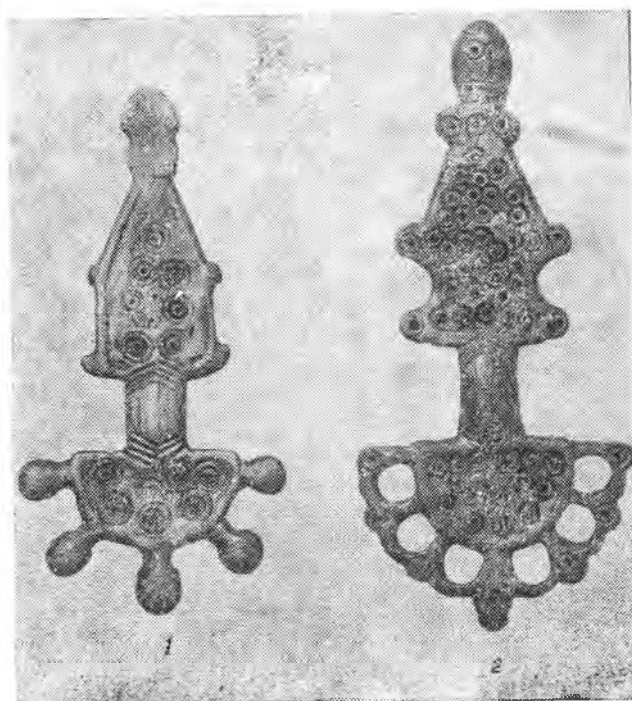

Рис. VIII. Лучистое. Пряжка из белого металла из склепа 42, захоронения 3.



Рис. IX. Лучистое. Серебряные орлиноголовая пряжка и браслеты из склепа 42, захоронения 2.

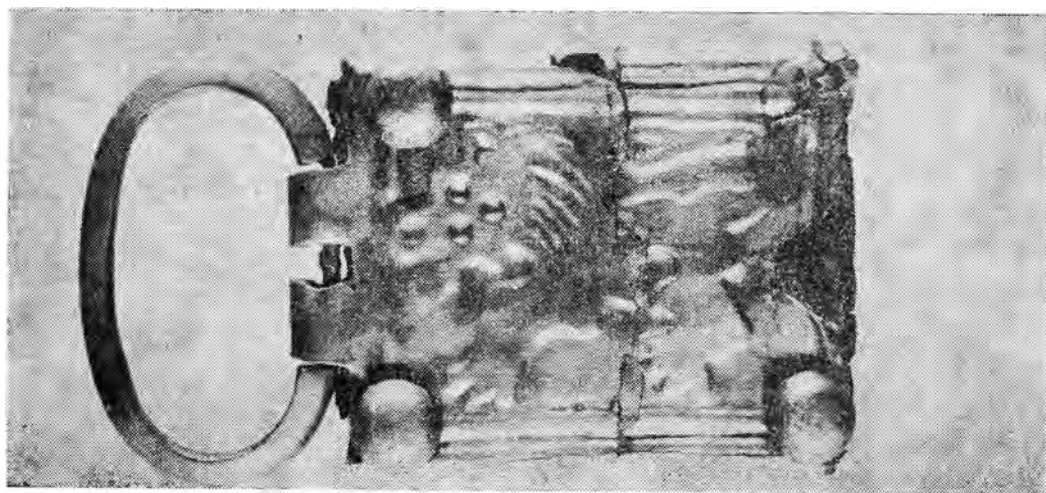

Рис. X. Лучистое. Серебряная орлиноголовая пряжка из склепа 46, захоронения 4.

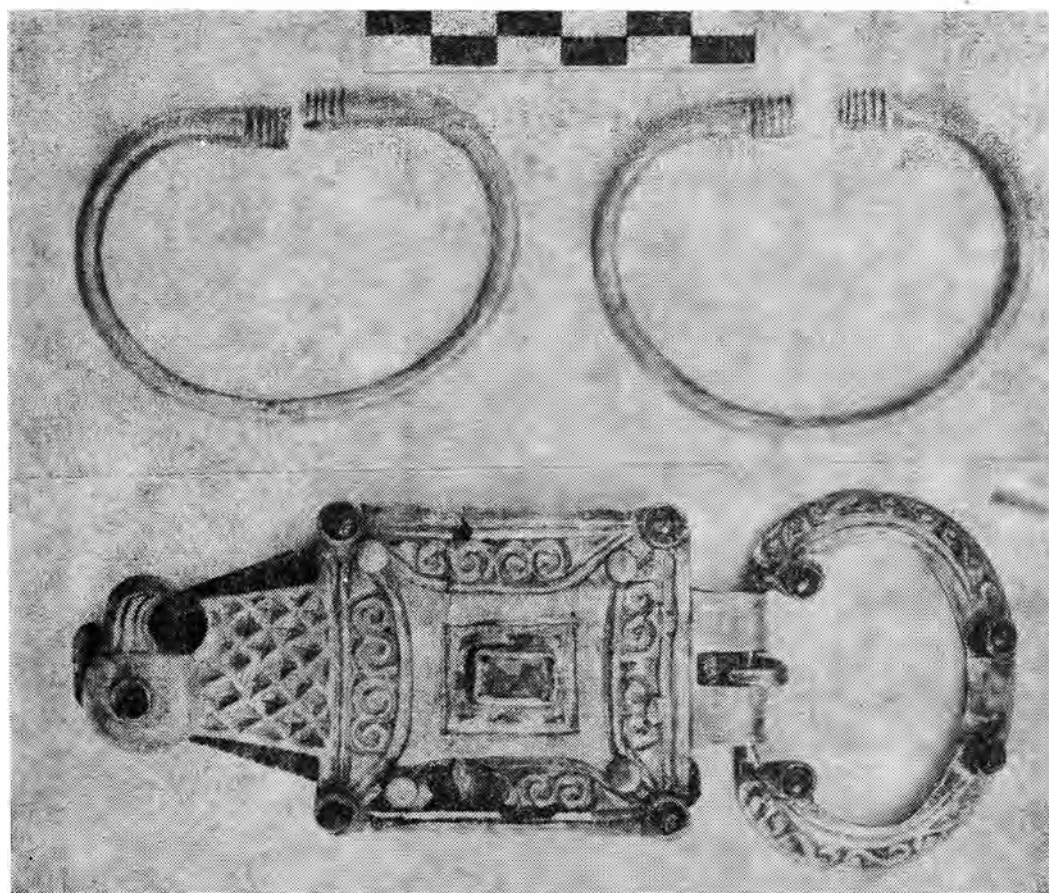
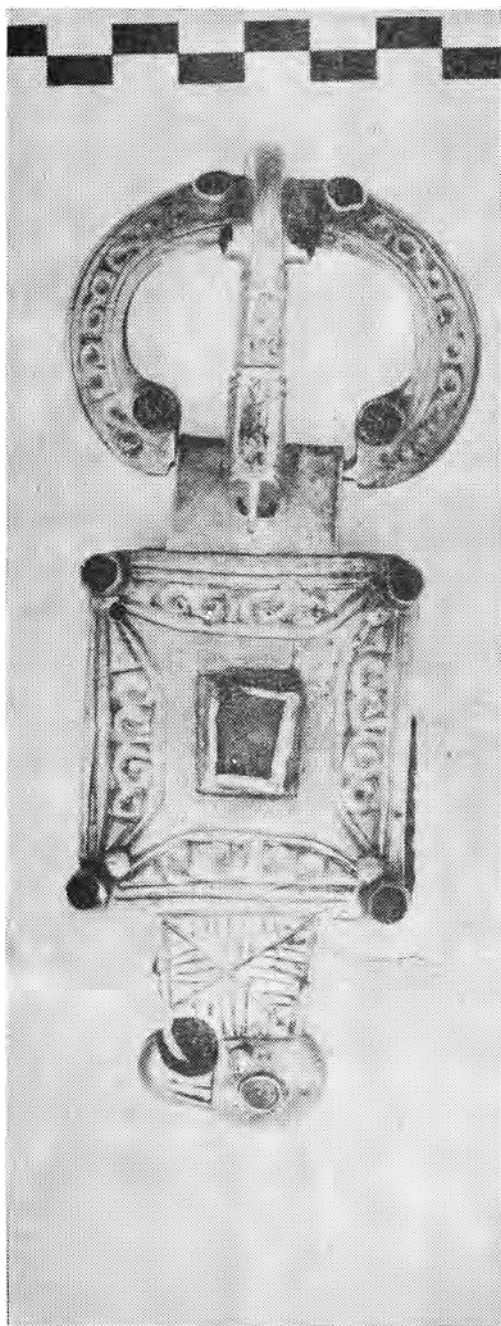
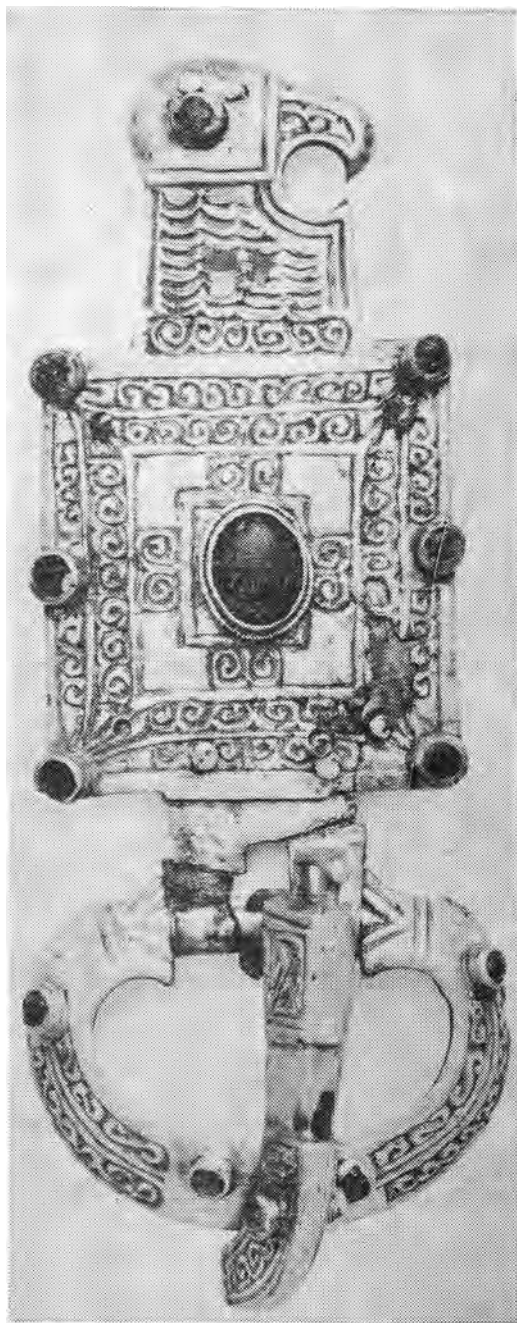

Рис. XI. Лучистое. Серебряная орлиноголовая пряжка из склепа 10, слоя 4, захоронения 2.