

О. О. Пукліна

СКЛЯНІ ФІАЛИ РИМСЬКОГО ЧАСУ З ОЛЬВІЇ

Серед різноманітних форм античного скляного посуду для пиття в Північному Причорномор'ї виділяється група чаш-фіал II—III ст. з гравірованим і шліфованим орнаментом. Тут проаналізовано фрагменти такого посуду, знайдені в Ольвії на території римської цитаделі, які зберігаються в Наукових фондах Інституту археології НАНУ. Розглянуто також питання технологічних прийомів виготовлення фіал. Розповсюдження та активне користування фіалами співпадає з активізацією торгівельних зв'язків, економічним піднесенням Ольвії у другій половині II — першій половині III ст. і перебуванням у місті римського гарнізону.

Ключові слова: Ольвія, римський час, скляний посуд, фіала.

Однією з найчисельніших груп скляного посуду перших століть нової ери, що трапляється при розкопках античного міста Ольвія, є столовий посуд. Найбільшу кількість нараховує посуд для пиття, що з I ст. набув широкого розповсюдження в античному світі. Скляні кубки, чаші, ритони, канфари, різнячись розмаїттям форм і технікою виконання, так проникли у побут мешканців Ольвії, що становили серйозну конкуренцію посуду з інших матеріалів.

В ольвійській колекції Наукових фондів Інституту археології НАН України зберігаються 10 фрагментів посуду з прозорого з ледь жовтуватим відтінком скла, прикрашених гравірованими смугами, насічками та шліфованими фасетками у вигляді кругів і овалів. За формою та особливостями декору вони належать до чаш-фіал з напівсферичним тулубом (рис. 1—4). Всі вони походять з розкопок цитаделі (ділянка Л) під керівництвом Р. Й. Ветштейн у 1964—1966 і 1969 рр., зокрема з приміщення громадської споруди другої половини II — середини III ст.,

© О. О. ПУКЛІНА, 2018

зруйнованої під час пожежі (Ветштейн 1967; 1972) ¹.

Особлива роль у вивченні фіал з Північного Причорномор'я належить Н. П. Сорокіній (1965, с. 208—210; 1982), в основу досліджень якої лягли матеріали Танаїса, Ольвії та городища Алма-Кермен. Зауваживши, що найближчі аналогії чашам з Північного Причорномор'я походять з майстерень Кельна (римське місто *Colonia Agrippinensis*), дослідниця назвала їх «фіали кельнського типу» (Сорокіна 1965, с. 208).

Дійсно, залишки потужних склоробних печей, а також численні знахідки фіал у самому Кельні та у смітєвих нашаруваннях кастелів Зальцбурга і Цугмантеля стали доказом виробництва такого посуду в долині Рейна. Посуд зі шліфованим декором виготовлявся цими найбільшими в Європі майстернями приблизно з середини II по кінець IV ст. (Fremersdorf 1939, s. 6; 1967, taf. 75; Яценко 2006, с. 134; Weinberg, Stern 2009, p. 95). На сході Римської імперії у другій половині II — середині III ст. аналогічні фіали випускав інший склоробний центр — Дура-Европос (Калат-ес-Салахія, Сирія), який припинив існувати у 256 р. під час сасанідських завоювань (Clairmont 1963, p. 65—68, fig. 2, 3; Weinberg, Stern 2009, p. 96). Подібність фіал двох згаданих центрів простежується у загальних прийомах декорування поверхні шляхом шліфування та гравірування, ідентич-

1. Загалом ольвійська колекція нараховує понад 50 фрагментів чаш-фіал і кожного року поповнюється. Один фрагмент зберігається у Державному Ермітажі (Сорокіна 1965, с. 214, рис. 6: 5), ще чотири — в Національному музеї історії України. Фрагменти такого посуду постійно трапляються на ділянці P-25 у південно-східній частині Верхнього міста.



Рис. 1. Ольвія, фрагменти фіал і варіанти реконструкцій

них схемах декору, а також однорідності скла (Clairmont 1963, p. 65, 66; fig. 2, 3; Fremersdorf 1967, Taf. 35, 72, 75, 76, 79, 80, 84; Сорокіна 1982, с. 40—42; Яценко 2006). Водночас деякі дослідники вказують на можливість виготовлення такого посуду і в інших склоробних майстернях Римської імперії, зокрема на території Паннонії (Pirling 1967/68, s. 34; Barkóczy 1986, s. 166—189). Та практично у кожному випадку функціонування їх тісно пов'язується з місцями дислокації римських військових формувань.

У 2006 р. О. Г. Яценко опублікувала детальну типологію чаш-фіал з Танаїса. На основі морфологічних ознак і пропорцій вона виділила три варіанти форми чаш і шість груп за прийомами орнаменту їхньої поверхні. У групах IV і V дослідниця вказала декілька схем орнаменту (Яценко 2006, с. 131—133). Нині ця праця є найґрунтовнішою, а простежені у ній закономірності комбінацій орнаментів уможливають реконструювати вигляд посудини навіть за окремим фрагментом. Користуючись

типологією О. Г. Яценко, надамо детальну характеристику фрагментів фіал з Ольвії, що зберігаються у фондах Інституту археології НАН України.

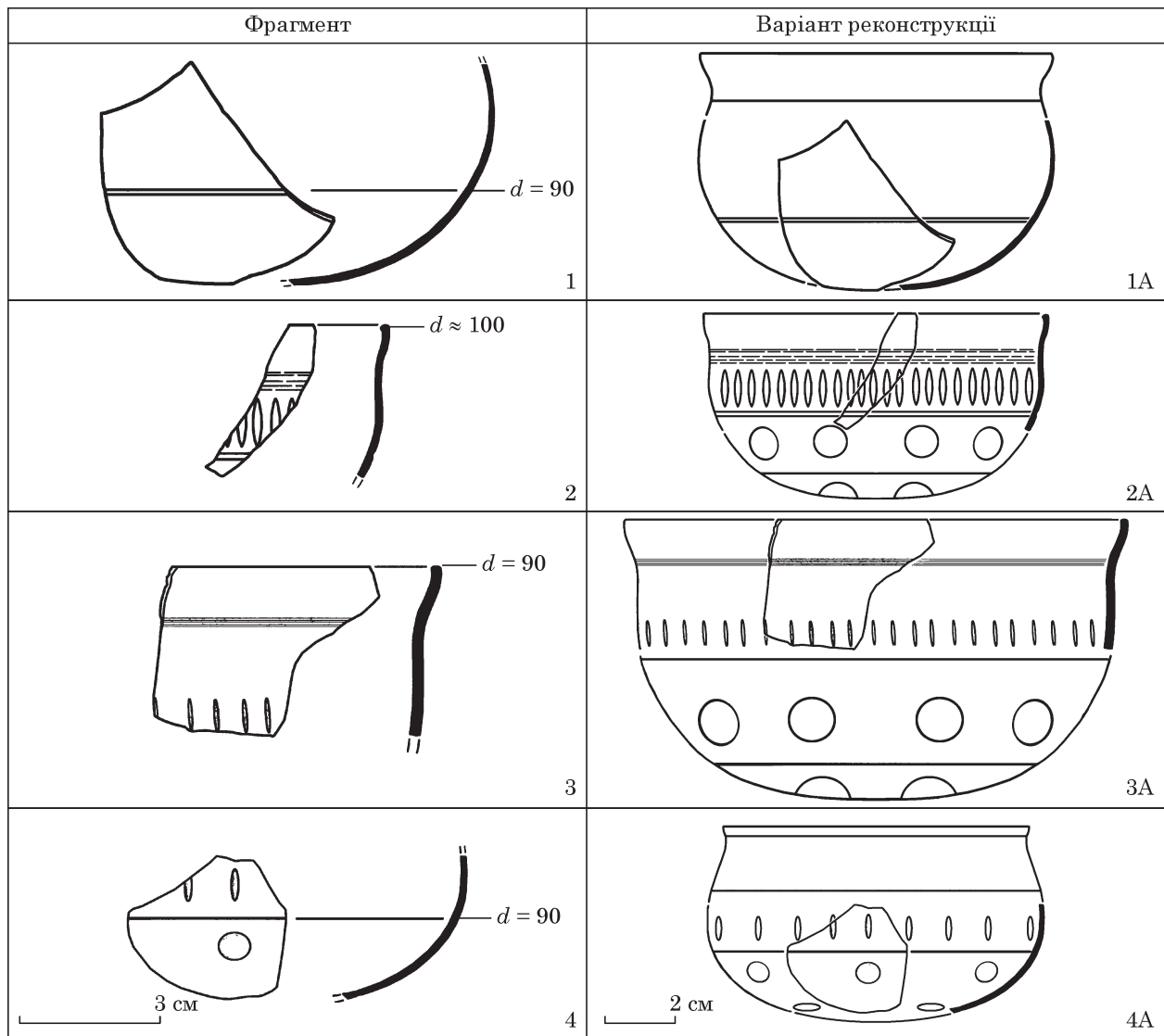
1. Фрагмент тулуба (O-64/1727). Придонна частина декорована гравірованою смугою. Товщина стінок 1,5—2,0 мм. Діаметр на рівні гравірованої смуги 90 мм (рис. 1: 1, 1A). Належить до форми I, орнаментальної групи IV скляних фіал із Танаїса (Яценко 2006, с. 131, 132; табл. I: 11—16; II: 17—19, 23—25).

2. Фрагмент вінець фіали з частиною тулуба (O-65/1576). Вінець ледь відігнуті, з дещо піднятим зашліфованим краєм. Середня частина тулуба декорована рядком вертикальних насічок, облямованих гравірованими смугами. Діаметр вінець ≈ 100 мм, товщина 2 мм (рис. 1: 2). Форма I, орнаментальна група V (схема A). Оформлення нижньої частини таких посудин передбачає наявність круглих / овальних шліфованих фасеток або їхніх комбінацій (рис. 1: 2A; Яценко 2006, с. 131—133; табл. III: 30—33).



Рис. 2. Ольвія, фрагменти фіал і варіанти реконструкцій

3. Фрагмент фіали з ледь відігнутими вінцями, що характеризуються трохи піднятим, дещо нависаючим над тулубом зашліфованим краєм (О-65/1576). Перехід від вінців до тулуба декоровано пояском тонких гравірованих смуг. Середню частину тулуба прикрашає рядок ледь скошених вертикальних насічок. Діаметр вінців 140 мм, товщина 2,5 мм (рис. 1: 3). Належить до чаш форми I, орнаментальної групи V (схема А), придонна частина яких прикрашалася шліфованими кругами / овалами або комбінацією їх (рис. 1: 3А; Яценко 2006, с. 131—133; табл. III: 30—33).

4. Фрагмент тулуба (О-69/88). Середня частина прикрашена пояском вертикальних насічок, нижня — круглих шліфованих фасеток. Орнаментальні пояси розмежовані гравірованою смугою. Товщина стінок 1,5—2,0 мм. Діаметр на рівні гравірованої смуги 90 мм (рис. 1: 4). Форма I, орнаментальна група V (схема А). У придонній частині таких фіал зазвичай був ще один орнаментальний пояс із горизонтальних шліфованих овалів (рис. 1: 4А; Яценко 2006, с. 131—133; табл. III: 30, 31).

5. Фрагмент тулуба (О-65/1577). Придонна частина декорована двома орнаментальними поясами вертикальних (зверху) і горизонтальних (знизу) шліфованих овалів, розмежованих гравірованою смугою. Товщина стінок 2—3 мм. Діаметр на рівні гравірованої смуги 90 мм (рис. 2: 1). Така комбінація декору придонної частини, як правило, спостерігається у фіал форми I, орнаментальної групи V (схема А). Верхню частину таких посудин прикрашено одним або двома рядками вертикальних насічок, розташованих у шаховому порядку (рис. 2: 1А, 1Б; Яценко 2006, с. 131—133; табл. III: 30, 31).

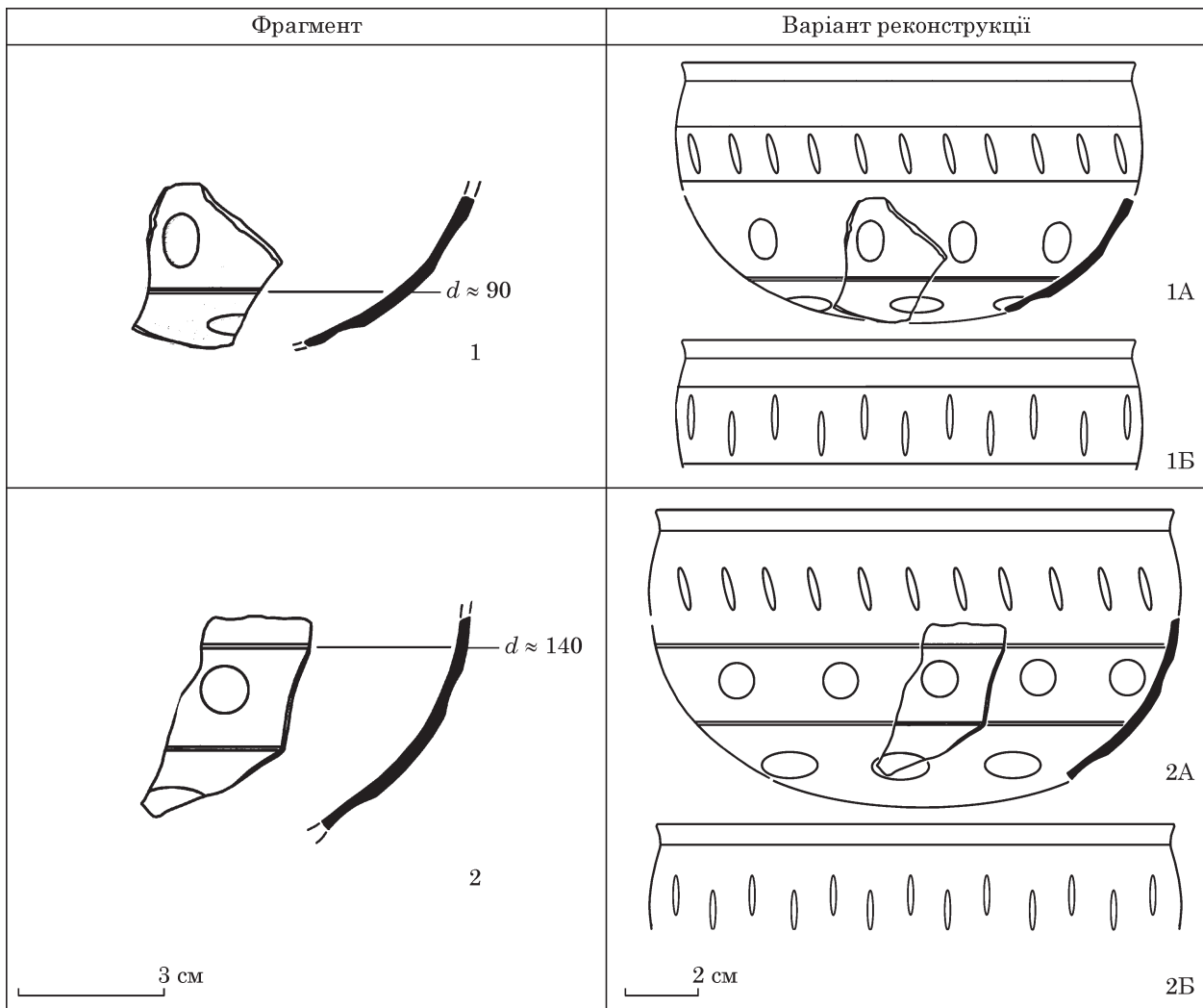
6. Фрагмент тулуба (О-65/1417). Нижня частина була прикрашена двома орнаментальними поясами шліфованих кругів (зверху) і горизонтальних овалів (знизу). Пояс із круглих фасеток обрамлений гравірованими смугами. Товщина стінок 2,5 мм. Діаметр на рівні верхньої гравірованої смуги ≈ 140 мм (рис. 2: 2). Форма I, орнаментальна група V (схема А). Можливі два основні варіанти реконструкції: 1 — з одним рядком вертикальних насічок у верхній



Рис. 3. Ольвія, фрагменти фіал і варіанти реконструкції

частині (рис. 2: 2А); 2 — з двома рядками вертикальних насічок (рис. 2: 2Б), розташованих у шаховому порядку (Яценко 2006, с. 131—133; табл. III: 30, 31).

7. Фрагмент фіали з ледь відігнутими вінцями, що характеризуються трохи піднятим, дещо нависаючим над тулубом зашліфованим краєм, оздобленим гравірованою смугою (О-64/1725). Середня частина тулуба прикрашена пояском вертикальних насічок, розташованих у шаховому порядку. Діаметр вінець 130 мм, товщина 2 мм (рис. 3: 1). Належить до форми I, орнаментальної групи V (схема С). Нижня частина таких чаш декорувалася пояском шліфованих кругів, обрамлених зверху і знизу рядами горизонтальних насічок (рис. 3: 1А). Денце (рис. 3: 1Б) також могло бути орнаментоване шліфованими овалами або кружками (Яценко 2006, с. 131—133; табл. V: 49—53; див. також: Яценко 2005, abb. 3: 38, 39).

8. Фрагмент тулуба (О-66/429). Нижня частина прикрашена рядком горизонтальних насічок (зверху) і трьома рядками вертикальних овальних фасеток. Товщина стінок 3 мм. Діаметр на рівні верхнього ряду овалів 100 мм (рис. 3: 2). Аналогічне оформлення придонної частини притаманне фіалам форми II, орнаментальної групи V (схема В). Верхня частина таких посудин декорувалася пояском вертикальних смуг,

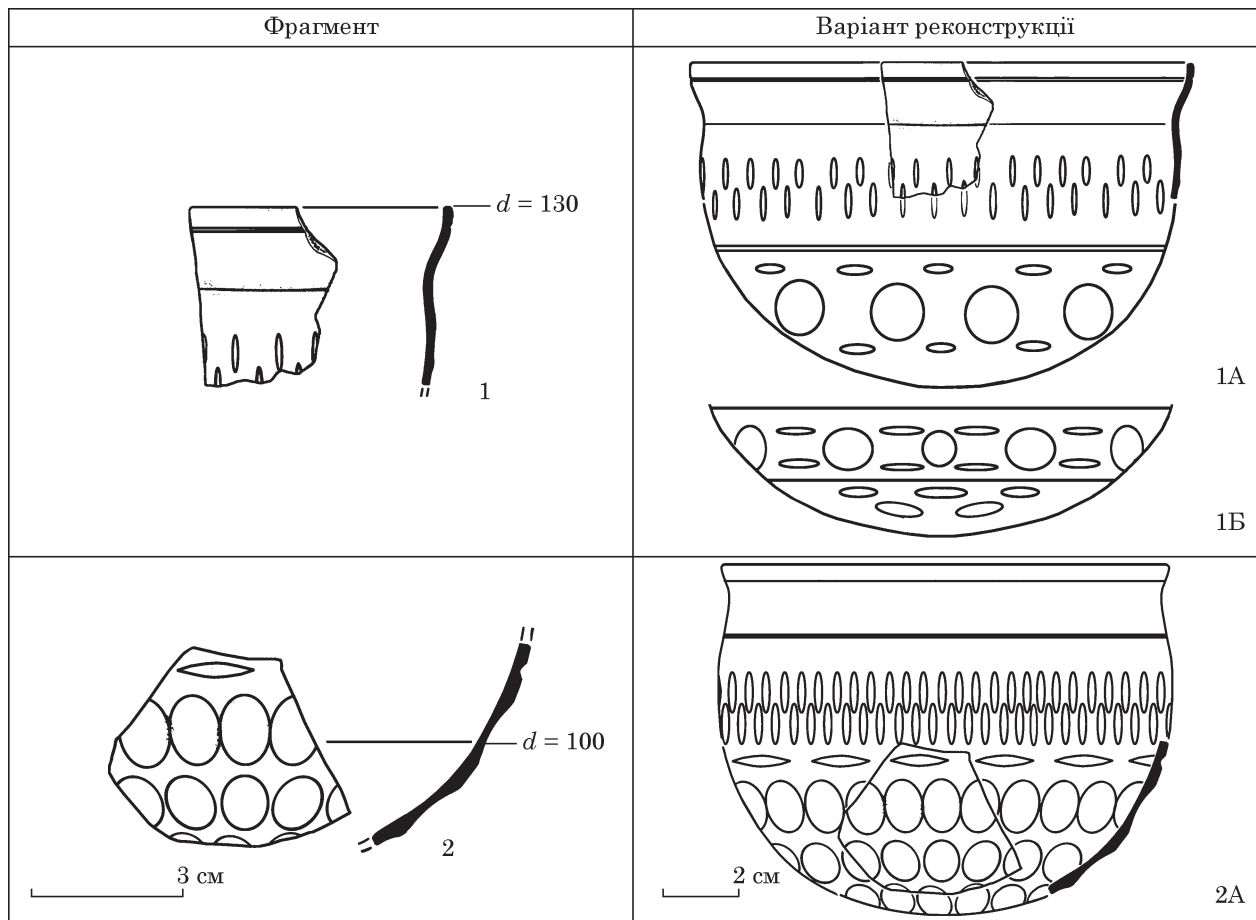

Рис. 4. Ольвія, фрагменти фіал

розташованих у шаховому порядку (рис. 3: 2А; Яценко 2006, с. 131—133, табл. IV: 40).

9. Фрагмент фіали, декорованої двома рядками шліфованих кругів, розмежованих пояском з двох гравірованих смуг (О—69/1616). Круглі фасетки нижнього ряду, під яким є ще одна гравірована смужка, чергуються з видовженими вертикальними насічками. Товщина стінок 3 мм (рис. 4: 1). Подібний декор загалом відповідає орнаментальній групі V (схема D) чаш з Танаїса (Яценко 2006, с. 132, 133; табл. VI: 62). Однак танаїські екземпляри відрізняються від ольвійського зразка наявністю горизонтальних

насичок, які зверху і знизу завжди обрамлюють вертикальні насічки між круглими фасетками. Орнаментальна схема, яку маємо на фрагменті з Ольвії, поки що не трапилась і серед опублікованих матеріалів інших пам'яток.

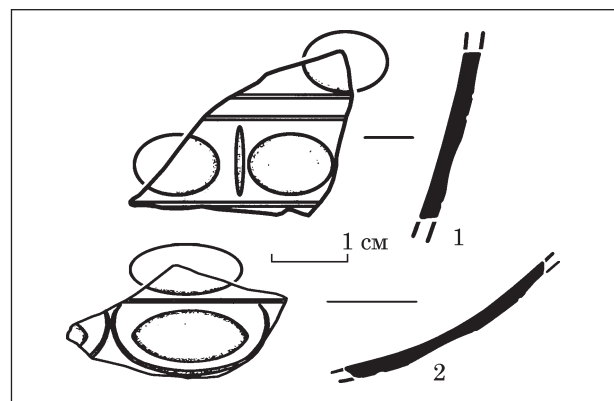
10. Фрагмент фіали, придонна частина якої декорована двома рядками горизонтальних шліфованих овалів, розмежованих тонкою гравірованою смугою (О-65/200). Фасетки нижнього ряду облямовані врізними півовалами, що примикають до гравірованої смуги. Товщина стінки 2,5 мм (рис. 4: 2). Повні аналогії цього різновиду орнаменту нам невідомі.

У Північному Причорномор'ї цілі форми шліфованих фіал трапляються вкрай рідко. Одна з них, можливо, з некрополя Пантікапею, зберігається у Державному Ермітажі (Куніна 1997, илл. 183—184, кат. 333). Н. З. Куніна датує її III—IV ст. (1984, с. 158—159, табл. III: 21). Ще дві цілі форми з Північного Причорномор'я з невідомих пунктів зберігаються в Одеському археологічному музеї (Сорокіна 1978, с. 273, рис. 3: 1) і в Музеї збройних сил України у Києві.

Фрагменти шліфованих фіал знайдено у Пантікапеї під час розкопок на горі Мітридат (Висоцька 1964, с. 17) і досліджень верхнього зольника 2 П — першої половини III ст. біля підніжжя цієї ж гори (Голофаст 2006, с. 312, рис. 3: 2). Фрагментарні знахідки походять з римської цитаделі Херсонеса, римського шару Тіри і склоробної майстерні другої половини II — початку III ст. на городищі Алма-Кермен (Висоцька 1964, с. 16, 17, 20, рис. 9: 30, 31; Сон 1988, с. 49, 50, рис. 2: 3, 4, 6, 7; 3: 7). Дві фрагментовані фіали виявлено у будинку 30 Горгіппії, що загинув у пожежі приблизно 240 р. (Алексеева, Сорокіна 2007, с. 27). Однак найбільшу кількість таких чаш (понад 200 профільних частин) нині зафіксовано у шарах, житлових і господарських комплексах другої половини — середини III ст. Танаїса¹. Крім знахідок на городищі, дві фіали походять із поховань танаїського некрополя (Яценко 2006, с. 130).

У II—III ст. фіали набули широкого розповсюдження і на території Римської імперії (Isings 1957, p. 114—116, Form 96b; Barkóczy 1988, s. 64, taf. IV: 39, 41—43; Rützi 1991, s. 271; Lierke 1999, s. 107—109, abb. 273; Weinberg, Stern 2009, p. 96, fig. 13, pl. 19), і поза її межами (Eggers 1951, s. 180, typ 216). Про популярність такого посуду свідчать також імітації зі срібла (Schulz 1953, taf. XXV: 1; XXXVI: 1).

Оскільки знахідки фіал зафіксовано на пам'ятках із залишками власного склоробства (Алма-Кермен, Танаїс, Горгіппія), окремі дослідники дійшли висновку, що виробництво їх було налагоджене і в північнопонтійському

регіоні. Зокрема, Т. М. Висоцька (1964, с. 20) вважала, що фіали з Алма-Кермену були виготовлені у місцевій склоробній майстерні та пов'язувала її діяльність з перебуванням на городищі загону XI Клавдієвого легіону. Проте Н. П. Сорокіна (1982, с. 41), наголошуючи на фрагментарності знахідок, заперечувала місцеве їх виробництво. На її думку, знайдені в Алма-Кермені уламки були лише скляним ломом для виготовлення у цій майстерні інших форм посуду.

Та головним аргументом на користь виготовлення таких чаш у Північному Причорномор'ї стали дві незвичні знахідки з Танаїса. 1964 р. у приміщенні «І» знайдено ліпний виріб у вигляді плошки (рис. 5: 1), всередині якої є відбиток половини скляної фіали з насічками, кругами та овалами (Алексеева, Арсеньева 1966, с. 176). У 1988 р. у підвалі «М» виявлено ліпний виріб у вигляді чаші на ніжці (рис. 5: 2) також з відбитком нижньої частини фіали, прикрашеної кругами і насічками (Арсеньева, Науменко 1992, с. 21; рис. 96: 1). На думку К. М. Алексеевої та Т. М. Арсеньевої, яких підтримали Н. П. Сорокіна і С. В. Науменко, ці вироби є формами для виготовлення фіал зі шліфованим декором. Вони висунули гіпотезу, згідно з якою в процесі видування посудини у форму орнамент на поверхні фіали відбивався на гарячому склі, а потім доопрацьовувався (Сорокіна 1965, с. 208; Алексеева, Арсеньева 1966, с. 176; Арсеньева, Науменко 1992, с. 21). Пізніше Н. П. Сорокіна і К. М. Алексеева навели ще один аргумент на користь виробництва фіал у Північному Причорномор'ї, але вже за матеріалами Горгіппії. У руїнах будинку 30 (підвал 116) разом з уламками двох фіал виявлено вісім кружків діаметром 1,0—1,2 см, зроблених зі стінок скляних посудин. Дослідниці припускають, що такими кружками на сирій глині ліпної форми викладалася схема візерунка, а отриманий на видутому виробі відбиток ретельно шліфували (Алексеева, Сорокіна 2007, с. 27—28, 39, табл. 16: 3; 22: 8)².

Проте Ю. Л. Щапова (1983, с. 158—159), піддавши сумніву подібні способи виготовлення фіал, переконливо аргументувала, що їх виготовляли в техніці вільного видування без застосування форми, а декор наносили без попередньої схеми способом шліфування на поверхні вже готового виробу. До її доводів слід додати також зауваження О. Г. Яценко (2006, с. 135—

2. У будинку 27 також знайдено два скляні кружки, але більшого діаметра. Проте їх використання для подібних потреб не розглядалося (Алексеева, Сорокіна 2007, с. 44, табл. 32: 7, 8). Крім того, тільки одну знайдену в Горгіппії фіалу прикрашено шліфованими кругами, а на другій шліфованим кругом оздоблено лише денце. Серед матеріалів цієї пам'ятки також є глеки зі шліфованим орнаментом. Однак жоден з них не був декорований кругами.

1. Танаїс розгромили варвари під час так зв. Скіфських війн у 251/254 р. (Яценко 1997, с. 157).



Рис. 5. Глиняні «форми» з Танаїса: 1 — приміщення «І»; 2 — підвал «М» (за: Арсеньева, Науменко 1992; Яценко 2006)

136). Дослідниця звернула увагу на загнутий край площки з приміщення «І» (рис. 5: 1), що завадив би видути у цю «форму» будь-який скляний виріб. Однак думка про виробництво фіал у майстернях Танаїса із застосуванням форм все ж устигла укоренитись у літературі (Rau 1972, s. 116, fig. 3, 4; Weinberg, Stern 2009, p. 94, 95).

Ознайомлення з іншими опублікованими матеріалами Танаїса показало, що тут знайдено й інші глиняні вироби, для декорування яких використовувалося скло. Так, у приміщенні «ІМ» садиби 14 (розкопки 1988 р.) виявлено глиняний виріб на ніжці з відбитком придонної частини фіали, прикрашеної кружками (рис. 6: 3). Декор виробу доповнено насічками по краю та численними проколами, зокрема й по відбитку фіали. Автори публікації вважають його штампом (Арсеньева, Науменко 1992, с. 49, рис. 86: 1). Із приміщення «КЖ» садиби 15 (розкопки 1984 р.) походить глиняний виріб циліндричної форми з квадратною заглибиною зверху, куди вставлена стінка скляної посудини (рис. 6: 1). Його визначено як підставку (Там само, с. 55, рис. 88). На подвір'ї садиби 13 (розкопки 1984 р.) знайдено глиняний виріб (рис. 6: 2) зрізано-конічної форми із вмазаним у сиру глину скляним денцем (Там само, с. 45, рис. 89: 1) ¹.

1. Такі вироби траплялися у Танаїсі й раніше (Арсеньева, Шелов 1974, с. 135; табл. XIV: 1, 2).

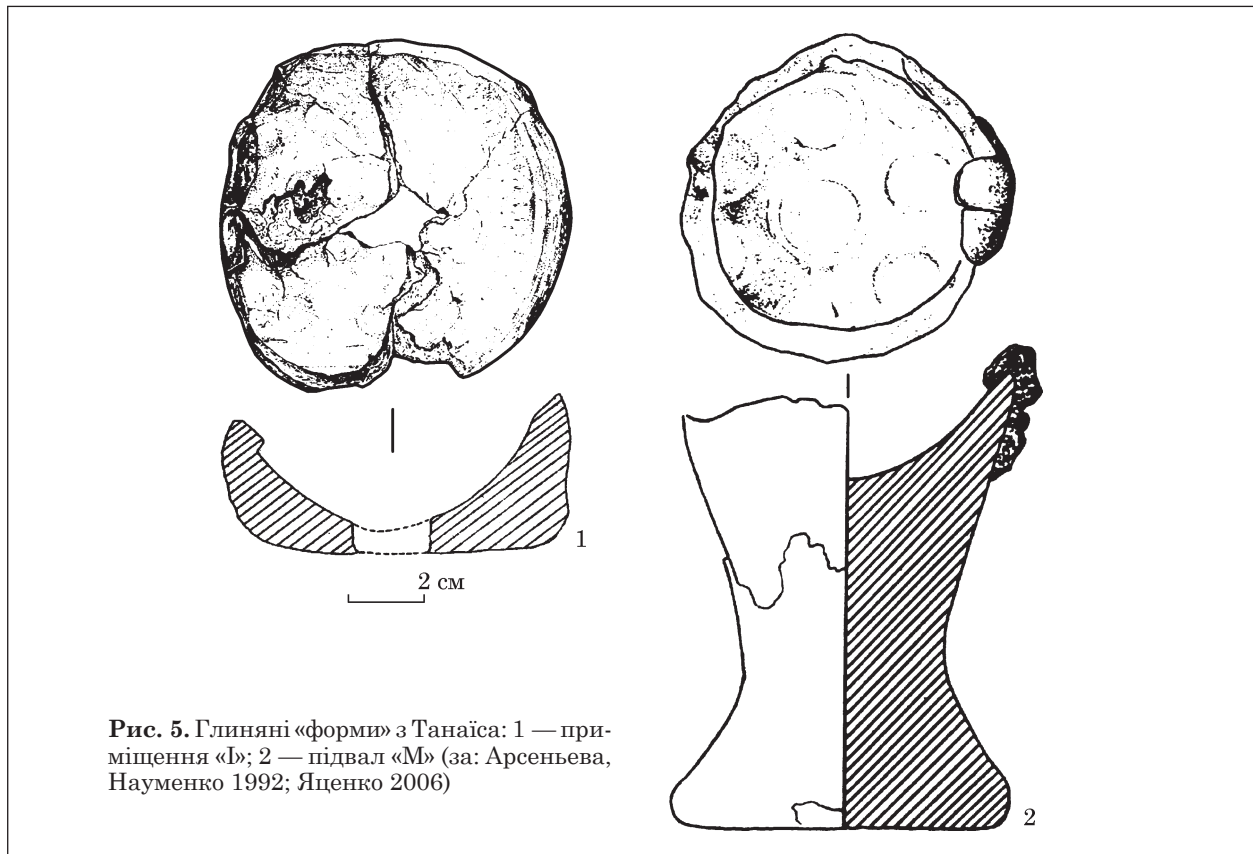
Призначення цих предметів залишається незрозумілим. Проте деякі припущення, принаймні для виробу з відбитком фіали, знайденому в підвалі «М» (рис. 5: 2), все ж можна зробити. Аналогічні або подібні форми ліпної кераміки трапляються на багатьох пам'ятках римського періоду Північного Причорномор'я (рис. 7), зокрема у Танаїсі (Арсеньева, Науменко 1992, с. 20; рис. 86: 2, 6; 87: 1, 5) і Ольвії (Бураков 1976, с. 114, табл. XII: 8—11; Крапивина 1993, с. 107; рис. 44: 6, 8). Особливо багато їх знайдено в сарматських і пізньоскіфських комплексах, де їх вважають курильницями або світильниками (Пуздровский 2007, с. 128, 157, рис. 81: 3, 7, 10; 85: 1—3, 6). Не виключено, що виріб з підвалу «М», прикрашений відбитком фіали, мав таке само призначення.

Таким чином, надійних підстав стверджувати, що фіали виготовляли у північнопонтійському регіоні, нині немає. Тож пріоритетним продовжує вважатись їхнє рейнське (Кельн) і сирійське (Дура-Европос) походження. Також не можна виключати їх виготовлення у майстернях Паннонії.

Судячи з численних знахідок імпортованих виробів, у римський період до Ольвії надходила продукція з більшості районів античного світу, зокрема із Сирії та західних центрів (Крапивина 1993, с. 128, 137, 145, 152; Крыжицкий и др. 1999, с. 289—295). Та все ж, найвірогідніше, більшість товарів з віддалених місць потрапляла сюди через посередництво південнопонтій-



Рис. 6. Глиняні вироби з Танаїса, для оздоблення яких було використане скло: 1 — приміщення «КЖ» садиби 15; 2 — подвір'я садиби 13; 3 — приміщення «ІМ» садиби 14 (за: Арсенєва, Науменко 1992)



Рис. 7. Ліпна кераміка римського часу з пам'яток Північного Причорномор'я: 1 — Танаїс, садиба 21, підвал «КЕ»; 2 — Усть-Альмінський некрополь, могила 846; 3 — Ольвія (за: Арсенєва, Науменко 1992; Крапивина 1993; Пуздровский 2007)

ських міст і з території ближніх дунайських провінцій (Зубарь 2002, с. 62, 63; Зубарь, Сон 2007, с. 175, 176). Фіали східного виробництва могли потрапляти до Ольвії через міста південного узбережжя Понту. Однак, за справедливим зауваженням О. Г. Яценко (2006, с. 136), у Північному Причорномор'ї такого посуду не могло бути багато, бо в самому Середземномор'ї фіали трапляються значно рідше, ніж у Європі. Фрагменти фіал з Ольвії мають плівку іризації

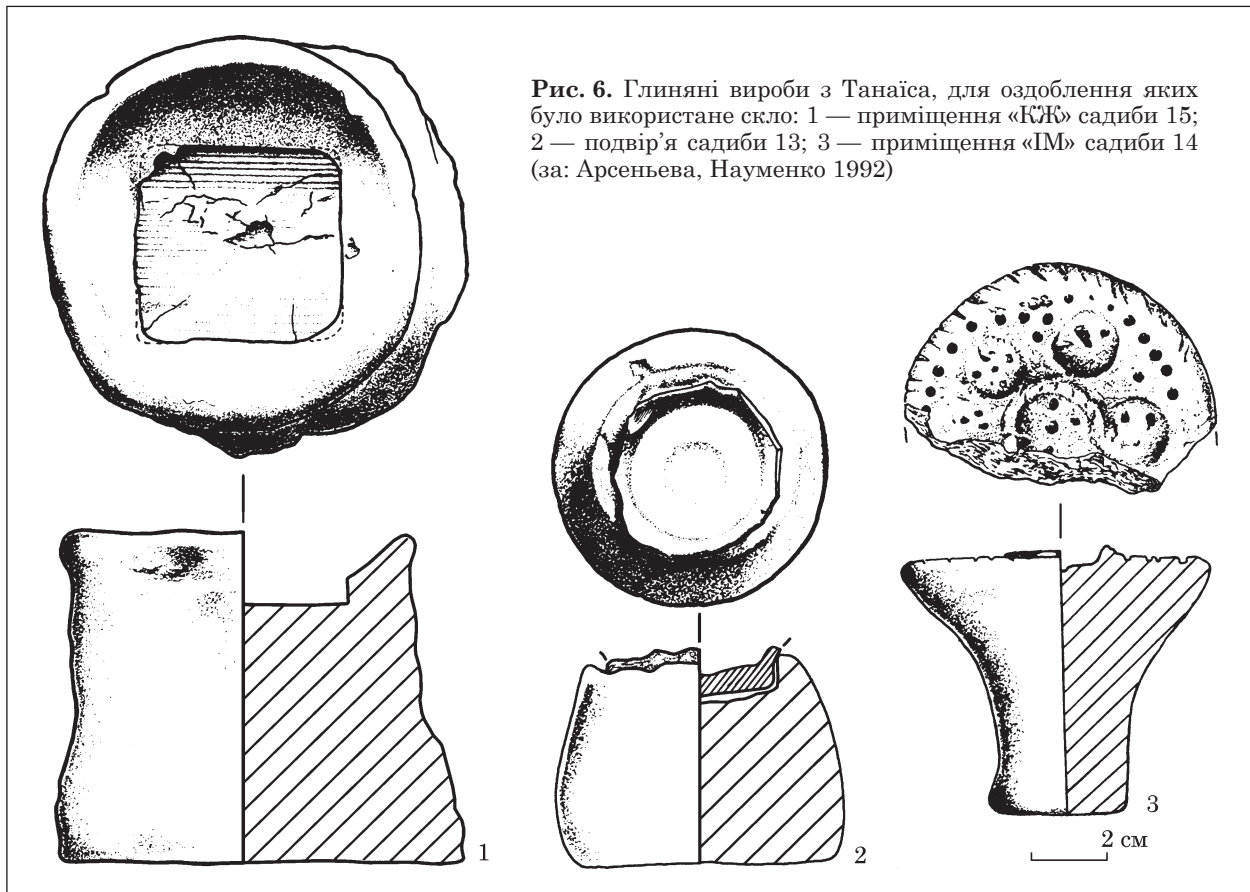
білого кольору, що свідчить про схожий хімічний склад скла. Припускаємо, що вони є продукцією одного виробничого центра, найвірогідніше, Кельна.

О. Г. Яценко (2006, с. 136) з-поміж інших гіпотез доставки фіал у Танаїс припустила участь у тому сарматів, які кочували у цей час на степових просторах між Танаїсом і Дунаєм. Однак слід завважити, що з сарматських пам'яток Північного Причорномор'я середини

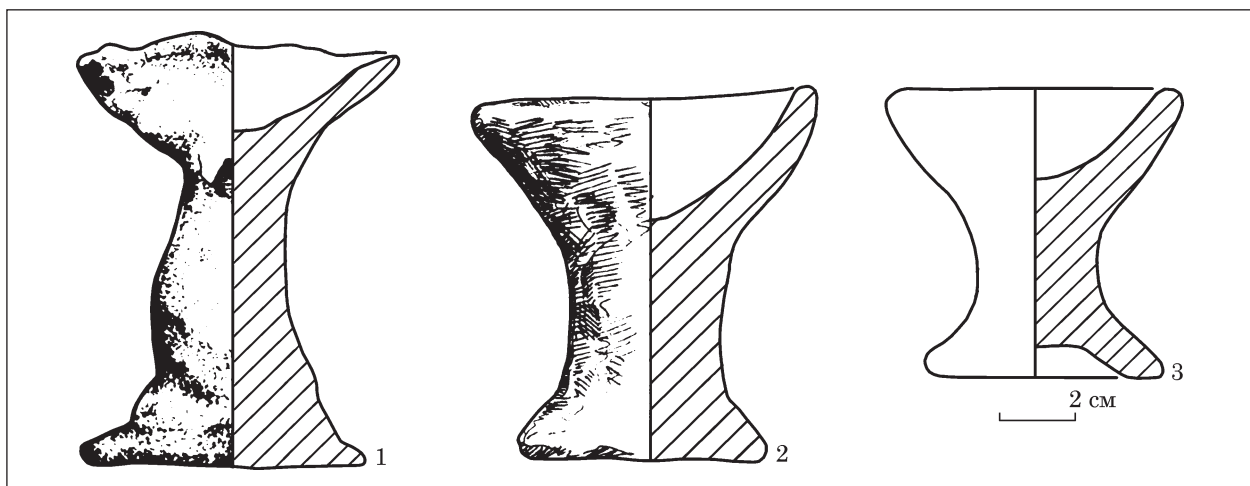
II—III ст. походить лише одна така фіала — з поховання 1 кургану 3 біля с. Семенівка Білгород-Дністровського р-ну Одеської обл. (Дзиговський 1981, с. 121). Цілком вірогідно, до сарматів вона потрапила з найближчого античного центру — Тіри.

Розповсюдження таких чаш у Тірі співпадає з піком її економічного піднесення наприкінці II — середині III ст., пов'язаного з дислокацією римського гарнізону із загонами I Італійського, V Македонського і XI Клавдієва легіонів, а також зі зростанням обсягів посередницької торгівлі (Сон 2002, с. 128). Активне надходження імпортного, зокрема й скляного, посуду до Тіри в цей час може бути пов'язане з імператорським рескриптом 201 р. Септимія Севера, який підтвердив право безмитної торгівлі деяким громадянам Тіри. Схожими привілеями могли користуватись і заможні ольвіополіти (Зубарь 1993, с. 38, 40).

В Ольвії знахідки фіал концентруються на території цитаделі, через що Н. П. Сорокіна (1982, с. 41) пов'язала їх з перебуванням тут римського гарнізону. Попри те, що атрибуція цієї ділянки як римської цитаделі та громадського будинку як преторію, залишається дискусійною (Зубарь, Сон 2007, с. 158—160), присутність в Ольвії у 160—170-х рр. вексилляції I Італійського, V Македонського і XI Клавдієва легіонів під командуванням центуріона XI Клавдієва легіону не викликає сумнівів (Крапивина 1993, с. 149; Зубарь, Сон 2007, с. 157, 160, 164). Римські військовослужбовці зі складу I Італійського легіону, I Кілікійської та, можливо, II Бриттонської когорт перебували у місті до середини III ст. (Зубарь, Крапивина 1999, с. 76, 77; Зубарь, Козуб 2002; 2004; Зубарь, Сон 2007, с. 183). Безперечно, розміщення римського гарнізону сприяло проникненню в Ольвію елементів провінційно-римської культури, зокрема особливих форм керамічного та скляного посуду.

Нагадаємо, що функціонування склоробної майстерні в Алма-Кермені, де уламки фіал становили частину скляного лому, також пов'язується з перебуванням на городищі загону XI Клавдієвого легіону (Висоцька 1964, с. 16—17, 20, рис. 9: 30, 31). У Танаїсі поки немає прямих вказівок присутності римських збройних формувань. Однак О. Г. Яценко (2006, с. 136) припускає, що фіали могли потрапляти сюди внаслідок контактів населення міста з римськими військовими підрозділами.

Отже, не можна не погодитися з Н. П. Сорокіною, Т. М. Висоцькою та О. Г. Яценко, що найактивніше використання чаш-фіал у Північному Причорномор'ї пов'язано з присутністю римських військових контингентів. У Ольвії на користь цього свідчить концентрація популярних форм скляного посуду для пиття саме на тих ділянках, де власне і могли розміщувались солдати гарнізону. На це ж вказує і верхня

дата використання фіал в Ольвії — середина III ст. Цей час характеризується шаром руйнацій і подальшого запустіння міста (Ветштейн 1972, с. 171—174; Крапивина 1993, с. 10—12, 154). Саме тоді через готську загрозу на Дунаї римські військові формування починають залишати Північне Причорномор'я (Зубарь, Сон 2007, с. 184). Очевидно, незабаром Ольвія була зруйнована варварами під час Скіфських / Готських війн (Зубарь, Сон 2007, с. 184—186; Крапивина 2013, с. 79).

Після буремних подій середини III ст. мода на оздоблення скляного посуду шліфованим декором не зникає. Втілюючись у нових різноманітних формах, вона продовжує розвиватися і далі, доживаючи до V століття.

ЛІТЕРАТУРА

- Алексеева, Е. М., Арсеньева, Т. М. 1966. Стеклоделие Танаиса. *Советская археология*, 2, с. 176-188.
- Алексеева, Е. М., Сорокина, Н. П. 2007. *Коллекция стекла античной Горгииппи*. Москва: Интербук-бизнес.
- Арсеньева, Т. М., Науменко, С. А. 1992. *Усадьбы Танаиса*. Москва: ИА РАН.
- Арсеньева, Т. М., Шелов, Д. Б. 1974. Раскопки юго-западного участка Танаиса. *Античные памятники Нижнего Подонья*, 1, с. 123-211.
- Бураков, А. В. 1976. *Козырьское городище рубежа и первых столетий нашей эры*. Киев: Наукова думка.
- Ветштейн, Р. И. 1967. Раскопки в центре римской цитадели в Ольвии в 1965—66 гг. *Археологические исследования в Украине в 1965—66 гг.*, I, с. 134-137.
- Ветштейн, Р. И. 1972. Розкопки римської цитаделі в Ольвії в 1969 р. *Археологічні дослідження на Україні*, 4, с. 171-174.
- Висоцька, Т. М. 1964. Про виробництво скла в пізньоантичному Криму. *Археологія*, XVI, с. 7-20.
- Голофаст, Л. А. 2006. Стекло из раскопки зольника римского времени у подножия горы Митридат в Керчи. *Боспорские исследования*, XI, с. 309-330.
- Дзиговский, А. Н. 1981. Сарматские памятники II—III вв. в низовьях Днестра. В: Мезенцева, Г. Г. (ред.). *Древности Северо-Западного Причерноморья*. Киев: Наукова думка, с. 116-125.
- Зубарь, В. М. 1993. Северное Причерноморье и Септимий Север. *Вестник древней истории*, 4, с. 34-44.
- Зубарь, В. М. 2002. О некоторых особенностях экономического развития Ольвии в I — середине III вв. н. э. В: Толочко, П. П. (ред.). *Северное Причерноморье в античное время. К 70-летию С. Д. Крыжицкого*. Киев: ИА НАНУ, с. 57-66.
- Зубарь, В. М., Козуб, Ю. І. 2002. Нова епітафія римського легіонера з Ольвії. *Археологія*, 2, с. 102-109.
- Зубарь, В. М., Козуб, Ю. І. 2004. Нові надгробки з латинськими епітафіями з Ольвії. *Археологія*, 3, с. 23-33.
- Зубарь, В. М., Крапивина, В. В. 1999. О римском гарнизоне Ольвии в середине III в. *Vita Antiqua*, 2, с. 76-83.
- Зубарь, В. М., Сон, Н. А. 2007. *Северо-Западное Причерноморье в I—IV вв. н. э.* Симферополь. Материалы по археологии, истории и этнографии Таврики, Supplementum 3.

Крапивина, В. В. 1993. *Ольвия. Материальная культура I—IV вв. н. э.* Киев: Наукова думка.

Крапивина, В. В. 2013. Позднеантичный период истории Ольвии Понтийской. *Вестник древней истории*, 1, с. 77-94.

Крыжицкий, С. Д., Русяева, А. С., Крапивина, В. В., Лейпунская, Н. А., Скржинская, М. В., Анохин, В. А. 1999. *Ольвия. Античное государство Северного Причерноморья*. Киев: ИА НАНУ.

Кунина, Н. З. 1984. К вопросу о западном импорте стекла на Боспор. *Труды Государственного Эрмитажа*, XXIV, с. 147-164.

Кунина, Н. З. 1997. *Античное стекло в собрании Эрмитажа*. Санкт-Петербург: АРС.

Пуздровский, А. Е. 2007. *Крымская Скифия II в. до н. э. — III в. н. э. Погребальные памятники*. Симферополь: Бизнес-Информ.

Сон, Н. О. 1988. Складные сосуды из Тира. *Археология*, 63, с. 47-56.

Сон, Н. А. 1993. *Тира римского времени*. Киев: Наукова думка.

Сон, Н. А. 2002. Об основных тенденциях социально-экономического развития Тира в I — середине III вв. В: Толочко, П. П. (ред.). *Северное Причерноморье в античное время. К 70-летию С. Д. Крыжицкого*. Киев: ИА НАНУ, с. 121-131.

Сорокина, Н. П. 1965. Стекланные сосуды из Танаиса. В: Шелов, Д. Б. (ред.). *Древности Нижнего Дона*. Москва: Наука, с. 202-238.

Сорокина, Н. П. 1978. Античное стекло в собрании Одесского археологического музея. В: Карышковский, П. О. (ред.). *Археологические исследования Северо-Западного Причерноморья*. Киев: Наукова думка, с. 267-274.

Сорокина, Н. П. 1982. Стекланная посуда как источник по истории экономических связей Причерноморья и локального стеклоделия первых веков н. э. В: Талис, Д. Л. (ред.). *Археологические исследования на юге Восточной Европы*. Москва, с. 40-42. Труды ГИМ, 54.

Щапова, Ю. Л. 1983. *Очерки истории древнего стеклоделия*. Москва: МГУ.

Яценко, Е. Г. 2006. Стекланные чаши-фиалы второй половины II — середины III в. н. э. из Танаиса. В: Журавлев, Д. В. (ред.). *Северное Причерноморье в эпоху античности и средневековья*. Москва, с. 130-152. Труды ГИМ, 159.

Яценко, С. А. 1997. Германцы и аланы: о разрушениях в Приазовье в 236—276 гг. *Stratum plus*, с. 154-163.

Barkóczy, L. 1986. Geschliffene Gläser aus der ersten Hälfte des 3. Jhs. in Pannonien. *Archaeologiai ertesítő*, 113, s. 166-189.

Barkóczy, L. 1988. *Pannonische Glasfunde in Ungarn*. Budapest. *Studia Archaeologica*, IX.

Clairmont, Ch. W. 1963. *The glass vessels. Excavations at Dura-Europos*. New Haven. Dura-Europos Publications, Final Report IV, part V.

Eggers, H.-J. 1951. *Der römische Import im freien Germanien. Atlas der Urgeschichte*. Hamburg: Hamburgisches Museum für Völkerkunde und Vorgeschichte, I.

Fremersdorf, F. 1939. *Erzeugnisse Kölner Manufakturen in den Funden von Kastell Saalburg und Zugmantel*. Saalburg: Eigenverlag. Saalburg Jahrbuch, IX.

Fremersdorf, F. 1967. *Die römischen Gläser mit Schlif, Bemalung und Goldauflagen aus Köln*. Köln: Verlag der Löwe, H. Reykers. Die Denkmäler des römischen Köln, VIII.

Isings, C. 1957. *Roman Glass from Dated Finds*. Groningen; Djakarta: J. B. Wolters.

Jacenko, E. G. 2005. Glasgefäße der Römerzeit und Spätantike aus Tanais. *Eurasia Antiqua*, 11, s. 277-312.

Lierke, R. 1999. *Antike Glastöpferei: ein vergessenes Kapitel der Glasgeschichte*. Mainz am Rhein: Philipp von Zabern.

Pirling, R. 1967/68. *Neue Funde römischer Gläser aus Krefeld-Gellep*. Berlin: Gebr. Mann. Kölner Jahrbuch für Vor- und Frühgeschichte, 9.

Rau, G. 1972. Körpergräber mit Glasbeigaben des 4. nachchristlichen Jahrhunderts in Oder-Weichsel-Raum. *Acta Praehistorica et Archaeologica*, 3, s. 109-214.

Rütli, B. 1991. *Die Römischen Gläser aus Augst und Kaiseraugst*. Augst: Römermuseum. Forschungen in Augst, 13/2.

Schulz, W. 1953. *Leuna. Ein germanischer Bestattungsplatz der spätrömischen Kaiserzeit*. Berlin: Akademie-Verlag. Deutsche Akademie der Wissenschaften zu Berlin, I.

Weinberg, G. D., Stern E. M. 2009. *Vessel Glass*. New Jersey: The American school of classical studies at Athens. The Athenian Agora, XXXIV.

REFERENCES

Alekseieva, E. M., Arsenieva, T. M. 1966. Steklodeliie Tanaisa. *Sovetskaia arkheologija*, 2, p. 176-188.

Alekseieva, E. M., Sorokina, N. P. 2007. *Kollektsiia stekla antichnoi Gorgippii*. Moskva: Interbuk-biznes.

Arsenieva, T. M., Naumenko, S. A. 1992. *Usadby Tanaisa*. Moskva: IA RAN.

Arsenieva, T. M., Shelov, D. B. 1974. Raskopki yugo-zapadnogo uchastka Tanaisa. *Antichnye pamiatniki Nizhnego Podonia*, 1, p. 123-211.

Burakov, A. V. 1976. *Kozyrskoe gorodishche rubezha i pervykh stoletii nashei ery*. Kyiv: Naukova dumka.

Vetshtein, R. I. 1967. Raskopki v tsentre rimskoi tsitadeli v Olvii v 1965—66 gg. *Arkheologicheskie issledovaniia na Ukraine v 1965—66 gg.*, I, p. 134-137.

Vetshtein, R. I. 1972. Rozkopky rimskoi tsytadeli v Olvii v 1969 r. *Arkheolohichni doslidzhennia na Ukraini*, 4, p. 171-174.

Vysotska, T. M. 1964. Pro vyrobnytstvo skla v piznoantychnomu Krymu. *Arkheolohiia*, XVI, p. 7-20.

Golofast, L. A. 2006. Steklo iz raskopok zolnika rimskogo vremeni u podnozhia gory Mitridat v Kerchi. *Bosporskie issledovaniia*, XI, p. 309-330.

Dzigovskii, A. N. 1981. Sarmatskie pamiatniki II—III vv. v nizoviakh Dnestra. In: Mezentseva, G. G. (ed.). *Drevnosti Severo-Zapadnogo Prichernomoria*. Kyiv: Naukova dumka, p. 116-125.

Zubar, V. M. 1993. Severnoe Prichernomorie i Septimii Sever. *Vestnik drevnei istorii*, 4, p. 34-44.

Zubar, V. M. 2002. O nekotorykh osobennostiakh ekonomicheskogo razvitiia Olvii v I — seredine III vv. n. e. In: Tolochko, P. P. (ed.). *Severnoe Prichernomorie v antichnoe vremia. K 70-letiiu S. D. Kryzhitskogo*. Kyiv: IA NANU, p. 57-66.

Zubar, V. M., Kozub, Yu. I. 2002. Nova epitafiia rymskoho lehonera z Olvii. *Arkheolohiia*, 2, p. 102-109.

Zubar, V. M., Kozub, Yu. I. 2004. Novi nadhrobky z latynskymy epitafiiamy z Olvii. *Arkheolohiia*, 3, p. 23-33.

Zubar, V. M., Krapivina, V. V. 1999. O rimskom garnizone Olvii v seredine III v. *Vita Antiqua*, 2, p. 76-83.

Zubar, V. M., Son, N. A. 2007. *Severo-Zapadnoe Prichernomorie v I—IV vv. n. e.* Simferopol. Materialy po arkheologii, istorii i etnografii Tavriki, Supplementum 3.

Krapivina, V. V. 1993. *Olviiia. Materialnaia kultura I—IV vv. n. e.* Kyiv: Naukova dumka.

Krapivina, V. V. 2013. Pozdneantichnyi period istorii Olvii Pontiiskoi. *Vestnik drevnei istorii*, 1, p. 77-94.

Kryzhitskii, S. D., Rusiaeva, A. S., Krapivina, V. V., Leipunskaia, N. A., Skrzhinskaia, M. V., Anokhin, V. A. 1999.

Olvia. Antichnoe gosudarstvo Severnogo Prichernomoria. Kyiv: IA NANU.

Kunina, N. Z. 1984. K voprosu o zapadnom importe stekla na Bospor. *Trudy Gosudarstvennogo Ermitazha*, XXIV, p. 147-164.

Kunina, N. Z. 1997. *Antichnoe steklo v sobranii Ermitazha.* Sankt-Peterburg: ARS.

Puzdrovskii, A. Ye. 2007. *Krymskaia Skifiia II v. do n. e. — III v. n. e. Pogrebalnye pamiatniki.* Simferopol: Biznes-Inform.

Son, N. O. 1988. Skliani posudyny z Tiry. *Arkheolohiia*, 63, p. 47-56.

Son, N. A. 1993. *Tira rimskogo vremeni.* Kyiv: Naukova dumka.

Son, N. A. 2002. Ob osnovnykh tendentsiakh sotsialno-ekonomicheskogo razvitiia Tiry v I — seredine III vv. In: Tolochko, P. P. (ed.). *Severnoe Prichernomorie v antichnoe vremia. K 70-letiiu S. D. Kryzhitskogo.* Kyiv: IA NANU, p. 121-131.

Sorokina, N. P. 1965. Stekliannye sosudy iz Tanaisa. In: Shelov, D. B. (ed.). *Drevnosti Nizhnego Dona.* Moskva: Nauka, p. 202-238.

Sorokina, N. P. 1978. Antichnoe steklo v sobranii Odesskogo arkheologicheskogo muzeia. In: Karyshkovskiy, P. O. (ed.). *Arkheologicheskie issledovaniia Severo-Zapadnogo Prichernomoria.* Kyiv: Naukova dumka, p. 267-274.

Sorokina, N. P. 1982. Stekliannaia posuda kak istochnik po istorii ekonomicheskikh svyazei Prichernomoria i lokalnogo steklodeliia pervykh vekov n. e. In: Talis, D. L. (ed.). *Arkheologicheskie issledovaniia na yuge Vostochnoi Evropy.* Moskva, p. 40-42. *Trudy GIM*, 54.

Shchapova, Yu. L. 1983. *Ocherki istorii drevnego steklodeliia.* Moskva: MGU.

Yatsenko, E. G. 2006. Stekliannye chashi-fialy vtoroi poloviny II — serediny III v. n. e. iz Tanaisa. In: Zhuravlev, D. V. (ed.). *Severnoe Prichernomorie v epokhu antichnosti i srednevekovia.* Moskva, p. 130-152. *Trudy GIM*, 159.

Yatsenko, S. A. 1997. Germantsy i alany: o razrusheniakh v Priazove v 236—276 gg. *Stratum plus*, p. 154-163.

Barkóczy, L. 1986. Geschliffene Gläser aus der ersten Hälfte des 3. Jhs. in Pannonien. *Archaeologiai ertesítő*, 113, s. 166-189.

Barkóczy, L. 1988. *Pannonische Glasfunde in Ungarn.* Budapest. *Studia Archaeologica*, IX.

Clairmont, Ch. W. 1963. *The glass vessels. Excavations at Dura-Europos.* New Haven. Dura-Europos Publications, Final Report IV, part V.

Eggers, H.-J. 1951. *Der römische Import im freien Germanien. Atlas der Urgeschichte.* Hamburg: Hamburgisches Museum für Völkerkunde und Vorgeschichte, I.

Fremersdorf, F. 1939. *Erzeugnisse Kölner Manufakturen in den Funden von Kastell Saalburg und Zugmantel.* Saalburg: Eigenverlag. Saalburg Jahrbuch, IX.

Fremersdorf, F. 1967. *Die römischen Gläser mit Schlif, Bemalung und Goldauflagen aus Köln.* Köln: Verlag der Löwe, H. Reykers. Die Denkmäler des römischen Köln, VIII.

Isings, C. 1957. *Roman Glass from Dated Finds.* Groningen; Djakarta: J. B. Wolters.

Jacenko, E. G. 2005. Glasgefäße der Römerzeit und Spätantike aus Tanais. *Eurasia Antiqua*, 11, s. 277-312.

Lierke, R. 1999. *Antike Glastöpferei: ein vergessenes Kapitel der Glasgeschichte.* Mainz am Rhein: Philipp von Zabern.

Pirling, R. 1967/68. *Neue Funde römischer Gläser aus Krefeld-Gellep.* Berlin: Gebr. Mann. Kölner Jahrbuch für Vor- und Frühgeschichte, 9.

Rau, G. 1972. Körpergräber mit Glasbeigaben des 4. nachchristlichen Jahrhunderts in Oder-Weichsel-Raum. *Acta Praehistorica et Archaeologica*, 3, s. 109-214.

Rütti, B. 1991. *Die Römischen Gläser aus Augst und Kaiseraugst.* Augst: Römermuseum. Forschungen in Augst, 13/2.

Schulz, W. 1953. *Leuna. Ein germanischer Bestattungssplatz der spätrömischen Kaiserzeit.* Berlin: Akademie-Verlag. Deutsche Akademie der Wissenschaften zu Berlin, I.

Weinberg, G. D., Stern E. M. 2009. *Vessel Glass.* New Jersey: The American school of classical studies at Athens. The Athenian Agora, XXXIV.

O. O. Puklina

GLASS PHIALS OF THE ROMAN TIMES FROM OLBIA

Among numerous shapes of Ancient Greek glass drinking vessels from the Northern Black Sea Coast, the group of bowls-phials with engraved and polished ornamentation (2nd—3rd centuries AD) could be distinguished. The fragments of mentioned vessels, which were found on the territory of Roman garrison in Olbia and stored in the Scientific Repository of the Institute of Archaeology NASU, are examined in this research. In addition, the technological process of their manufacturing is closely analysed. Wide distribution and active application of phials concurred with intensification of trading communications and economic advancement of the period from the second half of the 2nd century AD to the first half of the 3rd century AD and the Roman garrison's residence in Olbia.

Keywords: Olbia, Roman period, glass vessels, phials.

Одержано 23.11.2017

ПУКЛІНА Ольга Олександрівна, заступник головного зберігача, Національний музей історії України, вул. Володимирська, 2, Київ, 01001, Україна, o_puklina@ukr.net.

PUKLINA Olha, Deputy Chief Collections Curator, the National Museum of Ukrainian History, 2, Volodymyrska st., Kyiv, 01001, Ukraine, o_puklina@ukr.net.