

Б. С. Строчень, М. Б. Строчень

РУКОМИШ ІІ — ПОСЕЛЕННЯ І ВИРОБНИЧИЙ КОМПЛЕКС ЧЕРНЯХІВСЬКОЇ КУЛЬТУРИ (дослідження 2004 р.)

У статті подано інформацію про результати рятівних розкопок черняхівської пам'ятки в с. Рукомиші (Рукомиш ІІ) Тернопільській області. Досліджено окремо розташований гончарний виробничий комплекс та господарські ями на околиці селища.

Ключові слова: черняхівська культура, гончарні горни, гончарні майстерні, житлова частина, виробничий комплекс, кружална кераміка.

У 2004 році під час рятувальних археологічних розкопок, які проводилися силами НДЦ РАС у зоні будівництва об'їзної дороги навколо м. Бучача, що у Тернопільській області, на черняхівському поселенні Рукомиш ІІ відкрито гончарний горн та майстерню.

Поселення розташоване у верхів'ях невеликого безіменного струмка — правій притоки р. Стрипи, у 2 км на південний схід від села Рукомиш в урочищах Воleşе (інша назва — Воleşька Дорога) та Нагірянські Поля. Пам'ятка складається з двох частин — житлової та виробничої, розташованих одна навпроти одної по обох берегах струмка. Житлова частина поселення знаходиться на лівому березі струмка в урочищі Воleşька Дорога й займає похилі, обернені до півдня і південного заходу схили мису, утвореного вигином берега. Виробнича частина розміщена на протилежному, правому березі струмка, майже на вершині плато (рис. 1). Вони розділені між собою широкою, ще донедавна заболоченою, долиною струмка, шириною близько 400—450 м. У виробничій частині пам'ятки досліджено окремі горни для випалювання глиняного посуду та гончарну майстерню з 2 горнами, у житловій — 5 господарських ям.

У виробничій частині пам'ятки культурний шар простежувався тільки біля горна та майстерні (рис. 2). Проте, у зв'язку з тим, що до приїзду археологів технікою було знято родючі шари ґрунту, про його потужність, глибину залягання говорити важко. Стратиграфію тут визначено тільки приблизно за ділянками, які знаходилися поруч. Отже, орний шар — 0—0,3 м, культурний шар — 0,3—0,4 м, сірий передматериковий ґрунт — 0,4—0,5 м, під ним — материк.

Гончарний горн (за польовою документацією об'єкт 1) (рис. 4; 5) зафіксовано у північно-західній частині розкопу І. Горн округлий у плані й по зовнішній окружності його максимальні розміри становлять 1,7 × 1,9 м. З південно-східної сторони на 0,3 м виступає устя топкової камери (ширина — 0,6 м, висота — 0,2 м). Перед устям зафіксовано передгорнову яму (1,3 × 1,2 м), видовжену з північного заходу на південний схід і заглиблену в материк на 0,4 м. Топкова камера також заглиблена в материк на 0,4 м і черинь її знаходиться на глибині 1,18—1,2 м від сучасної поверхні. На рівні дна топка є майже круглою в плані, її діаметр становить близько 1,3 м. Камера плавно розширюється догори, і на рівні перекриття її розміри становлять 1,46 × 1,4 м. Підтримує перекриття горна опорний стовп із місцевого каменю-пісковику (0,5 × 0,2 м). Він розташований у центрі топки. Висота топкової камери, а відповідно й опорного стовпа — 0,36 м. Стовп підтримує перекриття товщиною 0,16—0,2 м із 34 отворами-продухами діаметром 6—8 см кожний.

Верхня частина горна має форму зрізаного конуса і збереглася на висоту 0,25 м від перекриття. На рівні продухів розміри становлять 1,6 × 1,36 м, а у найвищій збереженій точці відповід-

Рис. 1. Ситуаційний план розташування поселення Рукомиш II



Рис. 2. Рукомиш II: план розкопу I

но — 1,34 і 1,1 м. Очевидно, збережена частина горна була викопана в ґрунті, стінки обмазані глиною, а верх склепіння і димар — збудовані з глини на основі дерев'яного каркасу.

Стінки горна під дією високої температури набули яскраво-червоного кольору. Крім того, ґрунт за стінками та під черенем пропечений до 6—10 см. На рівні топкової камери він, як і стінки горна, також яскраво-червоного кольору, а біля верхньої частини — жовто-червоного і жовто-коричневого кольорів.

Гончарна майстерня (рис. 6; 7) складається з трьох об'єктів — двох горнів (об'єкти 2, 3) і самого приміщення (об'єкт 4). *Приміщення майстерні* — землянка майже квадратної форми (2,35 × 2,2 м) орієнтована кутами за сторонами світу. Західний кут займає горн (об'єкт 3). Ще один горн (об'єкт 2) розміщений у південно-західній стінці, у 0,2 м від південного кута. Устя обох горнів виходять у землянку. Дно будівлі нерівне та опущене в материк максимально на 1,17—1,2 м (від давньої поверхні — на 1,7 м,

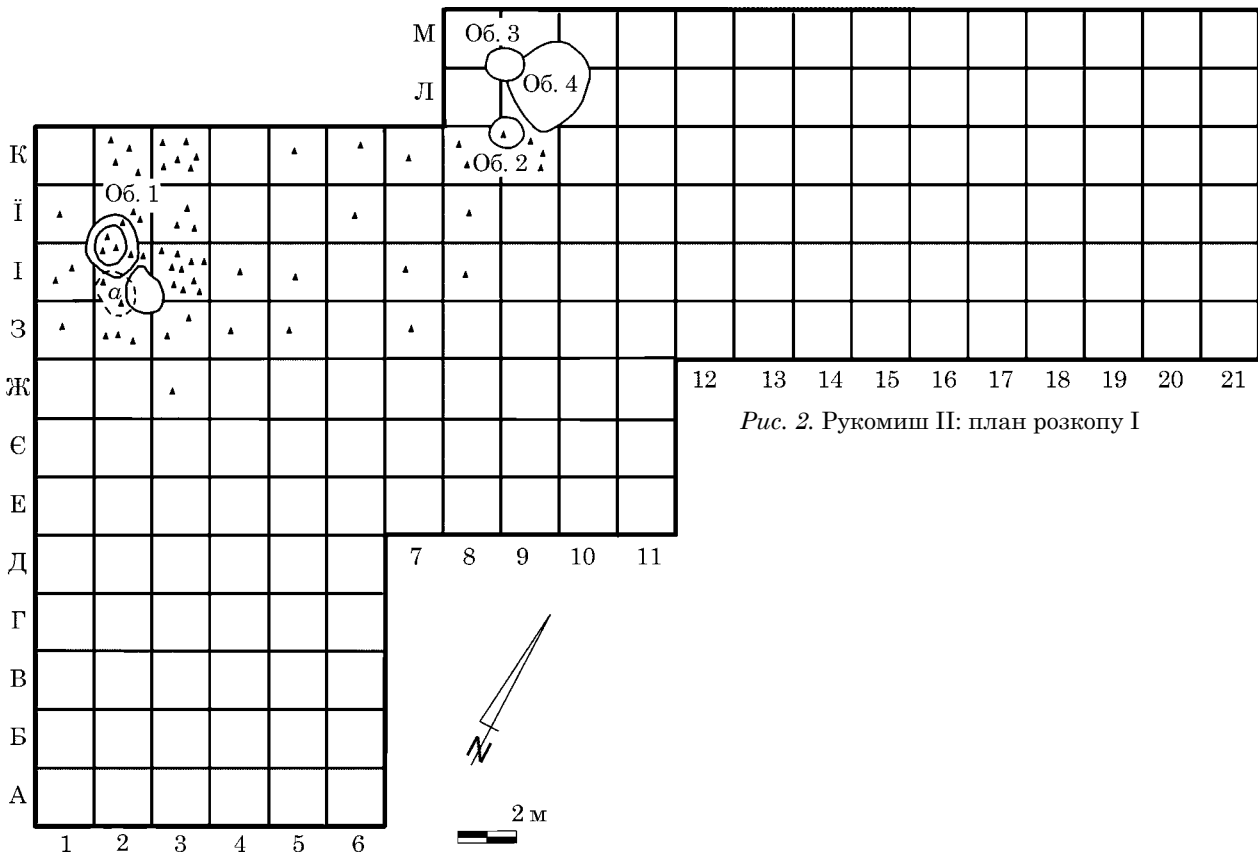
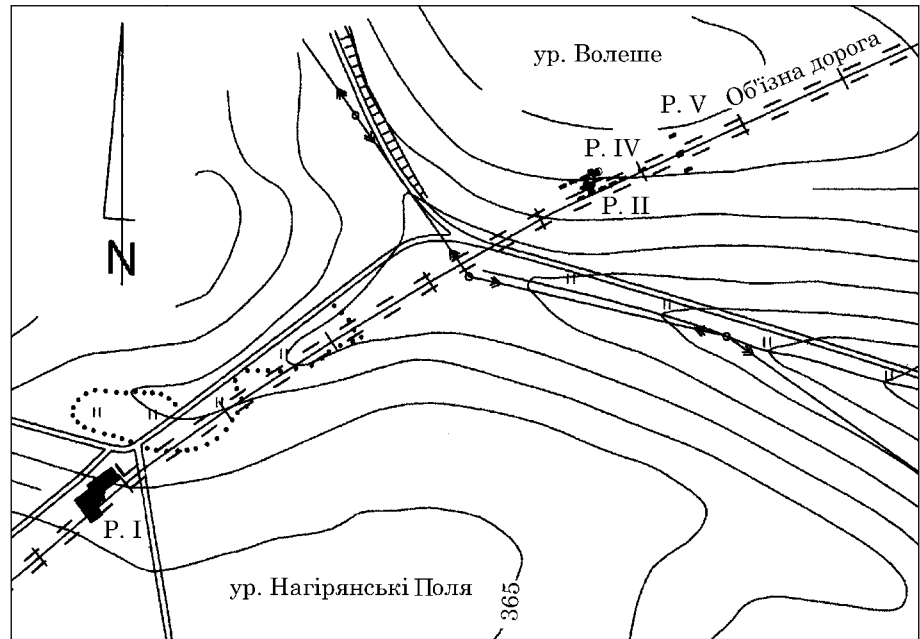

Рис. 3. Рукомиш II: план розкопів II—V



Рис. 4. Рукомиш II: гончарний горн (об'єкт 1)

а від сучасної — на 2,1 м). Перед устями обох горнів є невеликі заглиблені майданчики.

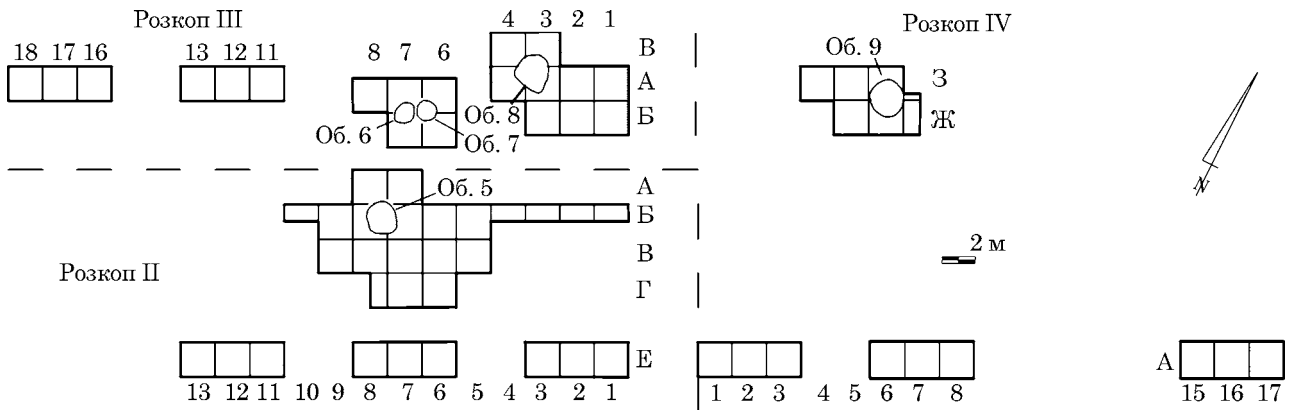
Заповнення землянки було неоднакове. Над площадкою, яка навпроти об'єкта 2, на глибині понад 1 м у ньому багато обмазки від склепіння горнів, а в ямі навпроти сусіднього горна (об'єкт 3) — заповнення темно-сірого кольору, майже без обмазки. Каміння або ямок, які вказували б на те, що в цій землянці був встановлений гончарний круг не виявлено [Бобринський, 1991, с. 40—45].

Горн (об'єкт 2) округлий у плані, діаметром близько 1,1 м у верхній частині, 1,3 м — на рівні перекриття топки і 1,45 м — по череню. Топкова камера та її перекриття збудовані в материк, а верхня, збережена частина — у передматериковому шарі. Висота топкової камери — 0,43 м, товщина перекриття — 0,15—0,16 м. Опорний стовп не простежено. Колір, структура перекриття та обмазки стін такі ж, як і в об'єкті 1.

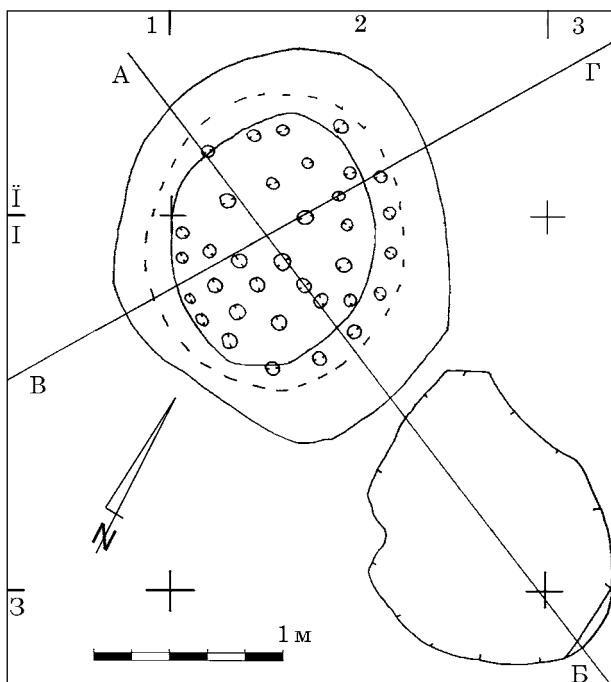
Об'єкт 3. Гончарний горн також округлий у плані, злегка видовжений із північного заходу на південний схід. Він виявлений на глибині 0,4 м від сучасної поверхні. Його заповнення



Рис. 5. Рукомиш II: переріз гончарного горна 1: 1 — лінія горизонту; 2 — орний шар; 3 — культурний шар; 4 — передматериковий ґрунт; 5 — материк; 6 — каміння

Рис. 6. Рукомиш II. План гончарної майстерні: 1 — гончарні горни; 2 — контури майстерні; 3 — продухи

за кольором і структурою не відрізнялося від культурного шару. Але контури об'єкта легко читалися за тонкою смужкою обмазки від стін. На рівні виявлення розміри горна становлять $1,3 \times 1$ м. На глибині 0,7 м від сучасної поверхні розчищено перекриття з 33 отворами-продухами. Тут розміри горна більші — $1,4 \times 1,2$ м, а по дну топкової камери — $1,45 \times 1,26$ м. Топкова камера і перегородка нахилені в бік устя. Перекриття підтримує опорний стовп, збудований із місцевого сірого каменю-пісковика. Стовп розташований безпосередньо перед устям. Висота топкової камери — 0,38—0,4 м, товщина перекриття — близько 0,16 м. Отже, горн зберігся на висоту близько 0,8 м від череня. Це, мабуть, саме та частина, яка була викопана в ґрунті.

Щодо житлової частини, то розкопками охоплено тільки південний край селища (рис. 3). Тут закладено кілька траншей, які при наявності знахідок та

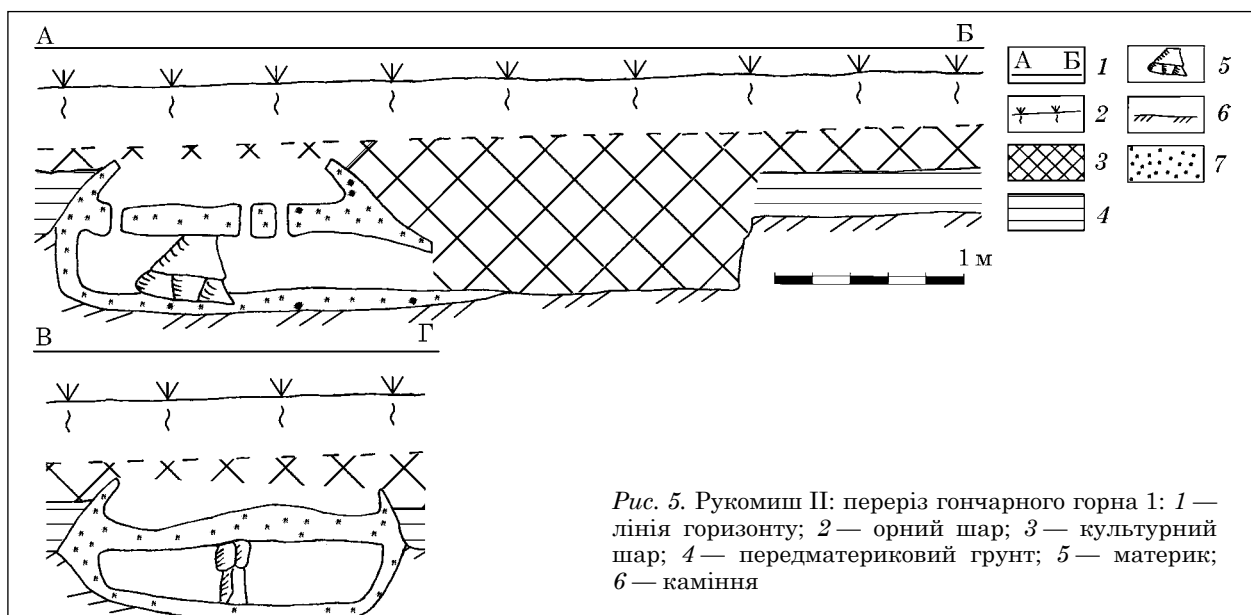

Рис. 7. Рукомиш II: гончарна майстерня, перерізи. Позначки див на рис. 5



Рис. 8. Рукомиш II. План та переріз господарської ями (об'єкт 5): 1 — кераміка; 2 — обмазка

культурного шару мали б перерости у розкопці. Проте, як виявилось під час досліджень, культурний шар поширений лише біля об'єктів — господарських ям, і потужність його не перевищувала 10—15 см.

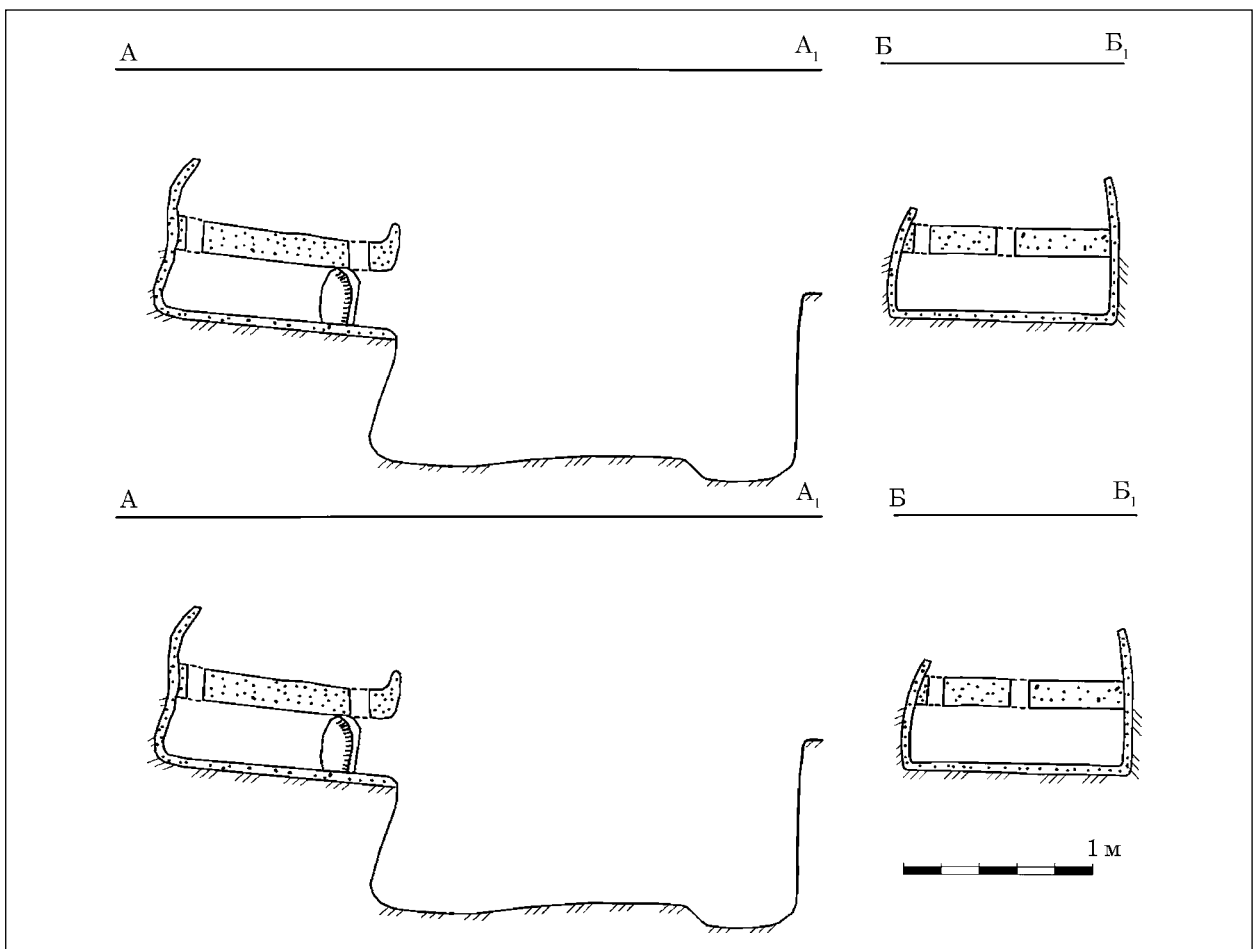
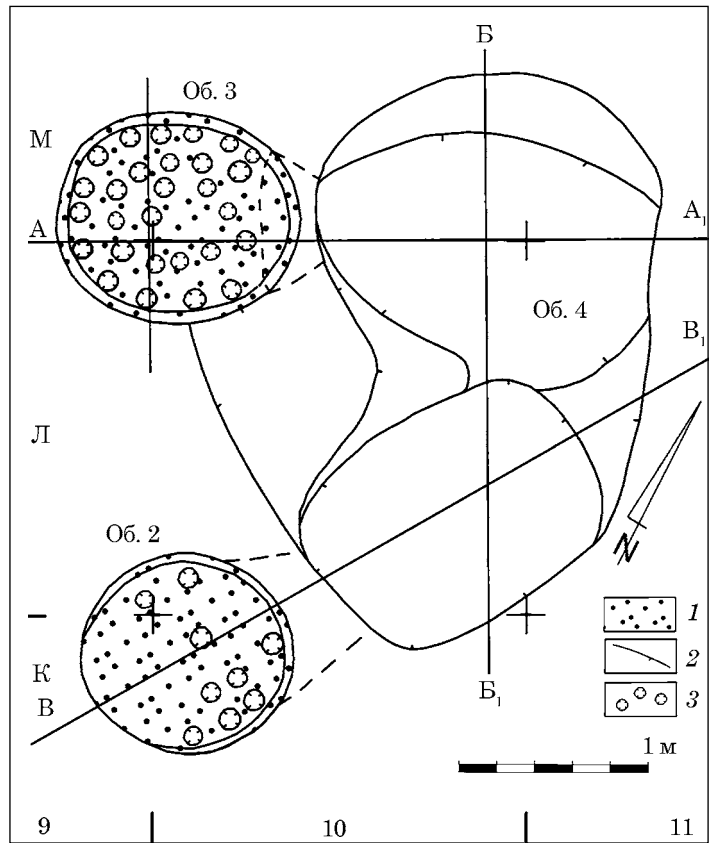
Тут виявлено і досліджено 5 господарських ям, розташованих майже у привершинній частині плато.

Об'єкт 5 — господарська яма, виявлена у розкопці II, на глибині 0,5 м від сучасної поверхні (рис. 8). Її форма наближена до прямокутної, видовжена з північного заходу на південний схід. Максимальна довжина — 1,65 м, ширина — 1,45 м. З південної сторони яма має приступку-сходинок, опущену на 0,25 м від її краю. Ширина сходинок коливається від 0,1 м посередині до 0,2 м — по краях. Дно — лінзоподіб-

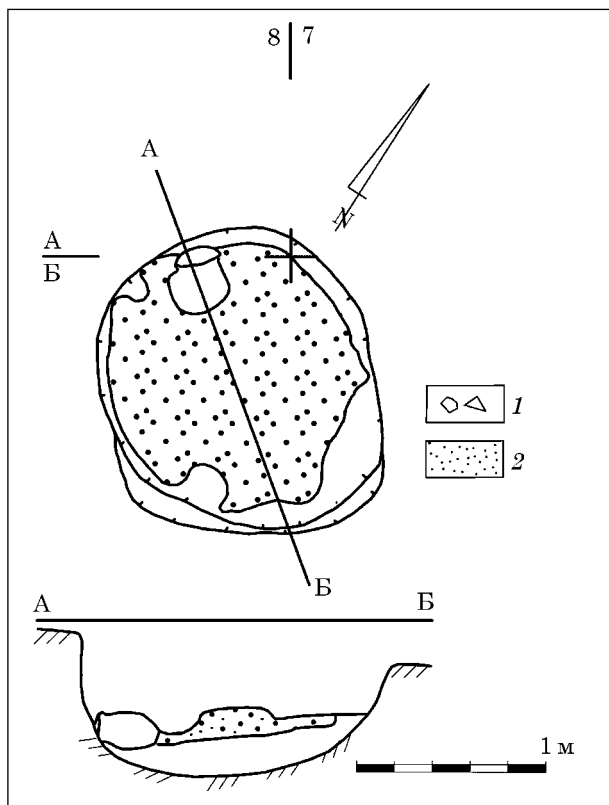
не. Максимальна глибина — 1,25 м від сучасної поверхні. На рівні сходинок зафіксовано шар обмазки від перекриття ями з відбитками пруття, з якого було зроблено каркас.

Біля північно-східної стінки виявлено роздушений обмазкою, гончарний сіролискований горщик, який лежав на боку. Його верх знаходився на рівні обмазки, а нижня частина — на дні господарської ями (рис. 7, 1). Серед інших знахідок у заповненні ями знайдено зависи (іноді їх ще називають дверною петлею).

Об'єкт 6 (господарська яма) (рис. 9) зафіксовано в розкопці III, на глибині 0,6 м від сучасної поверхні у 5 м на північний захід від об'єкта 5. Яма в плані наближена до прямокутної із заокругленими кутами (1,2 × 1,06 м), видовжена з півночі на південь. Найглибшою — 0,95 м від сучасної поверхні — вона була у південному куті. У південній частині, на глибині 0,7 м від сучасної поверхні виявлено сходинок-приступку, а на її рівні — шар обмазки від покриття. На дні ями знайдено фрагмент гончарної черняхівської кераміки та залізний наконечник списа (рис. 9, 1).

Об'єкт 7 (господарська яма) (рис. 9) зафіксований на тій самій глибині 0,6 м від сучасної поверхні, у 0,15 м на північний схід від попереднього. Яма округла в плані (1,2 × 1,2 м), дно рівне, стінки звужені донизу. Глибина — 0,85 м від сучасної поверхні (на 0,25 м опущена в материк). На дні виявлено чотири невеликі скупчення обмазки, камінь та залізне тесло.

Об'єкт 8 (рис. 10) простежено в розкопці IV приблизно у 10 м на північ від об'єкту 5, на глибині 0,7 м від сучасної поверхні. Яма неправильної форми — західна і південна стінки прямі, розміщені майже під прямим кутом одна до одної, а північна та східна разом описують півколо. Стінки дещо звужені донизу, а дно — лінзовидне. На глибині 0,4 м від верхнього краю ями, вздовж південної стінки зроблено сходинок. Глибина об'єкта 1,2 м від давньої поверхні та 1,9 м — від сучасної. Довжина ями з південного заходу на північний схід становить 2,2 м, а ширина — 2 м. Дно ями на глибині 1,75 м від сучасної поверхні перекрите суцільним шаром обмазки товщиною 0,15—0,2 м.



Рис. 9. Рукомиш II: господарські ями (об'єкти 6 і 7) (а — тесло; б — наконечник списа)



Рис. 10. Рукомиш II: план та переріз господарських ям (об'єкти 8 і 9)

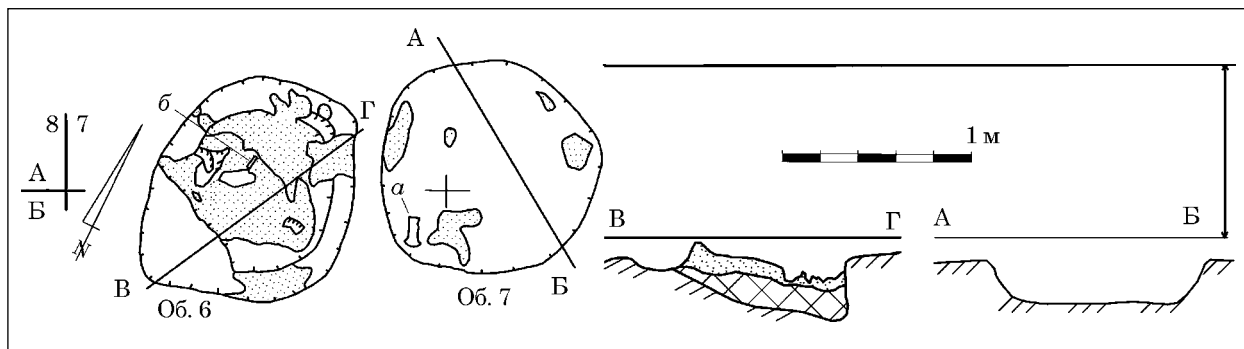

Рис. 11. Рукомиш II: кружальна кераміка

Об'єкт 9. Господарська яма (рис. 10) виявлена у розкопі IV, у 25 м на північний схід від об'єкту 5 (рис. 3), на глибині 0,6 м від сучасної поверхні. Вона округла в плані ($2,3 \times 2,05$ м), дещо видовжена з південного заходу на південний схід. У перерізі — грушоподібна. Її глибина сягає 2,3 м від сучасної поверхні. На глибині 0,65 м від рівня давньої поверхні (1,35 м від сучасної), її розміри становлять $1,7 \times 1,5$ м.

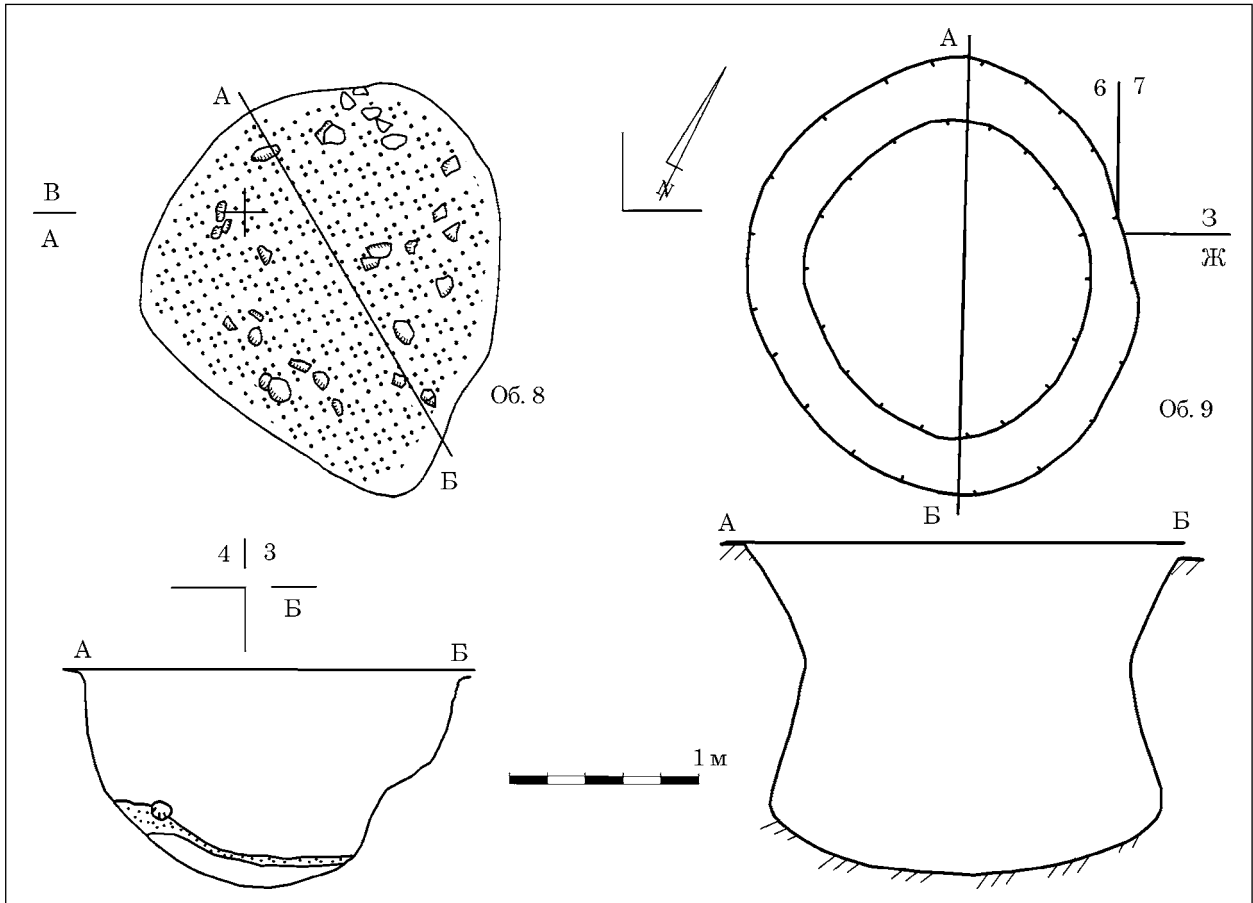
Глибше яма знову розширюється й у 0,3 м від дна її діаметр сягає близько 2,1 м. Культурний шар біля цього об'єкта та його заповнення надзвичайно бідні на знахідки — виявлено кілька невеликих фрагментів гончарної кераміки. На дні — жодної знахідки.

Наймасовішою знахідкою на поселенні є гончарний посуд (рис. 11). Найбільше його виявлено саме в розкопі I, тобто у виробничій частині

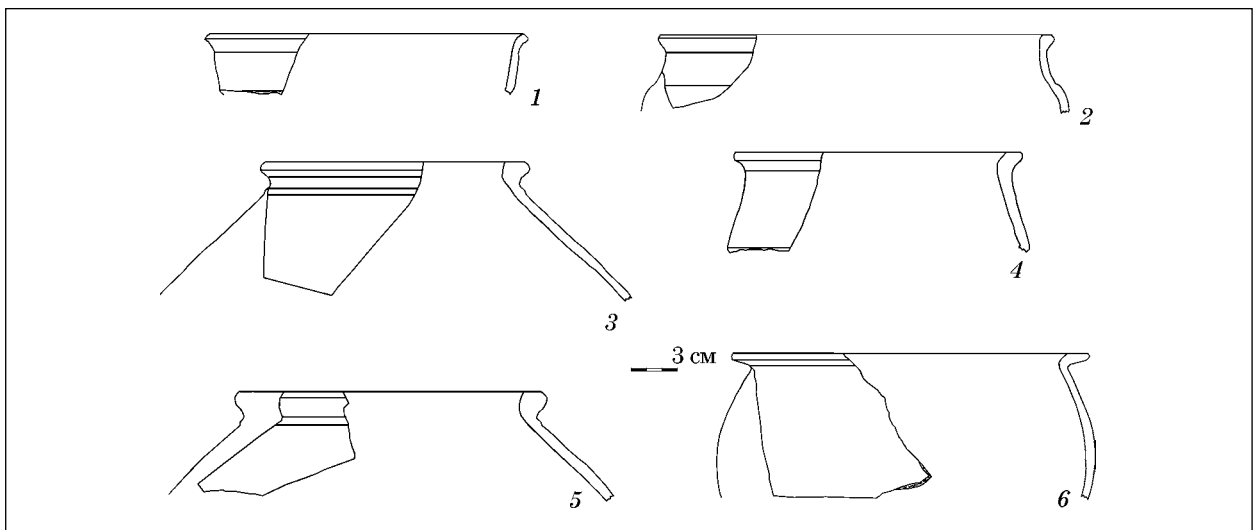

Рис. 12. Рукомиш II: ліпна кераміка



Рис. 13. Рукомиш II: залізні вироби

селища. Домінує гончарна кераміка й у так званій житловій частині. Хоча виявлено її тут значно менше. За набором посуду (горщики, миски, глеки) та формою гончарні вироби однакові як на поселенні, так і біля горнів. Проте є суттєва відмінність у її якості. Фрагменти, знайдені у виробничій частині надзвичайно погано випалені, легко ламаються, а така ж кераміка з розкопів II—V повністю відповідає «якісним стандартам» черняхівської культури. Гончарний посуд подібної якості часто трап-

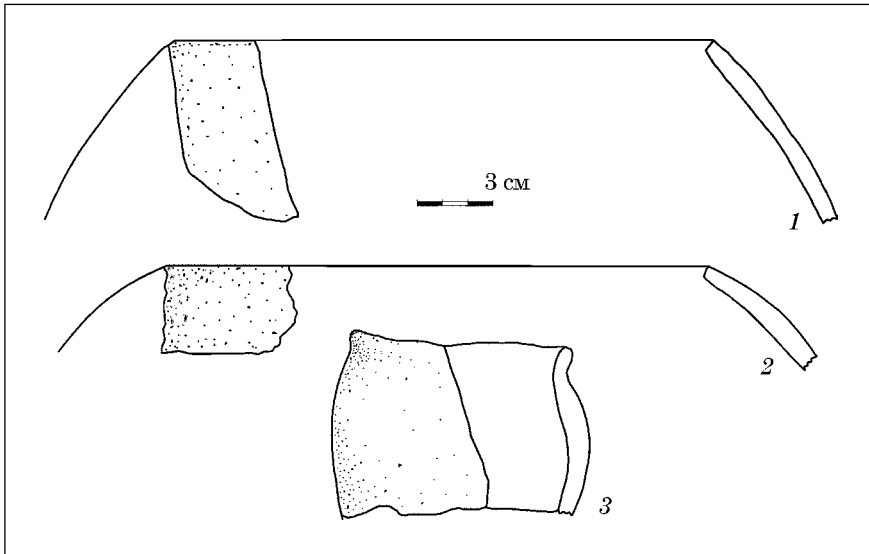
ляється у похованнях. У літературі навіть є версія про те, що для поховань спеціально виготовляли посуд поганої якості. Однак, можливо, для поховань використовували бракований посуд, який коштував дешевше. Тим більше, що для виготовлення кераміки потрібно близько двох тижнів. Це пов'язано з технологією й суттєво пришвидшити процес неможливо.

Наступною за кількістю йде ліпна кераміка (рис. 12). Її виявлено хоч і небагато, але по всій площі пам'ятки. Крім культурного шару, зустрі-

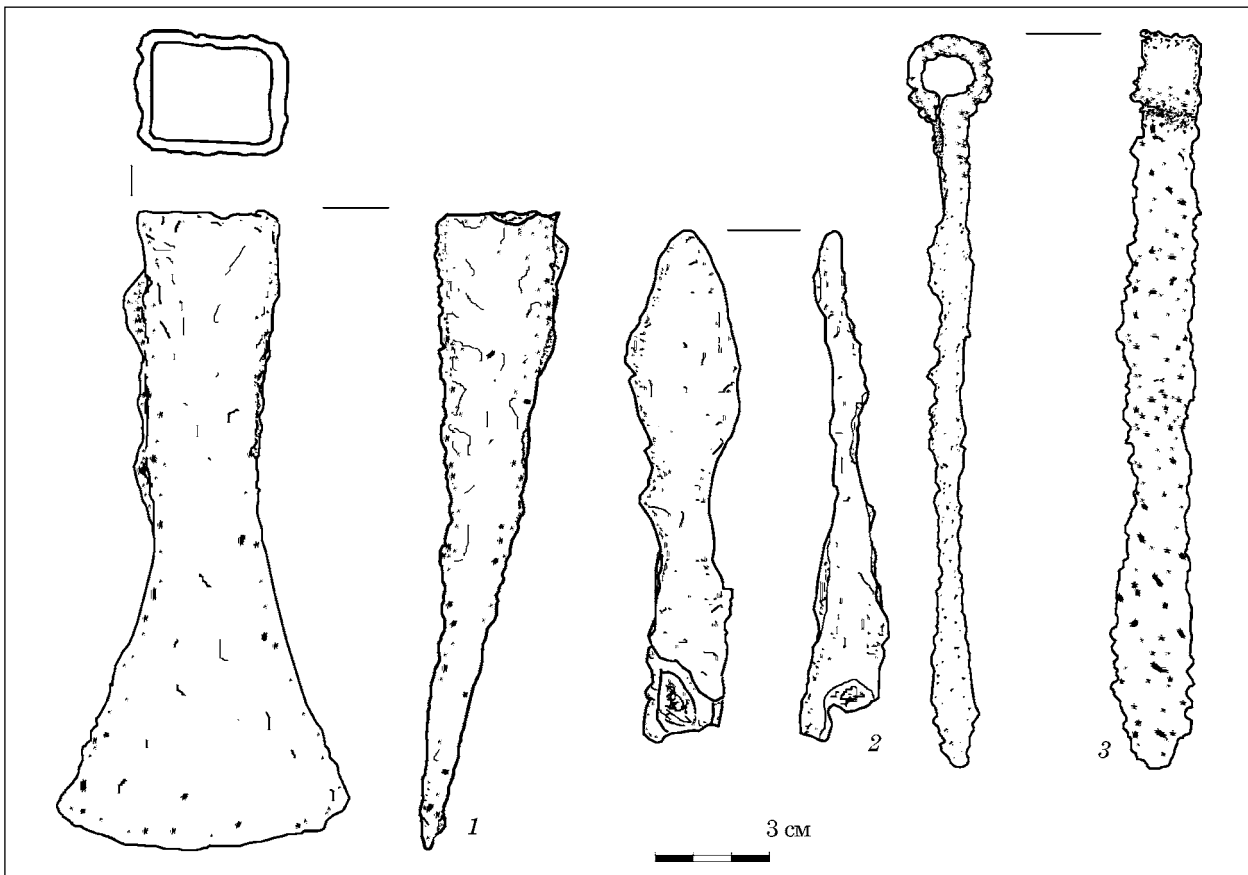
чаються ліпні фрагменти в заповненні об'єктів та на дні під шаром обмазки від перекриття. На відміну від гончарної, її якість однакова по всій дослідженій території. Набір досить одноманітний — переважно горщики.

Вироби із заліза (рис. 13) представлені трьома предметами та фрагментами — це залізний наконечник списа з господарської ями 6, залізне тесло з об'єкта 7 і дверна петля.

Поодинокими екземплярами представлені вироби з каменю та кістки. З місцевого каменю-пісковика виготовлені бруски, призначені для заточування ножів, кіс тощо. З ребра тварини, можливо бика, виготовлено лощило, а на кількох кістках є сліди обробки, а саме — зрізи.

Таким чином, у результаті спільних зусиль виконавця — Служби автомобільних доріг у Тернопільській області, замовника — НДЦ РАС Інституту археології НАН України та органу охорони культурної спадщини — Тернопільської обласної інспекції охорони пам'яток історії та культури вдалося врятувати від руйнування важливу пам'ятку археології — поселення черняхівської культури Рукомиш II. Розкопано 1000 м². Подібних пам'яток є не так вже й багато. Адже залишки горнів відкрито тільки на частині поселень — близько 50 на території України і Молдови та на кількох пам'ятках Румунії. Майстерень, як уже зазначалося, відомо значно менше. Вони досліджені на пам'ятках Леськи, Лепесівка, Ріпнів, Журавка, Глеваха, Свірж [Магомедов, 2001, с. 97; Цигилик, 1993, с. 36—39].

Найбільш повно черняхівські горни вивчені А.А. Бобринським. Виходячи з конструктивних особливостей топкової камери, він виділив три види горнів:

- з вільним простором топки;
- з циліндричним стовпом;
- з глухою перегородкою.

На поселенні Рукомиш II, як бачимо, виявлено один горн першого виду — без опорного стовпа та два другого — зі стовпом. До речі, горни першого виду зустрічаються досить рідко [Бобринский, 1991, с. 189—194]. Причому горни, які належать до двох різних видів, виявлені в одній майстерні.

Циліндричні стовпи в горнах із Рукомиша збудовані з місцевого каменю-пісковика. Хоча для цих потреб могли використовувати й інші матеріали — наприклад залишки материковий стовп, або, як у Сокільниках під Львовом, підпорою служив піфос-зерновик, заповнений глиною [Козак, 1990, с. 130—135]. Щодо походження традиції спорудження горнів першого чи другого виду, то спільної думки на сьогодні немає. Одні дослідники пов'язують їх із римськими традиціями (дехто навіть вважає, що їх могли споруджувати вихідці з римських провінцій [Баран, 1981, с. 96—97]), інші — з пшеворською культурою або кельтськими традиціями [Магомедов, 2001, с. 98].

Майстерні можна класифікувати за кількістю горнів у приміщеннях і за типом при-

міщень, у яких вони знаходяться. Якщо брати за кількістю горнів, то відомо майстерні як із двома, так і з трьома горнами. Причому у всіх випадках горни розташовані по кутах.

За типом приміщень майстерні поділяють на наземні та заглиблені. Найближчим, як територіально, так і за типом є виробничий комплекс у Свіржі. Тут майстерня також знаходилася у заглибленому приміщенні подібного планування, але горни суттєво відрізняються від знайдених у Рукомиші [Цигилик, 1993, с. 39].

Баран В.Д. Черняхівська культура. За матеріалами Дністра і Західного Бугу. — К., 1981.

Бобринский А.А. Гончарные мастерские и горны Восточной Европы. — М., 1991.

Козак Д.Н. Поселення черняхівської культури поблизу м. Львова // Археологія. — 1990. — № 2. — С. 130—135.

Магомедов Б.В. Черняховская культура. Проблемы этноса. — Люблин, 2001.

Цигилик В.М. Про локальні особливості черняхівського поселення в селі Свірж // Studia archaeologica. — Львів, 1993. — С. 36—39.

Б. С. Строєць,
М. Б. Строєць

РУКОМЫШ II — ПОСЕЛЕНИЕ И ПРОИЗВОДСТВЕННЫЙ КОМПЛЕКС ЧЕРНЯХОВСКОЙ КУЛЬТУРЫ (исследования 2004 г.)

В статье содержится информация о гончарном производственном комплексе черняховской культуры на поселении Рукомыш II в Тернопольской области. Он состоит из гончарной мастерской и гончарного горна с опорным столбом из местного камня-песчаника. Мастерская представляет собой землянку с двумя гончарными горнами, расположенными в углу и в стенке. Один горн также имеет опорный столб из песчаника, второй — без опорного столба. Также исследовано пять хозяйственных ям на окраине поселения.

B. S. Strotsen,
M. B. Strotsen

RUKOMYSH II — SETTLEMENT AND PRODUCTION COMPLEX OF CHERNYAHIV'S CULTURE (excavation 2004 year)

The article contains information about ceramic production complex of Chernyahiv's culture on the Rukomysh II settlement in Ternopil region. It consists of pottery workshop and horn with a supporting pillar made of local sandstone. The workshop was dugout with two potter's horns situated in the wall and in the corner. One horn had also supporting pillar made of sandstone, the second one was without it. Furthermore five household pits were investigated at the settlement outskirts.